



WHEEL BASE

Please read the
Operator's Manual
carefully before
operating this product.
Keep this manual
nearby at all times.



P.O. Box 845, Winona, MN 55987
Phone (800) 749-1064
(507) 474-6250
Tech Support (507) 457-3346
Fax (507) 452-5217
sales@ozliftingproducts.com

TABLE OF CONTENTS

SAFETY	3
General Safety Information	3
Guidelines	3
Safety Symbols	3
Safety Precautions	4
Safety Warnings	5
Safety Labels	6
Label Identification	6
Danger Safety Labels	6
Warning Safety Labels	7
Caution Safety Labels	9
INTRODUCTION	10
Machine Information And Locations	10
Owner Information	10
ID Plate	11
QR Code Location	11
OPERATION	12
Wheel Base Components	12
Assembling The Wheel Base	13
Crane Pre-Installation	16
Assembling The Crane	17
Installing A Pedestal Base To A Wheel Base	17
Installing The Cable	17
Installing The Crane Onto The Wheel Base	18
Adjusting the Leg Extensions	19
Installing The Wheel Base To The Ground	20
Preparing For Operation	21
Warnings & Precautions	21
Operating Guidelines	22
Attaching The Load	22
Moving The Load	23
SPECIFICATIONS	24
MAINTENANCE	30
Maintenance Safety	30
Lubrication	31
General Lubrication Guide	31
Cleaning	31
Light Wash Down	31
Inspecting The Wheel Base	32
Definitions	32
Inspection Classifications	32
Important Inspection Notes	32
General Inspection Chart	33
Repairs	33
TROUBLESHOOTING CHART	34
OZ LIFTING PRODUCTS TWO YEAR WARRANTY	35
This Warranty Does NOT Cover:	35
Warranty Disclaimers/Limitations:	35
MAINTENANCE RECORD	36

SAFETY

General Safety Information

Guidelines

This general safety information serves as a guide to correctly operate OZ Lifting Products, LLC®. Anyone operating this equipment must read and understand all of the manuals that are included with OZ Lifting Products, LLC®.

Safety Symbols

The words DANGER, WARNING, CAUTION are used throughout the safety messages and decals in the manual or on the equipment. Statements with one of these words indicates a safety risk is involved. Be sure to observe the precautions indicated whenever a Safety Alert Symbol is present.



Safety Alert Symbol

This symbol is used to call attention to instructions concerning personal safety. Be sure to observe and follow these instructions. Take time to be careful!



DANGER

The signal word **DANGER** on the equipment and in the manual identifies a hazardous situation which, if not avoided, **WILL** result in death or serious injury.



WARNING

The signal word **WARNING** on the equipment and in the manual indicates a potentially hazardous situation which, if not avoided, **COULD** result in death or serious injury.



CAUTION

The signal word **CAUTION** on the equipment and in the manual indicates a potentially hazardous situation which, if not avoided, **MAY** result in minor or moderate injury. It may also be used to alert against unsafe practices.

IMPORTANT

This notice identifies procedures which must be followed to avoid damage to the equipment.

Safety Precautions

The information in this manual applies to Davit Cranes and the Wheel Base by OZ Lifting Products, LLC®.

This manual contains general instructions for normal installation, operation, and maintenance of the product described herein. The information provided should not be expected to prepare the user for all possible circumstances.

This product should not be installed, operated, or maintained by any person who has not read all the contents of this manual. Failure to read and comply with these instructions, warnings, or limitations may result in bodily injury, death, or property damage.

It is the responsibility of the owner/user to install, test, maintain, and operate this product in accordance with OSHA regulations as well as all other federal, state, and local regulations. Only trained and qualified personnel shall operate and maintain this product.

Regularly inspect the Wheel Base by OZ Lifting Products, LLC® for signs of wear, elongation of holes, surface cracks, gouges, damage or any abnormal conditions.

Product owners should schedule and keep record of regular inspection and maintenance performed. There is a maintenance chart included in the back of this book. Record your Wheel Base by OZ Lifting Products, LLC® serial number and purchase date in this manual for reference.

Do not use the Wheel Base by OZ Lifting Products, LLC® in conjunction with other equipment unless the necessary safety devices are in place. Modifications to this product is only authorized by the original manufacturer.

Safety Warnings

Failure to read and comply with the following warnings may result in a hazardous situation that could lead to death, serious injury, or property damage. Keep this manual near the equipment at all times. Do not remove, alter, or obscure the labels attached to the winch. Contact OZ Lifting Products, LLC® for replacement manuals and labels.



WARNING

Failure to read and comply with the following warnings may result in a hazardous situation that could lead to death, serious injury, or property damage.

- DO NOT operate a damaged or malfunctioning product.
- DO NOT lift more than the rated load of the crane or its attached components.
- DO NOT use additional cranes to move a load that is heavier than the load rating of any single crane in use.
- DO NOT modify this product in any way.
- DO NOT use for other functions except those for which this product is intended.
- DO NOT remove, deface, or obscure warning labels.
- DO NOT allow load to swing or jerk. Operate smoothly to avoid shock loads.
- DO NOT lift any load that is not located directly below the crane. This product is not intended to drag a load sideways.
- DO NOT wrap the load with the wire rope. Use only a sling or another manufacturer-approved device.
- DO NOT operate without at least four (4) anchor wraps of wire rope around the winch drum.
- DO NOT operate without assuring wire rope is securely attached to the winch drum.
- DO NOT operate without checking for proper lubrication.
- DO NOT put hands in areas with moving parts such as sheaves, wire ropes, and gears.
- DO NOT lift people.
- DO NOT lift loads over people.
- DO NOT operate until personnel are warned of approaching loads and are cleared from the area.
- DO NOT leave a suspended load unattended.
- DO NOT substitute smaller diameter pins. Use only the pins supplied with the crane.
- DO NOT use chains, cables, or rigid devices to lift crane. Nylon or other synthetic slings should be used instead.
- DO NOT use on unlevel or uneven ground.

Safety Labels

Label Identification

Safety labels are placed on the equipment to protect anyone working on or around this equipment, as well as the components of the equipment. All personnel operating or maintaining this equipment must familiarize themselves with the safety labels.

The safety labels are color coded to warn the operator of the various levels of machine hazards. The safety label example below defines a standard industry label.

Make sure all safety labels are in place and clearly readable. Replace any damaged or missing safety labels with a factory replacement label.

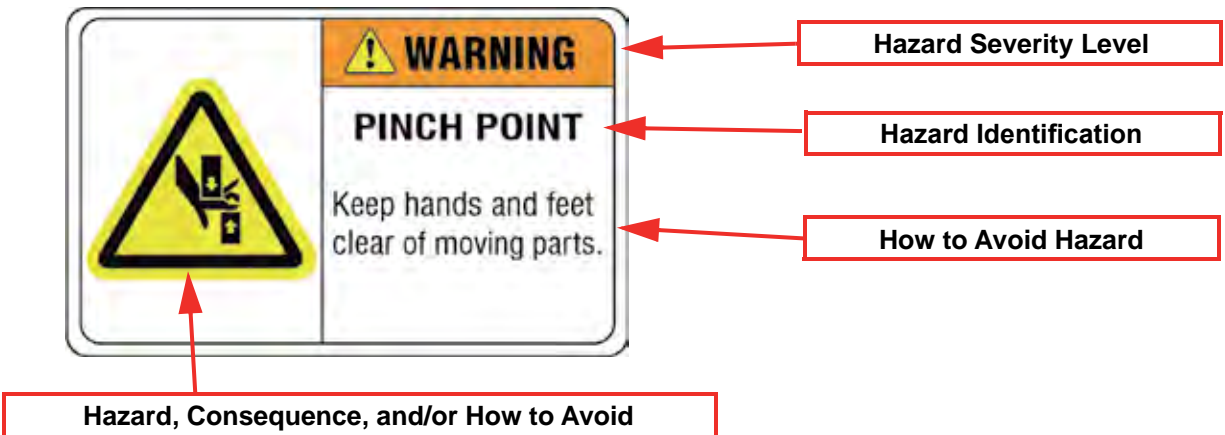

Danger Safety Labels



The signal word **DANGER** on the equipment and in the manual identifies a hazardous situation which, if not avoided, **WILL** result in death or serious injury.

Warning Safety Labels

WARNING

The signal word **WARNING** on the equipment and in the manual indicates a potentially hazardous situation which, if not avoided, **COULD** result in death or serious injury.

	▲ WARNING
	<p>CRUSHING HAZARD</p> <p>Use crane in forward position only when not anchored.</p>

D0027



	▲ WARNING
	<p>CRUSHING HAZARD</p> <p>DO NOT lift with forklift when crane is loaded.</p>

D0028



▲ WARNING
<p style="text-align: center;">TO AVOID THE RISK OF ACCIDENTS, INJURY, OR DEATH:</p> <ul style="list-style-type: none"> • Read Operator's Manual and follow all safety precautions. • Study, understand and follow all instructions before operating this lift. • Keep the operational area clear of people and animals while the lift is in use. • Do not exceed the rated capacity of the lift. • Use only on solid, stable, level surface to prevent load from tipping. • No alterations shall be made to this product. • Never allow the load to swing or jerk. Operate the load smoothly to avoid shocks. • Never lift people with the crane. • Always operate with at least 4 anchor wraps of wire rope around the winch drum. • Failure to heed these instructions may result in personal injury/death and/or property damage.

D0030

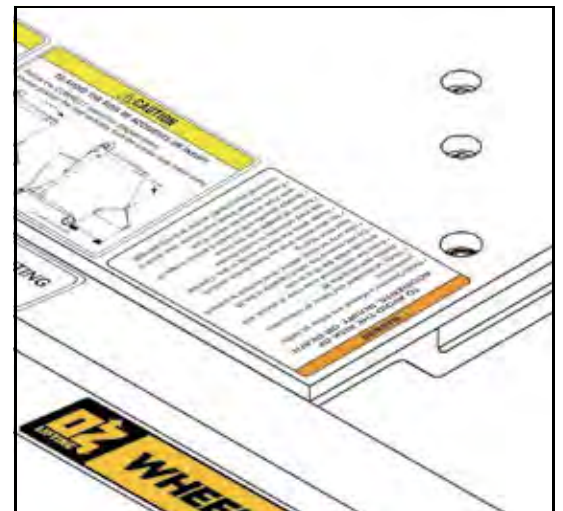

▲ WARNING

TO AVOID THE RISK OF ACCIDENTS, INJURY, OR DEATH:

Follow the CORRECT instruction diagram below.
Never lift a load with the boom arm extended past the front wheels.
Always vertically align the front leg wheels to the boom wheel.

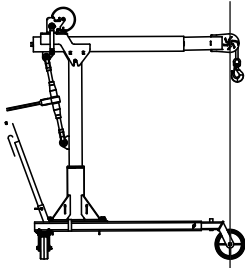

CORRECT

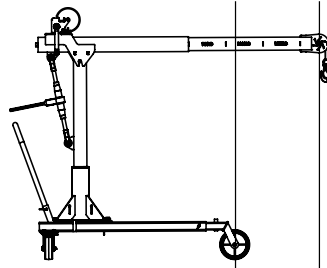

INCORRECT

D0029

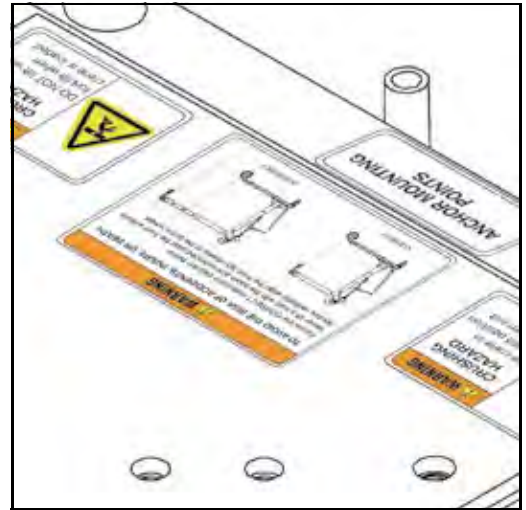

Caution Safety Labels

CAUTION

The signal word **CAUTION** on the equipment and in the manual indicates a potentially hazardous situation which, if not avoided, **MAY** result in minor or moderate injury. It may also be used to alert against unsafe practices.

CAUTION

TO AVOID THE RISK OF ACCIDENTS OR INJURY:
Follow the CORRECT instruction diagram below.
Always use approved lifting device and secure the load to prevent swinging.

approved lifting device or sling
load secured to prevent swinging or spinning
swinging load
obstruction

CORRECT INCORRECT D0031

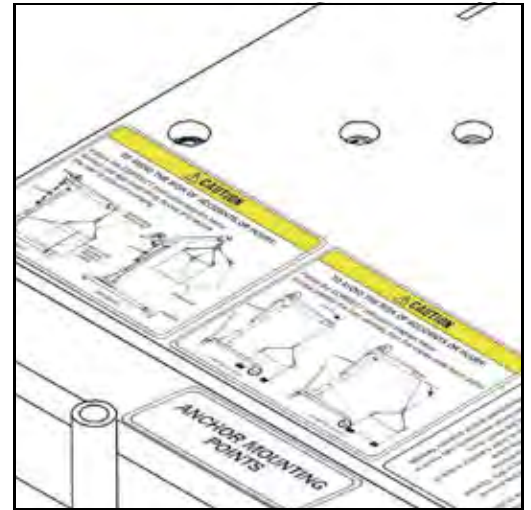

CAUTION

TO AVOID THE RISK OF ACCIDENTS OR INJURY:
Follow the CORRECT instruction diagram below.
Always position the load vertically from the cranes outer boom pulley.

center line
center line

CORRECT BOOM POSITION INCORRECT BOOM POSITION D0032

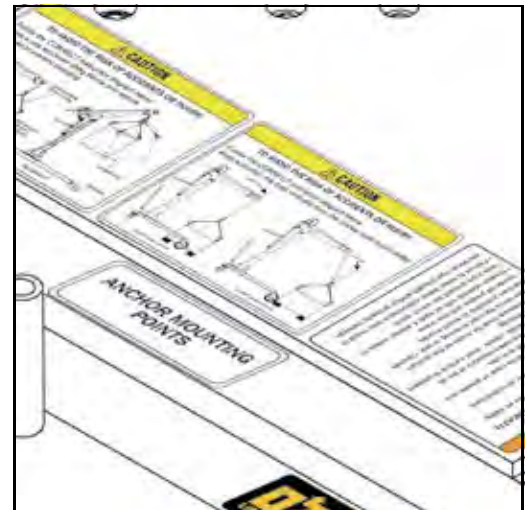

INTRODUCTION

Machine Information And Locations

Owner Information

Thank you for your decision to purchase OZ Lifting Products, LLC®. To ensure maximum performance of your equipment, it is mandatory that you thoroughly study the Operator's Manual and follow the recommendations. Proper operation and maintenance are essential to maximize equipment life and prevent personal injury.

The purpose of this manual is to familiarize and instruct the operator.

Safety is of primary importance to the owner/operator and to the manufacturer. The first section of this manual includes a list of Safety Messages that, if followed, will help protect the operator and bystanders from injury or death. Many of the Safety Messages will be repeated throughout the manual. The owner/operator should know these Safety Messages and be aware of the hazards of operating and maintaining this equipment. Operate and maintain this equipment in a safe manner and in accordance with all applicable local, state, and federal codes, regulations and / or laws. Follow all on product labeling and instructions.

Make sure that all personnel have read this Operator's Manual and thoroughly understand safe and correct operating, installation and maintenance procedures.

OZ Lifting Products, LLC® is continually working to improve its products. OZ Lifting Products, LLC® reserves the right to make any improvements or changes as deemed practical and possible without incurring any responsibility or obligation to make any changes or additions to equipment sold previously.

Although great care has been taken to ensure the accuracy of this publication, OZ Lifting Products, LLC® makes no warranty or guarantee of any kind, written or expressed, implied or otherwise with regard to the information contained within this manual. OZ Lifting Products, LLC® assumes no responsibility for any errors that may appear in this manual and shall not be liable under any circumstances for incidental, consequential or punitive damages in connection with, or arising from the use of this manual.

Keep this manual available for frequent reference. All new operators or owners must review the manual before using the equipment and annually thereafter. Contact OZ Lifting Products, LLC® for assistance, information, or additional copies of the manual. See our website www.ozliftingproducts.com or call (800) 749-1064.

P.O. Box 845, Winona, MN 55987

Phone: (800) 749-1064

(507) 474-6250

Tech Support: (507) 457-3346

Fax: (507) 452-5217

sales@ozliftingproducts.com

ID Plate

Please record your OZ Lifting Products, LLC® information in the spaces provided below for future reference.



Model Number: _____

Serial Number: _____

Date of Purchase: _____

Always use the model number and serial number when requesting information or when ordering parts.

QR Code Location

Use your mobile device to scan the QR Code. The mobile device will then navigate to the OZ Lifting Products, LLC® website.



OPERATION

Wheel Base Components

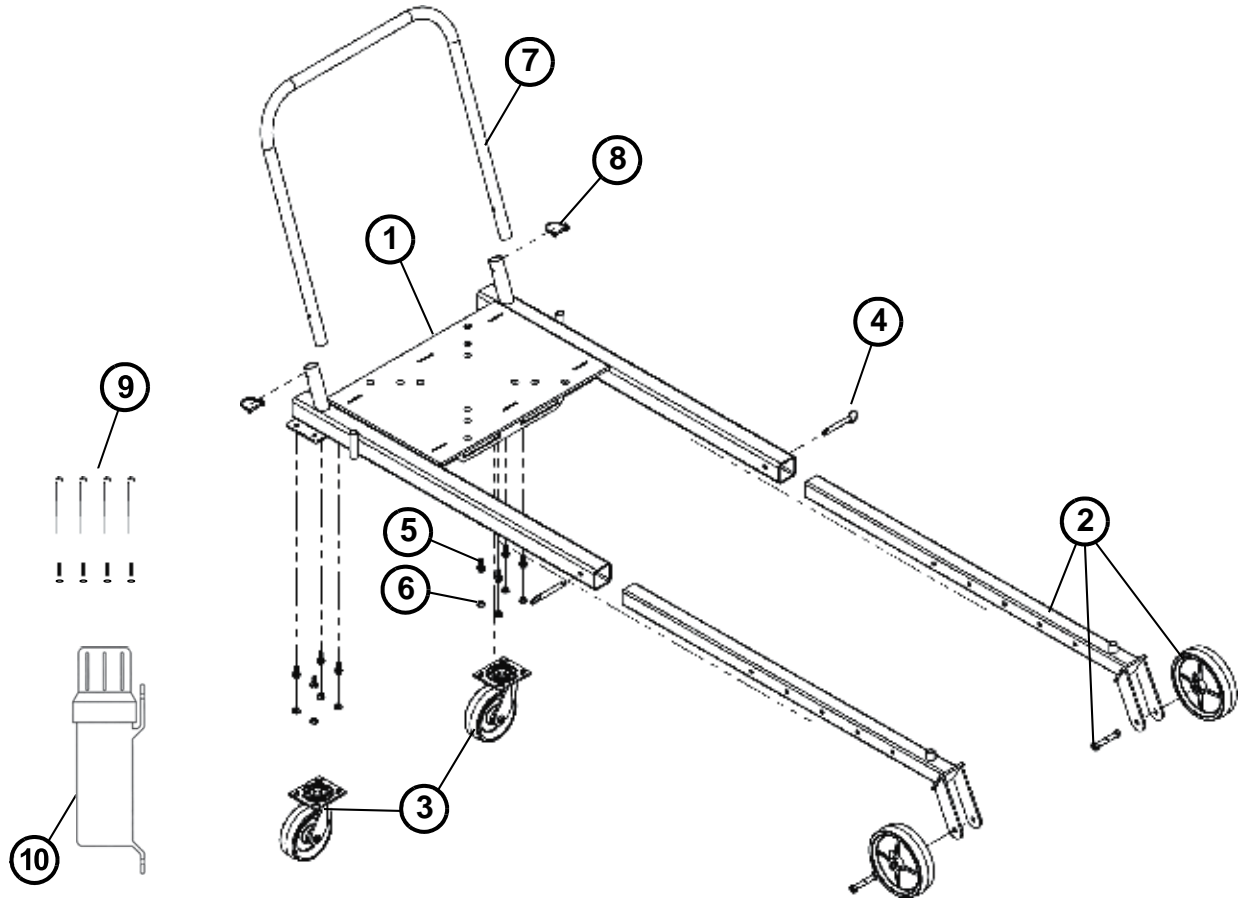

Figure 1

ITEM	PART NUMBER	DESCRIPTION	QTY
1	OZ110029	Large Frame Weldment	1
2	OZ100004	Telescoping Leg/Wheel Assembly	2
3	OZ240013	Locking Swivel Caster Wheel	2
4	OZ240012	Detent Pin With Pull Ring	2
5	OZ240011	Flange Bolt	8
6	OZ240010	Flange Nut	8
7	OZ210014	Push Handle	1
8	OZ240014	Wire Lock Pin	2
9	OZ100027	Floor-Anchor Mounting Bolt Kit	1
10	OZTB1	Toolbox Storage Tube	1

Pedestal base (shown on pg. 17) and locking collar (shown on pg. 18) are included with models OZWB1, OZWB1-TP, OZWB2, OZWB2-TP, and OZWB3.

Assembling The Wheel Base

NOTE: Study the Wheel Base components Illustration (Figure 1) on page 12 to familiarize yourself with the Wheel Base components and how they are assembled.

1. Install the two front caster wheels (Item 1) to the telescoping legs (Item 2) with the greaseable bolts and nuts provided (Item 3). Torque the nuts to thirty (30) foot-pounds.

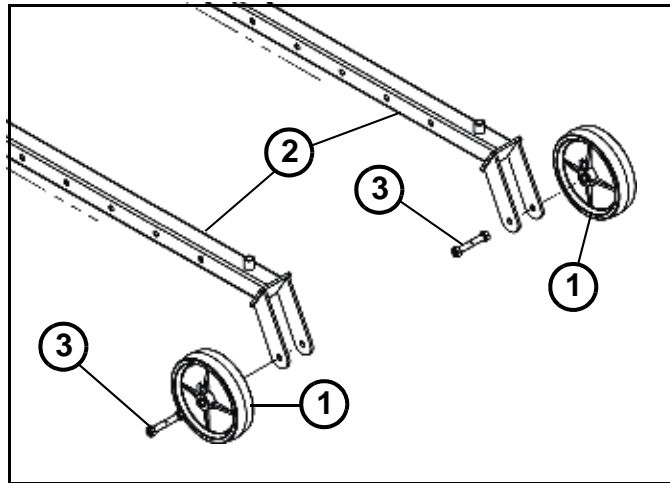

Figure 2

2. Install the two telescoping leg/wheel assemblies (Item 1) into the large frame weldment (Item 2)

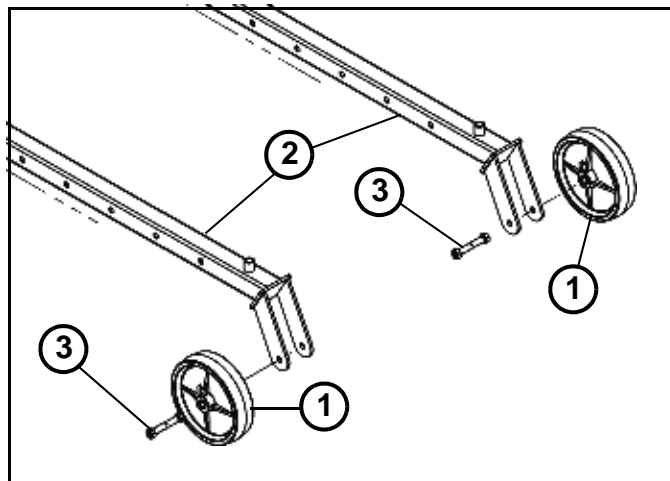

Figure 3

OPERATION

3. Install the two detent pins with pull rings (Item 1) to secure the two telescoping leg/wheel assemblies (Item 2).

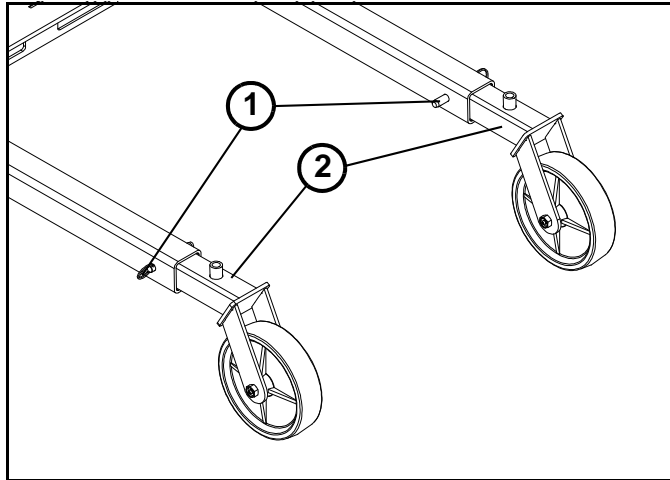

Figure 4

4. Install the two rear locking swivel caster wheels (Item 1) and secure with the supplied flange bolts (Item 2) and nuts (Item 3). Torque the nuts to twenty-three (23) foot-pounds.

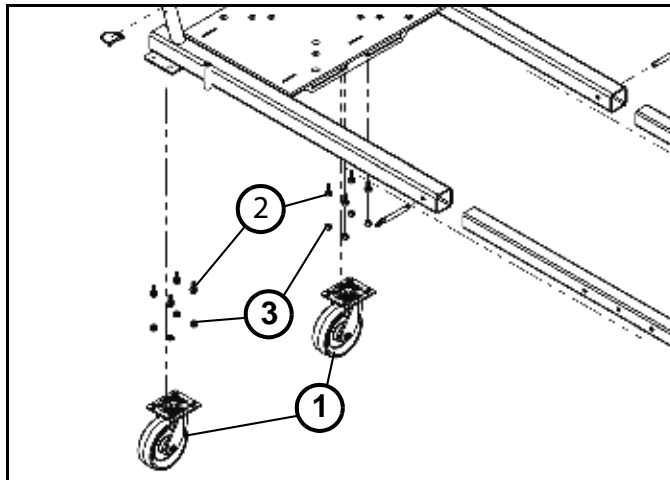

Figure 5

5. Install the push handle (Item 1) and secure with the two supplied wire lock pins (Item 2).

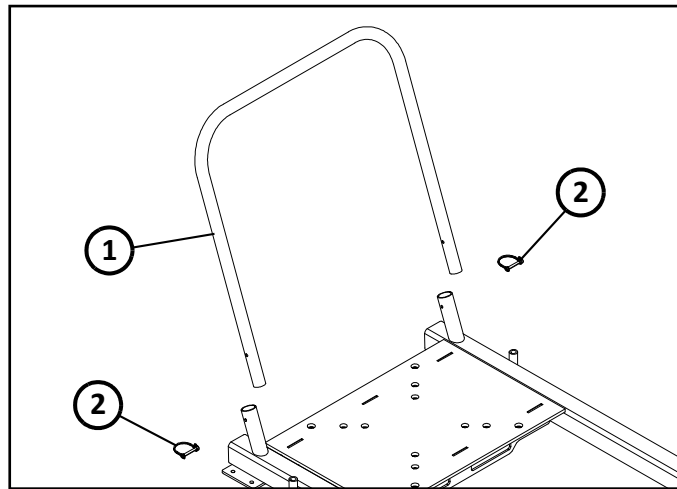

Figure 6

(Optional) 6. For added convenience, an optional toolbox storage tube is included. This toolbox is molded from high-density polypropylene, is corrosion and heat-resistant, with a screw-cap and latch. Select a mounting location that is easily accessible and secure using the four included zip ties. The toolbox is designed to accommodate the floor-anchor mounting bolt kit, operator's manual, and other tools as needed.

NOTE: The toolbox storage tube is an optional accessory and can be omitted if desired.

Crane Pre-Installation

Check for damage during shipment. Do not install or use a damaged product. Be sure to maintain records of product information and contact your OZ Lifting Products, LLC® dealer with any problems that arise. Refer to applicable codes and regulations before installing equipment. Contact a qualified professional to obtain structure and foundation specifications for product mounting.

Before installing, select a location where the crane is:

- Visible throughout its entire operation.
- Free of traffic and any possible operational interference.
- Positioned so the operator is clear of both the load and the path of the wire cable.
- Accessible for maintenance.
- On a strong, level foundation, that can properly support it under all conditions.
- Removed from any corrosive, flammable, explosive, or potentially damaging materials.

Inspect the crane to assure there are no missing or damaged parts. Do not discard the crane's shipping containers as they can be reused if the crane needs to be repackaged. Contact your OZ Lifting Products, LLC® dealer if any problems arise.

Assure that all components, including the pin that the load sheave rides on, are properly lubricated before assembling. Refer to Cleaning & Lubricating the Crane Instructions on page 31.

During assembly, perform an inspection of all components and resolve any issues. This will provide a benchmark comparison for later inspections.

Assembling The Crane

Please refer to your crane Operator's Manual for assembly of the crane.

Installing A Pedestal Base To A Wheel Base

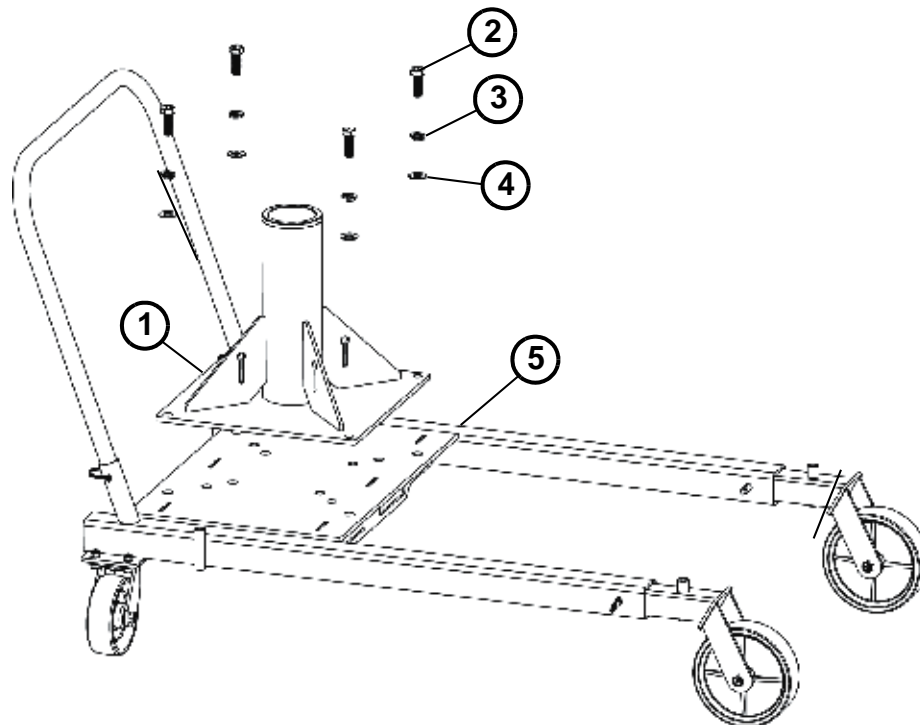

Figure 7

NOTE: *The accompanying bases for the OZ Lifting Products, LLC® davit cranes are sold separately through OZ Lifting Products, LLC® dealers. They are necessary for proper operation of this product.*

1. Install the pedestal base (Item 1) to the Wheel Base (Item 5) using 1/2-13 grade 5 coarse thread bolts (Item 2), lock washers (Item 3), and flat washers (Item 4). A torque of 80 ft/lb should be used for grade 5 fasteners without lubrication.

Non-standard products that have been changed from the original design may have other fastening requirements. Contact your OZ Lifting Products, LLC® dealer for more information.

Installing The Cable

Please refer to your crane Operator's Manual for assembly of the crane.

Installing The Crane Onto The Wheel Base

NOTE: *Installing the tab into the slot on the pedestal base bracket secures the mast to the base to prevent the crane from rotating and possibly tipping under load.*

1. Assemble the crane with the instructions in the crane operator's manual.
2. Once the crane assembly is complete, install the crane into the pedestal base on the Wheel Base. The crane can also be assembled as individual parts onto the Wheel Base if it has not been previously assembled.
3. Make sure the crane boom and the Wheel Base legs are parallel to each other.
4. Install the locking collar system by inserting the U-bolts provided around the tubes of the mast and pedestal base.
5. Place the locking collar with the movable tab onto the mast of the crane and torque to twenty (20) foot-pounds.
6. Place the other locking collar onto the pedestal base tube and torque to twenty (20) foot-pounds.
7. Make sure both locking collars align and tab can lock into the mating slot when the crane is facing forward with the lifting hook between the Wheel Base legs.
8. Center the load low between the two front wheels of the Wheel Base.

WARNING

Failure to install the tab into the slot on the pedestal base bracket may result in the crane tipping under load.

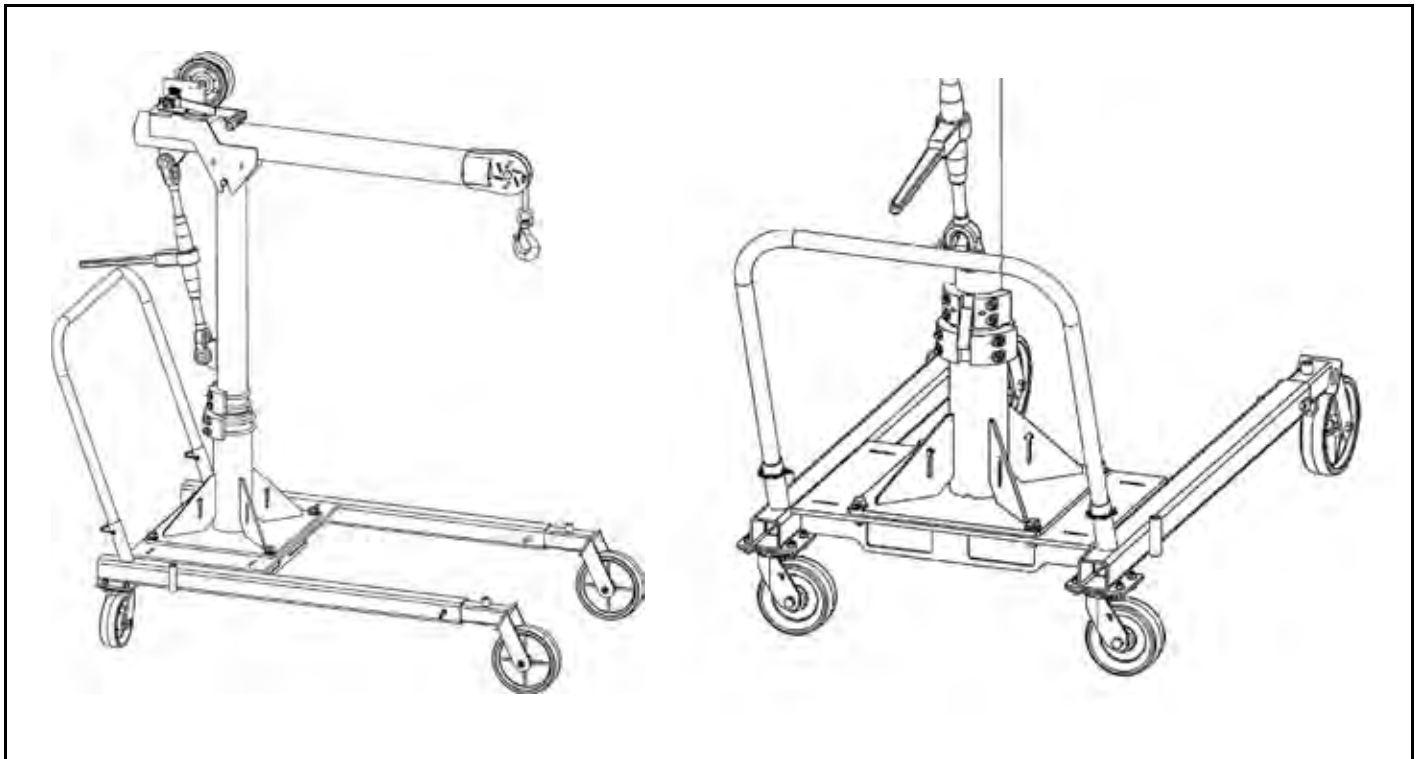

Figure 8

Adjusting the Leg Extensions

NOTE: *It is highly recommended that BOTH leg extensions are extended the same amount.*

1. Lift outer leg slightly to relieve the ball detent pin.
2. Pull the ball detent pin out of the wheel base leg.
3. Slide leg extension out to desired position.

NOTE: *If NOT using the anchor system, the front wheels MUST be past the load.*

4. Push the ball detent pin through the entire outer leg.

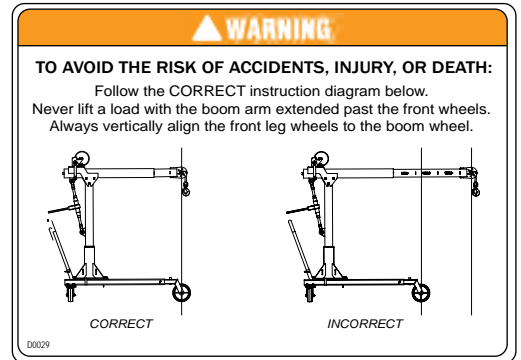

WARNING

Failure to install the tab into the slot on the pedestal base bracket may result in the crane tipping under load.

CAUTION

Factory supplied wheel base mounting bolts to be used for floor-mounting with anchors only.

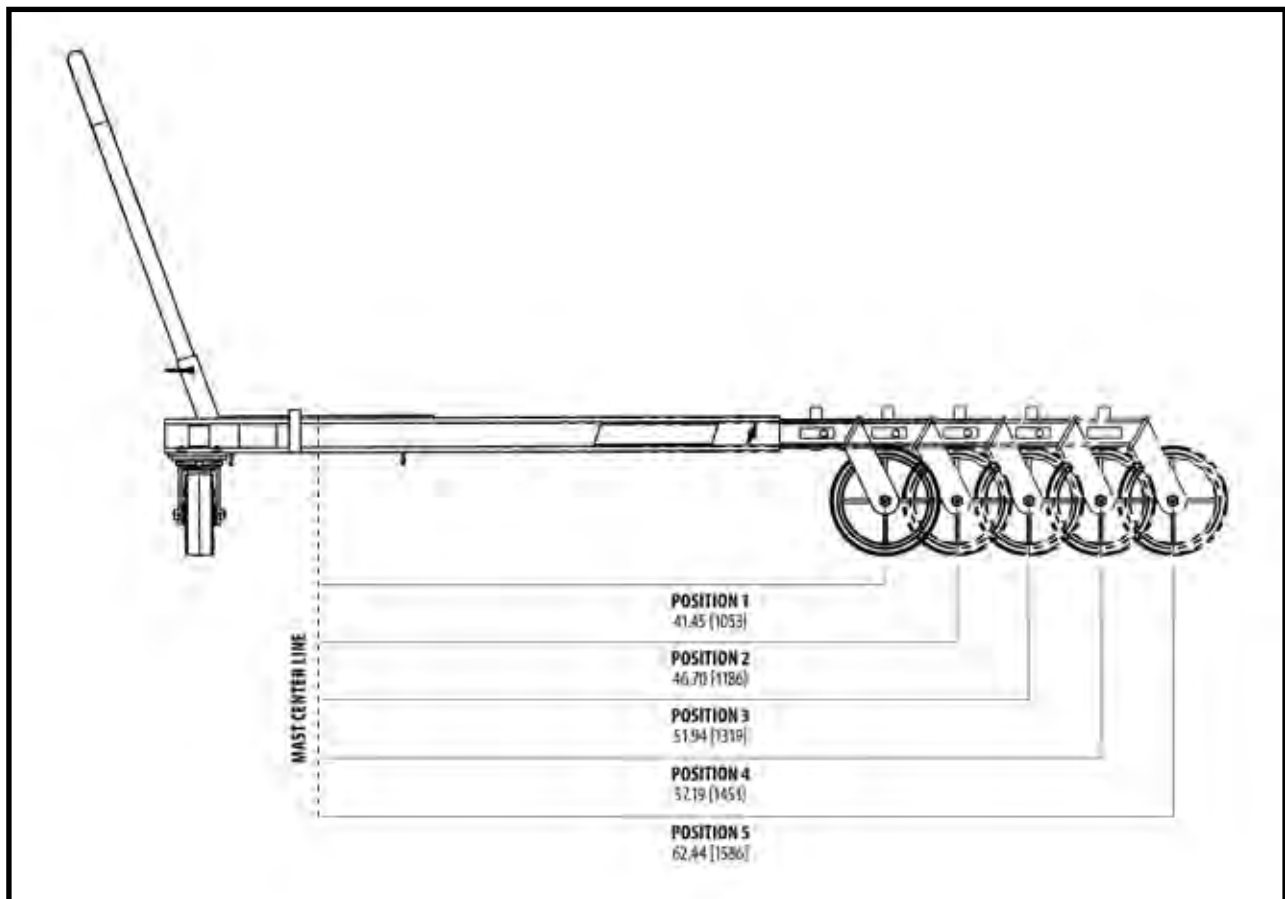

Dimensional values are provided in inches. Bracketed values [] within diagram represent equivalent measurements in millimeters for informational purposes only.

Figure 9

Installing The Wheel Base To The Ground

NOTE: *Installing the tab into the slot on the pedestal base bracket secures the mast to the base to prevent the crane from rotating and possibly tipping under load.*

1. Ensure there is a level foundation that can properly support Wheel Base under all conditions.
2. Assemble the Wheel Base according to instructions previously stated in this manual.
3. Install anchors to the surface that Wheel Base will mount to, at the location desired. Use Figure 10.1 for measurements.

NOTE: *1/2"-13 Grade 5 is the recommended bolt size to mount the Wheel Base.*

4. Move Wheel Base into position where it is to be anchored.
5. Install four (4) supplied bolts and four (4) washers through the anchor point tubes and torque to twenty (20) foot-pounds. See Figure 10.2.

 **WARNING**

Failure to install the tab into the slot on the pedestal base bracket may result in the crane tipping under load.

 **CAUTION**

Factory supplied wheel base mounting bolts and washers to be used for floor-mounting with anchors only.

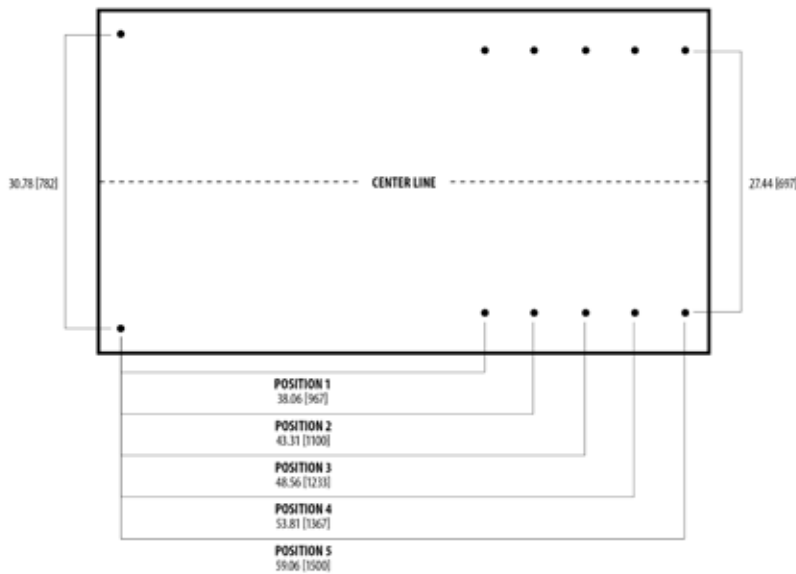

Dimensional values are provided in inches. Bracketed values [] within diagram represent equivalent measurements in millimeters for informational purposes only.

Figure 10.1

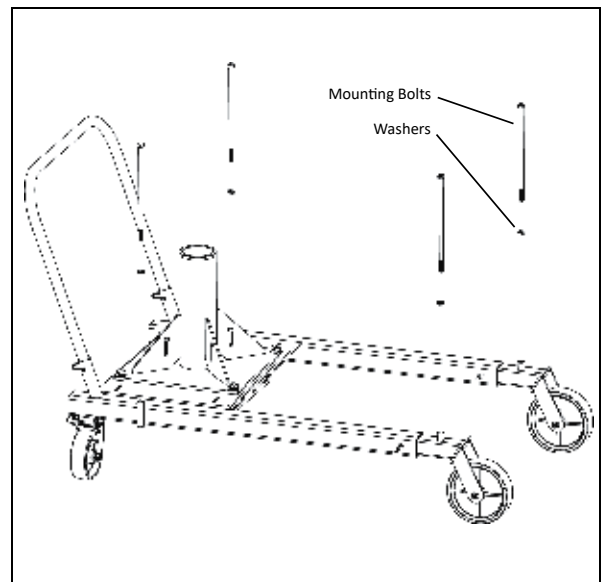

Figure 10.2

Preparing For Operation

Warnings & Precautions



WARNING

Failure to read and comply with the following warnings may result in a hazardous situation that could lead to death, serious injury, or property damage.

Operators should read and fully comprehend this entire manual and all warnings on the OZ Lifting Products, LLC® crane before beginning crane operation. If this manual is not read and followed completely, injuries and damage may occur. For questions regarding operation, please contact your OZ Lifting Products, LLC® dealer.

Before operating the crane, be sure all parts are clean and properly lubricated. The crane must be in proper working condition and maintenance records must be up to date to proceed with operation. The area of operation must be clear of all flammable materials.

It is important to maintain secure footing while operating the crane. Confirm that the crane is attached securely to a strong, level, solid foundation before operation. Slowly take up a load, verifying that it is well supported and balanced before proceeding with operation.

All operators MUST:

- Be trained in proper crane operation and in dealing with potential malfunctions.
- Abstain from use of alcohol, medications, or drugs while operating.
- Be sure to have proper coordination and vision, and avoid operation while tired or distracted.
- Inspect the system components.
- Know your load and make sure you do not exceed the load rating of the crane or any other system component.
- Keep the load hook centered over the load. Avoid side pulls which may damage the crane or injure the operator if the load tips.
- Lock the rear casters of the base to prevent movement during lifting.

Operating Guidelines

The Wheel Base by OZ Lifting Products, LLC® has a maximum operating load rating based on the capacity of crane mounted to it.

The Wheel Base by OZ Lifting Products, LLC® is capable of generating forces that are in excess of this maximum load rating, but this should not be attempted.

NOTE: It is the responsibility of the user to ensure that the loads being handled are within the operating limits of the Wheel Base by OZ Lifting Products, LLC® at all times. Shock loads must be minimized as they can lead to higher forces than the rated capacity of the Wheel Base by OZ Lifting Products, LLC®.

A load rating table is provided in the OZ Lifting Products, LLC® davit crane manual and on the OZ Lifting Products, LLC® davit crane itself. This load rating table is calculated based on both the extension of the crane's boom as well as the amount of cable spooled onto the winch drum. The amount of cable spooled onto the winch will change during a lift (especially long lifts), impacting load capacity.

This Wheel Base by OZ Lifting Products, LLC® has a main structure made from steel. At no time should the crane emit any abnormal noises during use. Any abnormal sounds are cause for removal of load and inspection. There are multiple sources for abnormal noises including, but not limited to:

- If the cable is not spooled neatly, under tension, when load is applied.
- If the crane is severely overloaded.
- If the crane has suffered severe damage from abuse and/or mishandling.

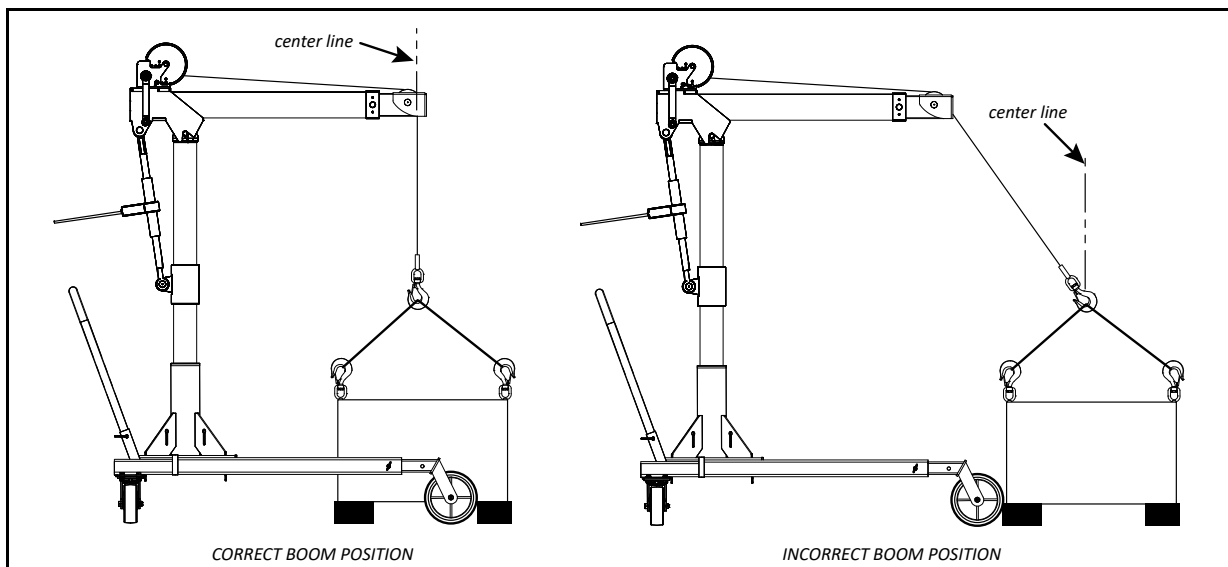

Figure 10

NOTE: *This list is not exhaustive and does not cover all possibilities.*

Attaching The Load

Please refer to your crane Operator's Manual for assembly of the crane.

Moving The Load

1. Make sure the load is securely attached and balanced before lifting the load slowly and smoothly.
2. Unlock the rear caster wheels at the rear of the Wheel Base.
3. Make sure the load is secured close to the floor and tied off to the mast and the legs to prevent it from swinging.

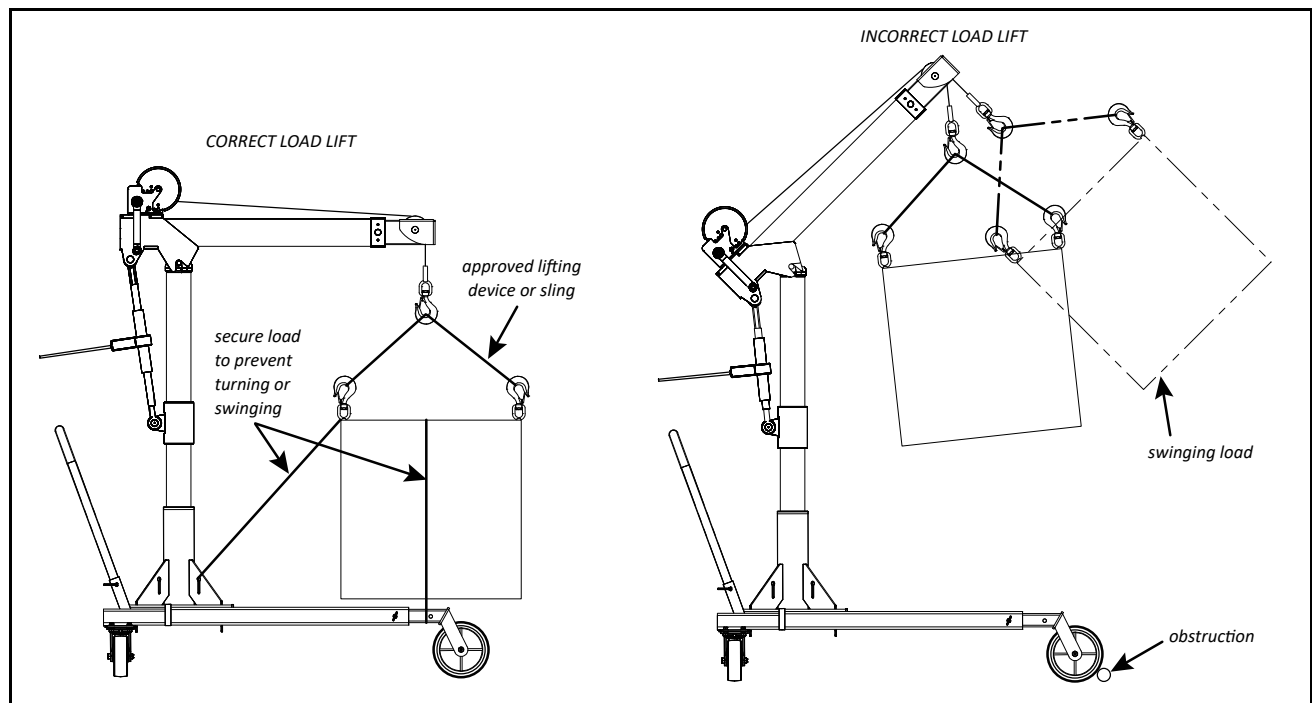

Figure 11



WARNING

Always move the load slowly and smoothly, especially when making turns.

4. Slowly and smoothly pull/push the handle of the Wheel Base to move the load.
5. Do not use powered devices to push or pull the Wheel Base. Always move it by hand.

SPECIFICATIONS

Figure 1

OZWB Davit Crane Reach

Sections are representative of hook reach in 360-degree rotation.

Dimensional values are provided in inches. Bracketed values [] within diagram represent equivalent measurements in millimeters for informational purposes only.

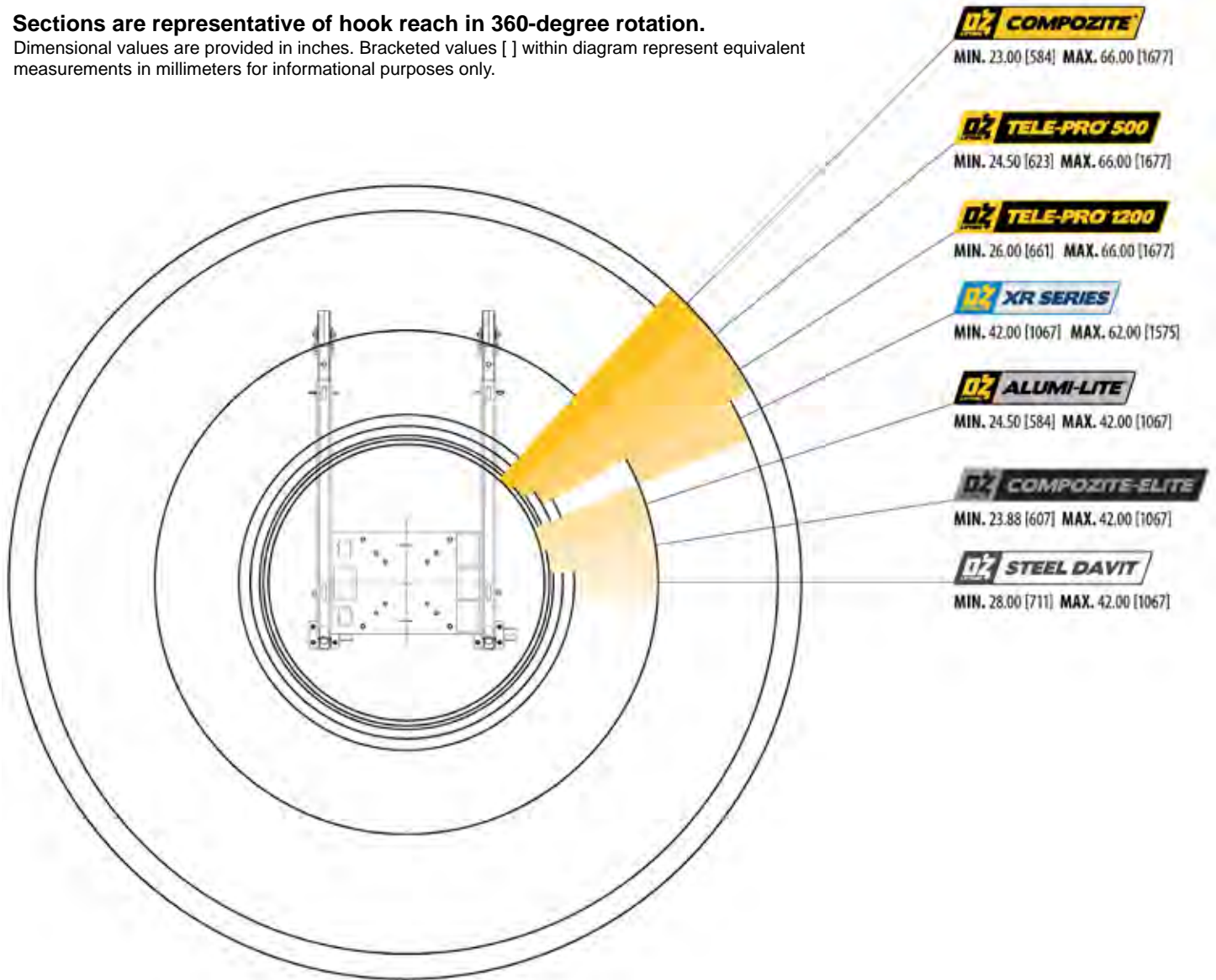
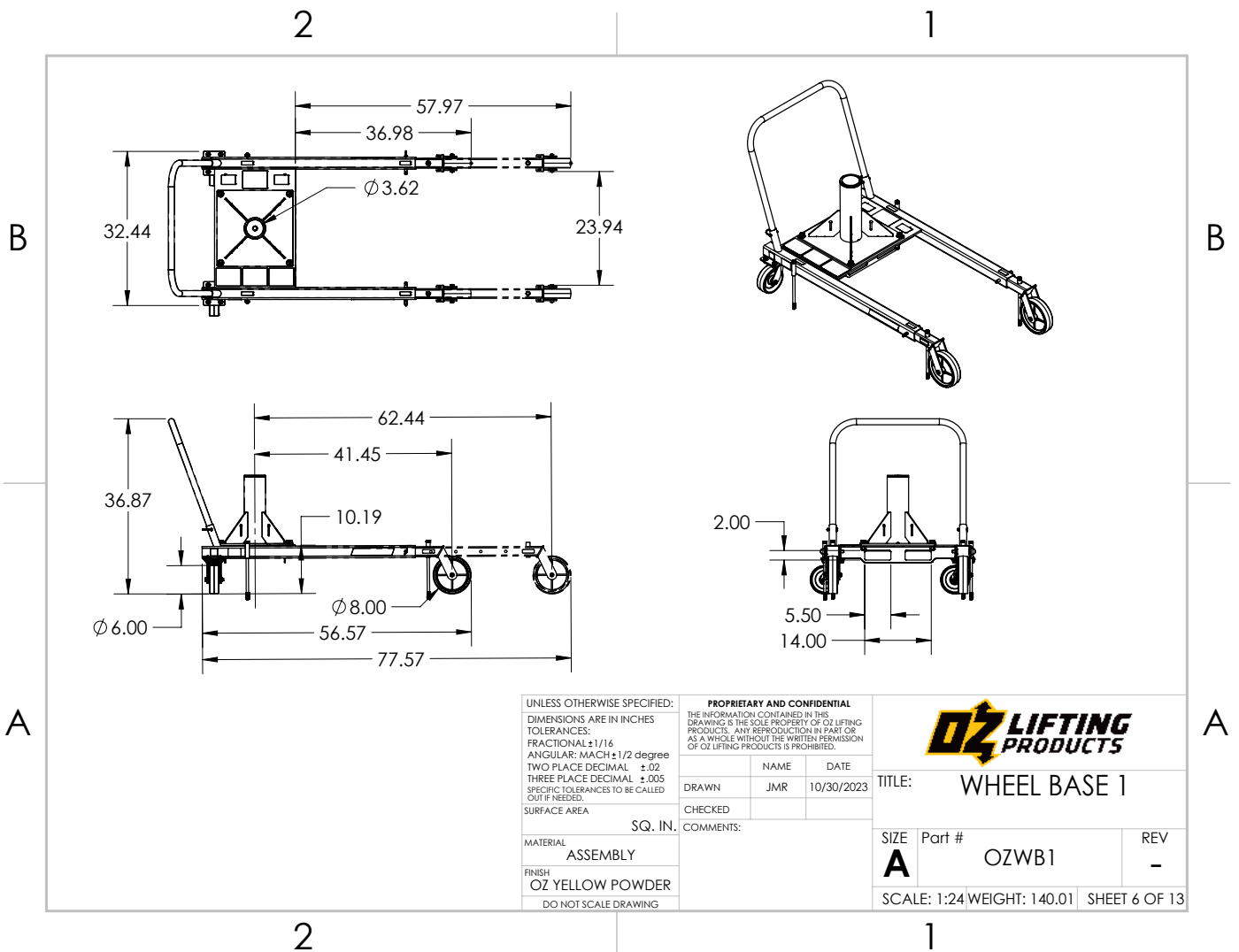

Figure 2



SPECIFICATIONS

Figure 3

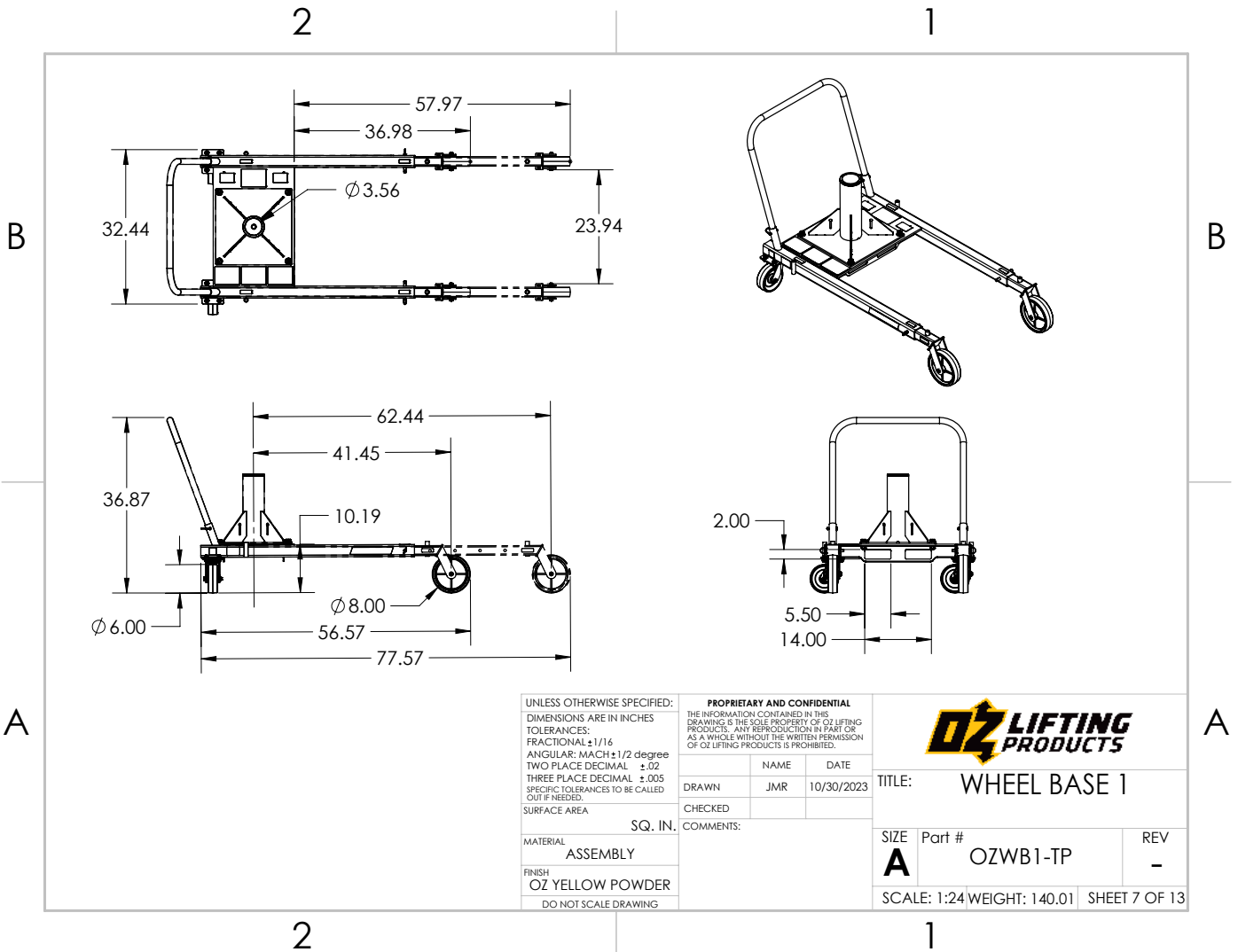

Figure 4

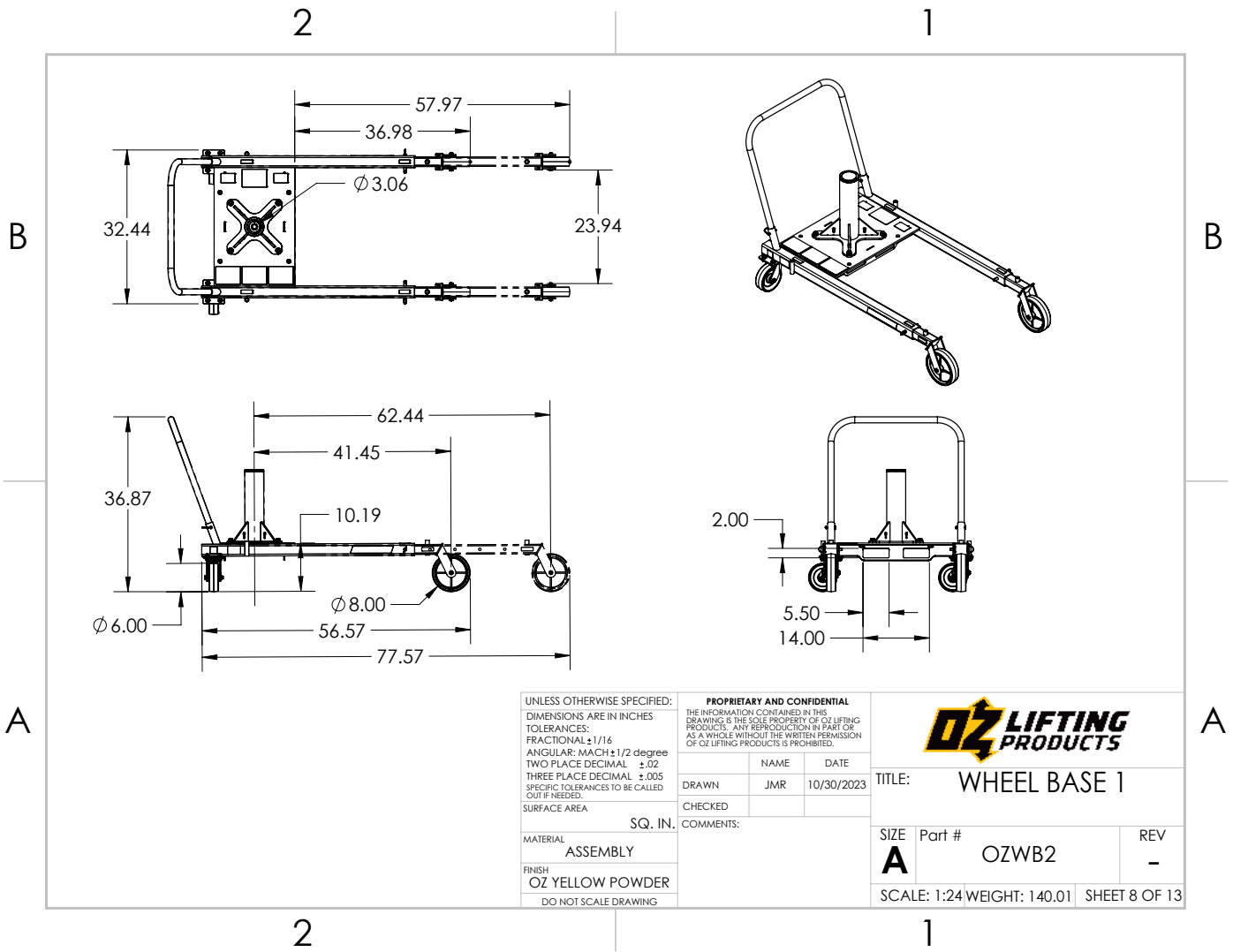

Figure 5

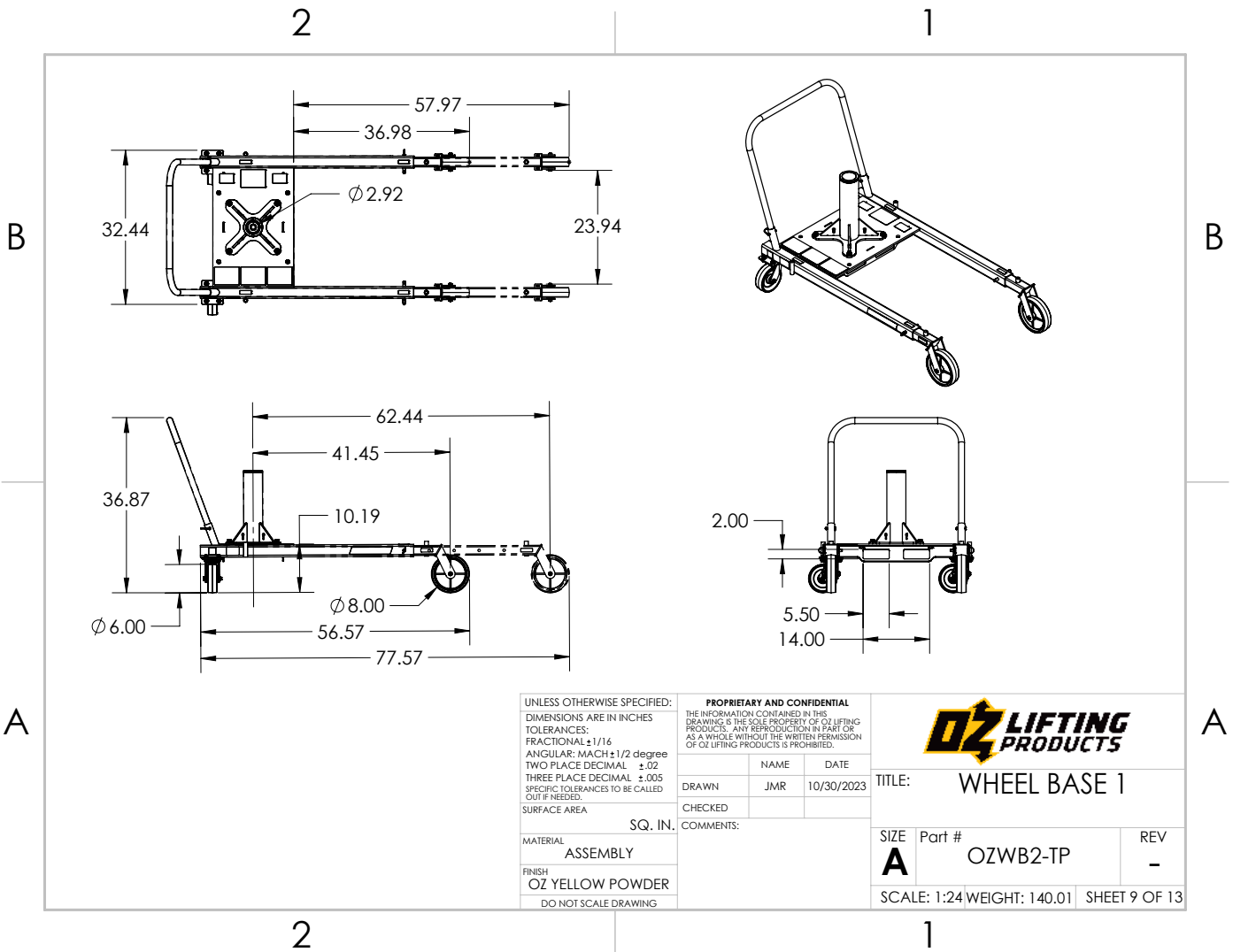
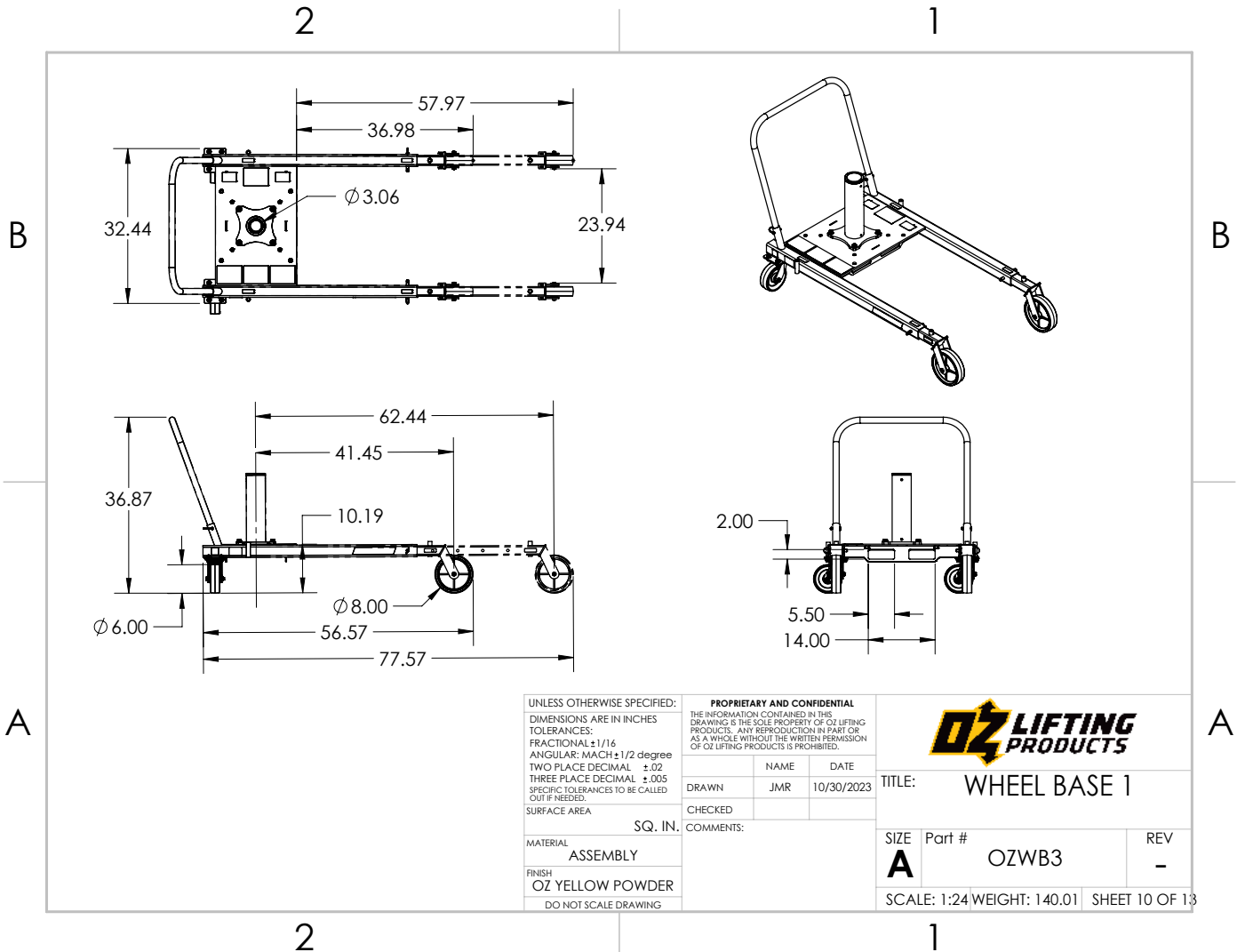

Figure 6



MAINTENANCE

Maintenance Safety

WARNING

Instructions are necessary before operating or servicing OZ Lifting Products, LLC®. Read and understand the Operation & Maintenance Manual. Follow warnings and instructions in the manual when making repairs, adjustments or servicing. Check for proper operation after adjustments, repairs or service. Untrained operators and failure to follow instructions can cause injury or death.

Read and understand the OZ Lifting Products, LLC® Operator's Manual.

Replace any components that are worn or damaged.

WARNING

Improper maintenance can cause damage or failure of the machine. Possibly causing property damage and / or severe injury or death to nearby individuals.

Do not drill, weld or modify OZ Lifting Products, LLC® components.

CAUTION

Do not drill, weld or modify OZ Lifting Products, LLC® components. Any modifications will void the warranty.

Lubrication

General Lubrication Guide

Some components are minimum maintenance and do not require service. Follow the chart for the components that require set service lubrication intervals.

Component(s)	Maintenance Task	Lubrication Type	Recommended Lubricant	Interval
Sliding Parts	Lubricate The Sliding Parts	Grease	Standard Grease	160 Hours
Load Sheave Bushing	Apply Light Coat Of Grease	Grease	Standard Grease	320 Hours
Winch Shaft Bearing	Apply Light Coat Of Grease (Do Not Get Grease On The Brake Pads)	Grease	Standard Grease	320 Hours
Front Wheel Axles	Apply Grease Through Zerk Fitting	Grease	Standard Grease	320 Hours

Cleaning

The Wheel Base by OZ Lifting Products, LLC® should be periodically cleaned to preserve its appearance and to prevent corrosion. The Wheel Base by OZ Lifting Products, LLC® will last longer and perform better when it is kept clean and lubricated.

NOTE: No solvents should be used on any parts of the Wheel Base by OZ Lifting Products, LLC® for cleaning or any other purpose.



The frame and component finishes are not warranted if equipment is installed in a wet environment or exposed to harsh cleaners or high-pressure wash downs.

Light Wash Down

Wipe the surfaces of the crane with a wet cloth. Detergents are not necessary. The steel surfaces should have a light film of oil applied to them to prevent corrosion. Remove any excess oil with a clean cloth.

NOTE: No lubricants of any kind should be applied to the brakes in the winch. If the brake pads get contaminated with oil, they may slip.

Inspecting The Wheel Base

In order to maintain quality operation of the product, a regular inspection schedule should be followed by each operator. All inspections should be reported and maintained in a dated record log. These records should be available to all personnel involved with the product and should be made available to OZ Lifting Products LLC® when a warranty issue is in question.

Definitions

Designated Person - The person who is selected or assigned as being competent to perform specific duties.

Qualified Person - The person that—by possession of a recognized degree or certificate of professional standing, or through extensive knowledge, training, and experience—has successfully demonstrated they are able to resolve problems relating to the subject matter and work.

Normal Service - Service that involves operation with randomly distributed loads within the rated load limit, or uniform loads less than 65% of rated load for not more than 15% of the time.

Heavy Service - Service that involves operation within the rated load limit and exceeds normal service.

Severe Service - Service that involves normal or heavy service with abnormal operating conditions. This also includes service that involves shock loading.

Inspection Classifications

Frequent Inspections - Completed by the operator or designated person. Performed by doing a visual examination and listening for unusual sounds during operation. These inspections are usually performed before each operation, every few hours during operation, and if problems arise.

Periodic Inspections - Completed by a designated person. Performed, with more detail than a frequent inspection, by doing visual examinations of internal and external conditions. These inspections are done on the following schedule:

- Normal Service - Semi-annually
- Heavy Service - Quarterly
- Severe Service - Immediately after completion of lift
- Following prolonged storage or if operation issues arise

NOTE: *Label crane as “Out of Service” if an inspection deems it damaged or if maintenance is required. Do not remove this label until a qualified person has resolved the issue. Discontinue use of wire rope and equipment if damage or overloading occurs.*

Important Inspection Notes

- Brake winches require more than audible and visual inspection. Check brake winches daily by operating the crane with and without a load and by stopping at various positions to ensure safe operation. If the load coasts or creeps, contact the factory for friction disc replacements.
- Proper inspection may require disassembly of some parts. Contact the OZ Lifting Products, LLC® factory before doing so or the applicable warranty may be voided.
- For wire rope inspections, please contact the specific manufacturer of the rope. The inspection provided in the following chart is for a general inspection only and is in no way the complete inspection required.
- Before operation, assure all deficiencies on the inspection chart are resolved and inspections are up to date. Refer to the troubleshooting chart for further assistance.
- Be aware of applicable codes and regulations for crane inspection.
- See specific winch owner’s manual for instructions and complete inspection instructions.

General Inspection Chart

NOTE: *Disassemble crane, including boom and winch, periodically to inspect each for damage. Use the following chart to determine what type of inspection is necessary. Frequent Inspection (F) and Periodic Inspection (P).*

Location	Check For	F	P
Wheel Base	Damage, cracks, rust, chipping, dents excess wear, or corrosion.	X	
	Unusual sounds	X	
	Smooth load movements	X	
	Equipment properly lubricated	X	
	Signs of overloading (cracks, dents, or damage)		X
	Proper function when operated with a load equal to the load rating		X
Foundation	Good condition/supports the crane under all conditions	X	
	Level, no swerving of boom	X	
	Cracks, corrosion, damage (check by removing crane base from foundation)		X
Fasteners (including mounting fasteners)	Firmly installed	X	
	Properly tightened	X	
	Stripped threads, bent, or damage (check by removing crane from foundation)		X
Handle	Rotates freely in both directions	X	

NOTE: *Please refer to the winch Operator's Manual for the winch inspection chart.*

Repairs

All repairs must have factory authorization. Contact OZ Lifting Products, LLC® to prevent voiding of the two-year limited warranty and potential damage. Perform recommended inspections to identify which parts should be replaced. Only use OZ Lifting Products, LLC® replacement parts. To order replacement parts, contact your local OZ Lifting Products, LLC® dealer. Please have the serial number, part number and a description available when calling.

TROUBLESHOOTING CHART

WARNING

Instructions are necessary before operating or servicing the equipment. Read and understand the Operator's Manual and the decals. Follow warnings and instructions in the manual when making repairs, adjustments or servicing. Check for correct function after adjustments, repairs or service. Untrained operators and failure to follow instructions can cause injury or death.

PROBLEM	POSSIBLE CAUSE	CORRECTION
Brake distance too long	Discs are worn, damaged, or over lubricated	Replace
	Disc brake ratchet pawl damaged or worn	Replace
Excess wear on gears or bearings	Overloaded	Reduce load
	Improper lubrication	Lubricate
High-pitched squeak	Improper lubrication	Lubricate
Grinding noise	Poorly spooled cable, cable diving into drum	Re-spool cable evenly under tension
	Dirty brakes or gears	Clean
	Broken gears or bearings	Replace
Rattling noise	Loose bolts, screws, fasteners	Tighten hardware
Boom turns on its own	Foundation not level or not secure	Repair
	Mast bent or damaged	Repair
Boom bounces	Overloaded	Reduce load and inspect crane for damage
	Loose mounting bolts	Tighten to correct torque
	Foundation not level or not secure	Repair
	Winch gears worn or damaged	Repair
	Sheave worn or damaged	Repair

Contact OZ Lifting Products, LLC® if disassembly of the crane is required. The two-year limited warranty will be voided if this is not done.

OZ LIFTING PRODUCTS TWO YEAR WARRANTY

OZ Lifting Products, LLC® guarantees this product to be free of defects in materials and workmanship for two years from the date of shipment.

This Warranty Does NOT Cover:

This warranty does not apply to products that show signs of misuse, overloading, alteration, improper maintenance or negligence. The normal wear and tear of moving parts is excluded from the warranty. Moving parts are defined as brake discs, wire rope and other wear components that are subject to use conditions. This warranty does not cover any costs related to removal of this product, lost time, or any other incidental or consequential damages/costs resulting from the claimed defects.

Warranty Disclaimers/Limitations:

If this product fails during the first two years of operating due to defective materials or workmanship, it will be repaired or replaced at the discretion of OZ Lifting Products, LLC®.

Any product subject to a warranty claim must be returned, prepaid, to an authorized OZ Lifting Products, LLC® warranty depot along with proof of purchase. Upon repair, the product will be returned to the customer free of charge. If no defect is found, the customer will be responsible for return shipping costs. The product's warranty will be effective for the remainder of the original warranty period (two years from shipment date).

OZ Lifting Products, LLC® will not be held liable for the following arising from the use of this product: injuries to persons or property, death, incidental, consequential, or contingent damages, whether negligent or deliberate. It is the sole responsibility of the owner to install and operate the product properly and safely.

This is OZ Lifting Products, LLC®'s only written warranty. This warranty is in lieu of all other warranties implied by law such as merchantability and fitness. The sale of products from OZ Lifting Products, LLC® under any other warranty or guarantee, expressed or implied, is not authorized.

NOTE: OZ Lifting Products, LLC® has the right to alter the design of or discontinue the production of any product without prior notice.

For more information please contact:



P.O. Box 845, Winona, MN 55987

Phone: (800) 749-1064

(507) 474-6250

Tech Support: (507) 457-3346

Fax: (507) 452-5217

sales@ozliftingproducts.com

www.ozliftingproducts.com



The logo features the letters 'OZ' in a stylized, bold font with a yellow lightning bolt graphic integrated into the 'Z'. Below 'OZ' is the word 'LIFTING' in a smaller, sans-serif font. To the right of this, the words 'WHEEL BASE' are written in a large, bold, italicized sans-serif font, all contained within a yellow rectangular box with a black border.

WHEEL BASE

Antes de operar este producto, lea detenidamente el Manual del operador. Mantenga este manual cerca en todo momento.

The logo features the letters 'OZ' in a stylized, bold font with a yellow lightning bolt graphic integrated into the 'Z'. To the right of this, the words 'LIFTING' and 'PRODUCTS' are written in a bold, italicized sans-serif font, stacked vertically.

P.O. Box 845, Winona, MN 55987
Phone (800) 749-1064
(507) 474-6250
Tech Support (507) 457-3346
Fax (507) 452-5217
sales@ozliftingproducts.com

SEGURIDAD	3
Información general de seguridad	3
Pautas	3
Símbolos de seguridad	3
Precauciones de seguridad	4
Advertencias de seguridad	5
Etiquetas de seguridad	6
Identificación de etiquetas	6
Etiquetas de seguridad sobre peligro	6
Etiquetas de seguridad de advertencia	7
Etiquetas de seguridad sobre precaución	9
INTRODUCCIÓN	10
Información y ubicaciones de la máquina	10
Información del propietario	10
Placa de identificación	11
Ubicación del código QR	11
OPERACIÓN	12
Componentes de la Wheel Base	12
Ensamblaje de la Wheel Base	13
Instalación previa de la grúa	16
Ensamblaje de la grúa	17
Instalación de una base de pedestal a una Wheel Base	17
Instalación del cable	17
Instalación de la grúa en la Wheel Base	18
Instalación de la Wheel Base en el suelo	19
Preparación para la operación	20
Advertencias y precauciones	21
Pautas operativas	21
Acople de la carga	22
Mover la carga	22
ESPECIFICACIONES	23
MANTENIMIENTO	24
Seguridad de mantenimiento	30
Lubricación	30
Guía general de lubricación	31
Limpieza	31
Lavado ligero	31
Inspección de la Wheel Base	31
Definiciones	32
Clasificaciones de inspección	32
Notas importantes sobre la inspección	32
Tabla de inspección general	33
Reparaciones	33
TABLA DE RESOLUCIÓN DE PROBLEMAS	34
GARANTÍA DE DOS AÑOS DE OZ LIFTING PRODUCTS	35
Esta garantía NO cubre lo siguiente:	35
Renuncias y limitaciones de garantía:	35
REGISTRO DE MANTENIMIENTO	36

SEGURIDAD

Información general de seguridad

Pautas

Esta información general de seguridad sirve como guía para operar correctamente los productos de OZ Lifting Products, LLC®. Cualquier persona que opere este equipo debe leer y comprender todos los manuales que se incluyen con los productos de OZ Lifting Products, LLC®.

Símbolos de seguridad

Las palabras PELIGRO, ADVERTENCIA y PRECAUCIÓN se utilizan en todos los mensajes de seguridad y calcomanías del manual o del equipo. Los enunciados con una de estas palabras indican que existe un riesgo de seguridad. Asegúrese de observar las precauciones indicadas siempre que haya un símbolo de alerta de seguridad presente.

Símbolo de alerta de seguridad

Este símbolo se utiliza para llamar la atención sobre las instrucciones relacionadas con la seguridad personal. Asegúrese de observar y seguir estas instrucciones. ¡Tómese el tiempo para ser cuidadoso!

PELIGRO

La palabra clave PELIGRO en el equipo y en el manual identifica una situación peligrosa que, si no se evita, PROVOCARÁ la muerte o lesiones graves.

ADVERTENCIA

La palabra clave ADVERTENCIA en el equipo y en el manual indica una situación potencialmente peligrosa que, si no se evita, PODRÍA provocar la muerte o lesiones graves.

PRECAUCIÓN

La palabra clave PRECAUCIÓN en el equipo y en el manual indica una situación potencialmente peligrosa que, si no se evita, PUEDE provocar lesiones leves o moderadas. También puede utilizarse para prevenir prácticas inseguras.

IMPORTANTE

Este aviso identifica los procedimientos que deben seguirse para evitar daños al equipo.

Precauciones de seguridad

La información de este manual se aplica a las grúas pescantes y la Wheel Base de OZ Lifting Products, LLC®.

Este manual contiene instrucciones generales para la instalación, el funcionamiento y el mantenimiento normales del producto descrito en este documento. No debe esperarse que la información que se proporciona prepare al usuario para todas las circunstancias posibles.

Las personas que no hayan leído todo el contenido de este manual no deben instalar, operar ni dar mantenimiento a este producto. El incumplimiento de estas instrucciones, advertencias o limitaciones puede provocar lesiones corporales, la muerte o daños a la propiedad.

Es responsabilidad del propietario o del usuario instalar, probar, dar mantenimiento y operar este producto de acuerdo con las normas de la Administración de Seguridad y Salud Ocupacional (Occupational Safety and Health Administration, OSHA), así como todas las demás reglamentaciones federales, estatales y locales. Solo personal el capacitado y calificado deberá operar y mantener este producto.

Inspeccione regularmente la Wheel Base de OZ Lifting Products, LLC® para detectar signos de desgaste, elongación de orificios, grietas en la superficie, hendiduras, daños o cualquier condición anormal.

Los propietarios del producto deben programar y conservar un registro de la inspección y el mantenimiento regulares que se realizan. En la parte posterior de este libro se incluye una tabla de mantenimiento. Registre su número de serie y fecha de compra de la Wheel Base de OZ Lifting Products, LLC® en este manual como referencia.

No utilice la Wheel Base de OZ Lifting Products, LLC® junto con otros equipos, a menos que los dispositivos de seguridad necesarios estén en su lugar. Las modificaciones a este producto solo las puede autorizar el fabricante original.

Advertencias de seguridad

No leer ni cumplir con las siguientes advertencias puede resultar en una situación peligrosa que podría provocar la muerte, lesiones graves o daños a la propiedad. Mantenga en todo momento este manual cerca del equipo. No retire, altere o tape las etiquetas adheridas al cabrestante. Comuníquese con OZ Lifting Products, LLC® para obtener los manuales y etiquetas de reemplazo.



ADVERTENCIA

No leer ni cumplir con las siguientes advertencias puede resultar en una situación peligrosa que podría provocar la muerte, lesiones graves o daños a la propiedad.

- NO** opere un producto dañado o averiado.
- NO** levante más de la carga máxima admisible de la grúa o sus componentes acoplados.
- NO** utilice grúas adicionales para mover una carga que sea más pesada que la capacidad carga máxima admisible de cualquier grúa individual en uso.
- NO** modifique este producto de ninguna manera.
- NO** lo utilice para otras funciones, excepto aquellas para las que está destinado este producto.
- NO** retire, altere ni tape las etiquetas de advertencia.
- NO** permita que la carga se balancee o sacuda. Opere cuidadosamente para evitar cargas de impacto.
- NO** levante ninguna carga que no esté directamente ubicada debajo de la grúa. Este producto no se diseñó para arrastrar una carga hacia los lados.
- NO** envuelva la carga con el cable de acero. Use solo una eslinga u otro dispositivo aprobado por el fabricante.
- NO** opere sin por lo menos cuatro (4) rollos de anclaje de cable de acero alrededor del tambor del cabrestante.
- NO** opere sin asegurarse de que el cable de acero esté bien acoplado al tambor del cabrestante.
- NO** opere sin verificar la lubricación adecuada.
- NO** coloque las manos en áreas con piezas móviles como poleas, cables de acero y engranajes.
- NO** levante personas.
- NO** levante cargas sobre personas.
- NO** opere hasta que se advierta al personal sobre cargas que se aproximan y de retirarlo del área.
- NO** deje una carga suspendida sin supervisión.
- NO** sustituya los pasadores de diámetro más pequeño. Utilice únicamente los pasadores que se suministran con la grúa.
- NO** utilice cadenas, cables ni dispositivos rígidos para levantar la grúa. En su lugar, se deben usar eslingas de nailon u otras eslingas sintéticas.
- NO** la use en terrenos desnivelados o irregulares.

Etiquetas de seguridad

Identificación de etiquetas

Colocamos etiquetas de seguridad en el equipo para proteger a cualquier persona que trabaje en este equipo o alrededor de este, así como los componentes del equipo. Todo el personal que opere o brinde mantenimiento a este equipo debe familiarizarse con las etiquetas de seguridad.

Las etiquetas de seguridad están codificadas por colores para advertir al operador de los diversos niveles de peligros de la máquina. El ejemplo de la etiqueta de seguridad a continuación define una etiqueta estándar de la industria.

Asegúrese de que todas las etiquetas de seguridad estén en su lugar y sean claramente legibles. Reemplace cualquier etiqueta de seguridad dañada o faltante con una etiqueta de reemplazo de fábrica.

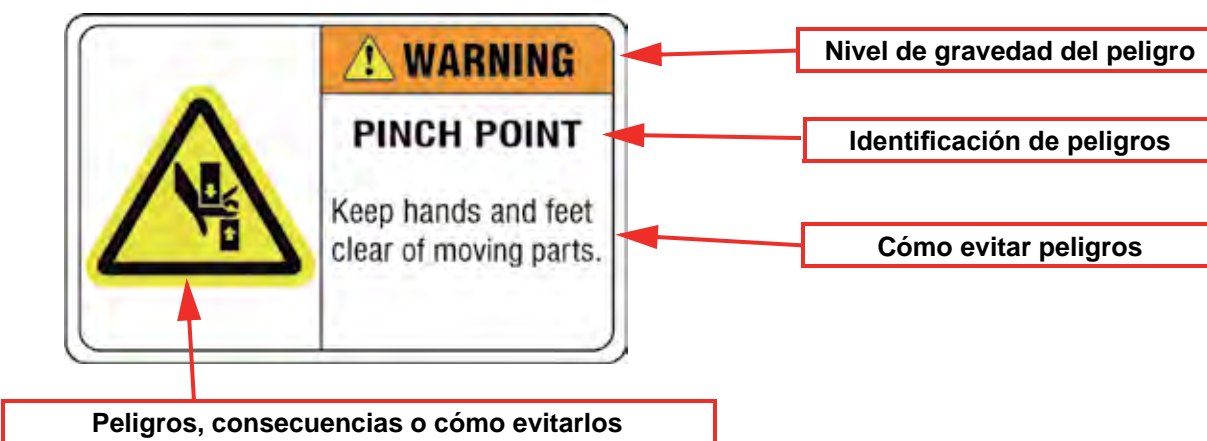

Etiquetas de seguridad sobre peligro



La palabra clave **PELIGRO** en el equipo y en el manual identifica una situación peligrosa que, si no se evita, **PROVOCARÁ** la muerte o lesiones graves.

Etiquetas de seguridad de advertencia



ADVERTENCIA

La palabra clave **ADVERTENCIA** en el equipo y en el manual indica una situación potencialmente peligrosa que, si no se evita, **PODRÍA** provocar la muerte o lesiones graves.

<p>D0027</p>	<p>▲ WARNING</p>
	<p>CRUSHING HAZARD</p> <p>Use crane in forward position only when not anchored.</p>



<p>D0028</p>	<p>▲ WARNING</p>
	<p>CRUSHING HAZARD</p> <p>DO NOT lift with forklift when crane is loaded.</p>



<p>▲ WARNING</p>
<p>TO AVOID THE RISK OF ACCIDENTS, INJURY, OR DEATH:</p> <ul style="list-style-type: none"> • Read Operator's Manual and follow all safety precautions. • Study, understand and follow all instructions before operating this lift. • Keep the operational area clear of people and animals while the lift is in use. • Do not exceed the rated capacity of the lift. • Use only on solid, stable, level surface to prevent load from tipping. • No alterations shall be made to this product. • Never allow the load to swing or jerk. Operate the load smoothly to avoid shocks. • Never lift people with the crane. • Always operate with at least 4 anchor wraps of wire rope around the winch drum. • Failure to heed these instructions may result in personal injury/death and/or property damage. <p style="text-align: right; font-size: small;">D0030</p>

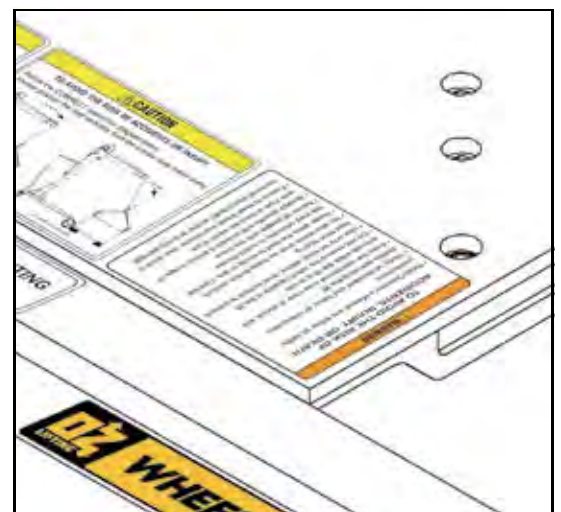

▲ WARNING

TO AVOID THE RISK OF ACCIDENTS, INJURY, OR DEATH:

Follow the CORRECT instruction diagram below.
Never lift a load with the boom arm extended past the front wheels.
Always vertically align the front leg wheels to the boom wheel.

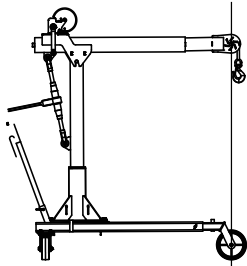

CORRECT

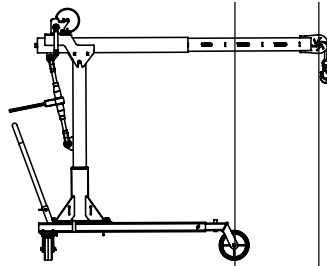

INCORRECT

D0029



Etiquetas de seguridad sobre precaución

PRECAUCIÓN

La palabra clave PRECAUCIÓN en el equipo y en el manual indica una situación potencialmente peligrosa que, si no se evita, PUEDA provocar lesiones leves o moderadas. También puede utilizarse para prevenir prácticas inseguras.

 CAUTION

TO AVOID THE RISK OF ACCIDENTS OR INJURY:
Follow the CORRECT instruction diagram below.
Always use approved lifting device and secure the load to prevent swinging.

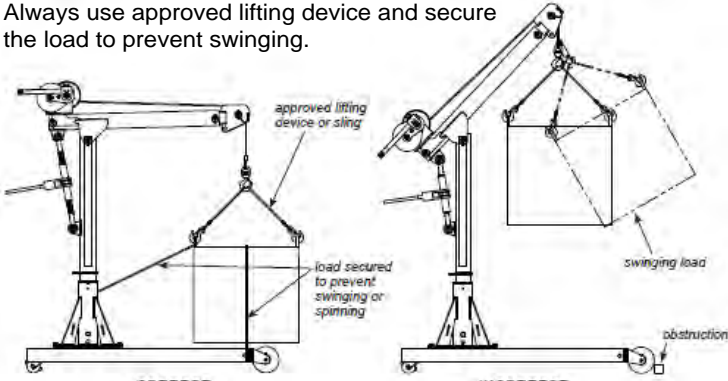

CORRECT **INCORRECT** D0031

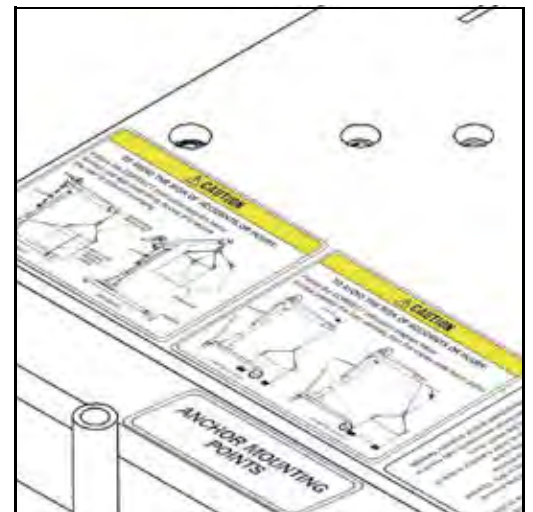

 CAUTION

TO AVOID THE RISK OF ACCIDENTS OR INJURY:
Follow the CORRECT instruction diagram below.
Always position the load vertically from the cranes outer boom pulley.

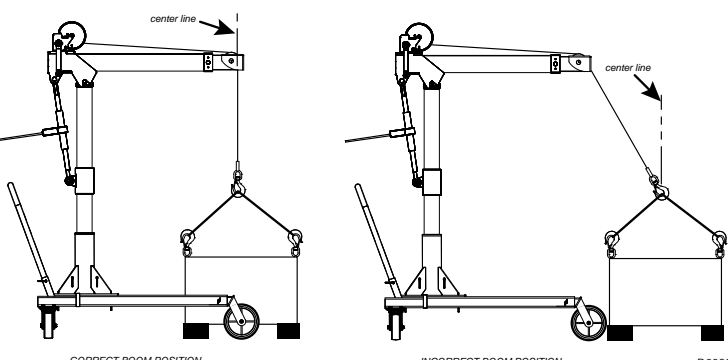

CORRECT BOOM POSITION **INCORRECT BOOM POSITION** D0032

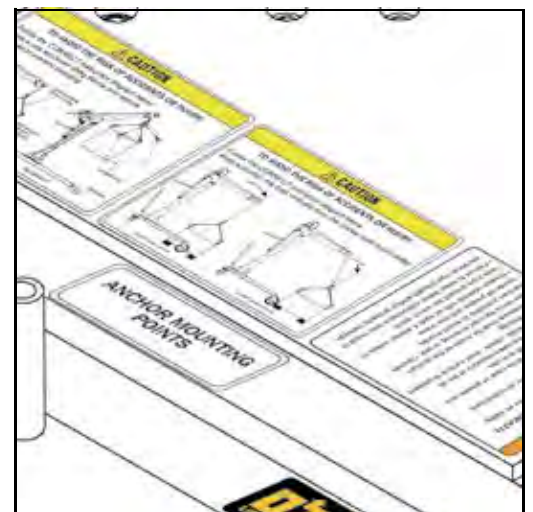

INTRODUCCIÓN

Información y ubicaciones de la máquina

Información del propietario

Gracias por su decisión de comprar productos de OZ Lifting Products, LLC®. Para garantizar el óptimo desempeño de su equipo, es obligatorio que estudie minuciosamente el Manual del operador y siga las recomendaciones. La operación y el mantenimiento adecuados son esenciales para maximizar la vida útil del equipo y prevenir lesiones personales.

El propósito de este manual es familiarizar e instruir al operador.

La seguridad es de vital importancia para el propietario u operador y para el fabricante. La primera sección de este manual incluye una lista de mensajes de seguridad que, si se siguen, ayudarán a proteger al operador y a los transeúntes de lesiones o la muerte. Muchos de los mensajes de seguridad se repetirán a lo largo del manual. El propietario u operador debe conocer estos mensajes de seguridad y ser consciente de los peligros de operar y dar mantenimiento este equipo. Opere y brinde mantenimiento a este equipo de manera segura y de acuerdo con todos los códigos, las normas o las leyes locales, estatales y federales aplicables. Siga todas las etiquetas e instrucciones del producto.

Asegúrese de que todo el personal lea este Manual del operador y entienda a fondo los procedimientos de operación, instalación y mantenimiento seguros y correctos.

OZ Lifting Products, LLC® trabaja continuamente para mejorar sus productos. OZ Lifting Products, LLC® se reserva el derecho de realizar cualquier mejora o cambio que se considere práctico y posible sin incurrir en ninguna responsabilidad u obligación de realizar cualquier cambio o adición al equipo que vendió anteriormente.

Aunque se puso mucho énfasis en garantizar la exactitud de esta publicación, OZ Lifting Products, LLC® no ofrece ninguna garantía de ningún tipo, escrita o expresa, implícita o de otro tipo, con respecto a la información contenida en este manual. OZ Lifting Products, LLC® no asume ninguna responsabilidad por ningún error que pueda aparecer en este manual y no será responsable bajo ninguna circunstancia por daños incidentales, consecuentes o punitivos en relación con el uso de este manual o que surjan de este.

Mantenga este manual disponible para referenciarlo con frecuencia. Todos los operadores o propietarios nuevos deben repasar el manual antes de usar el equipo y de forma anual a partir de entonces. Comuníquese con OZ Lifting Products, LLC® para obtener asistencia, información o copias adicionales del manual. Visite nuestro sitio web www.ozliftingproducts.com o llame al (800) 749-1064.

P.O. Box 845, Winona, MN 55987

Teléfono: (800) 749-1064

+1 (507) 474-6250

Soporte técnico: (507) 457-3346

Fax: +1 (507) 452-5217

sales@ozliftingproducts.com

Placa de identificación

Registre su información de OZ Lifting Products, LLC® en los espacios proporcionados a continuación para referencia futura.



Número de modelo: _____

Número de serie: _____

Fecha de compra: _____

Utilice siempre el número de modelo y el número de serie cuando solicite información o cuando pida piezas.

Ubicación del código QR

Use su dispositivo móvil para escanear el código QR. El dispositivo móvil luego lo llevará al sitio web de OZ Lifting Products, LLC®.



OPERACIÓN

Componentes de la Wheel Base



Figura 1

ELEMENTO	NÚMERO DE PIEZA	DESCRIPCIÓN	CANTIDAD
1	OZ110029	Estructura soldada grande	1
2	OZ100004	Conjunto de patas/ruedas telescópicas	2
3	OZ240013	Rueda giratoria con bloqueo	2
4	OZ240012	Pasador de retención con anillo de tracción	2
5	OZ240011	Perno de la brida	8
6	OZ240010	Tuerca de la brida	8
7	OZ210014	Manija de empuje	1
8	OZ240014	Pasador de bloqueo de alambre	2
9	OZ100027	Kit de pernos de montaje de anclaje al piso	1
10	OZTB1	Tubo de almacenamiento de caja de herramientas	1

La base del pedestal (que se muestra en la página 17) y el collar de bloqueo (que se muestra en la página 18) se incluyen con los modelos OZWB1, OZWB1-TP, OZWB2, OZWB2-TP y OZWB3.

Ensamblaje de la Wheel Base

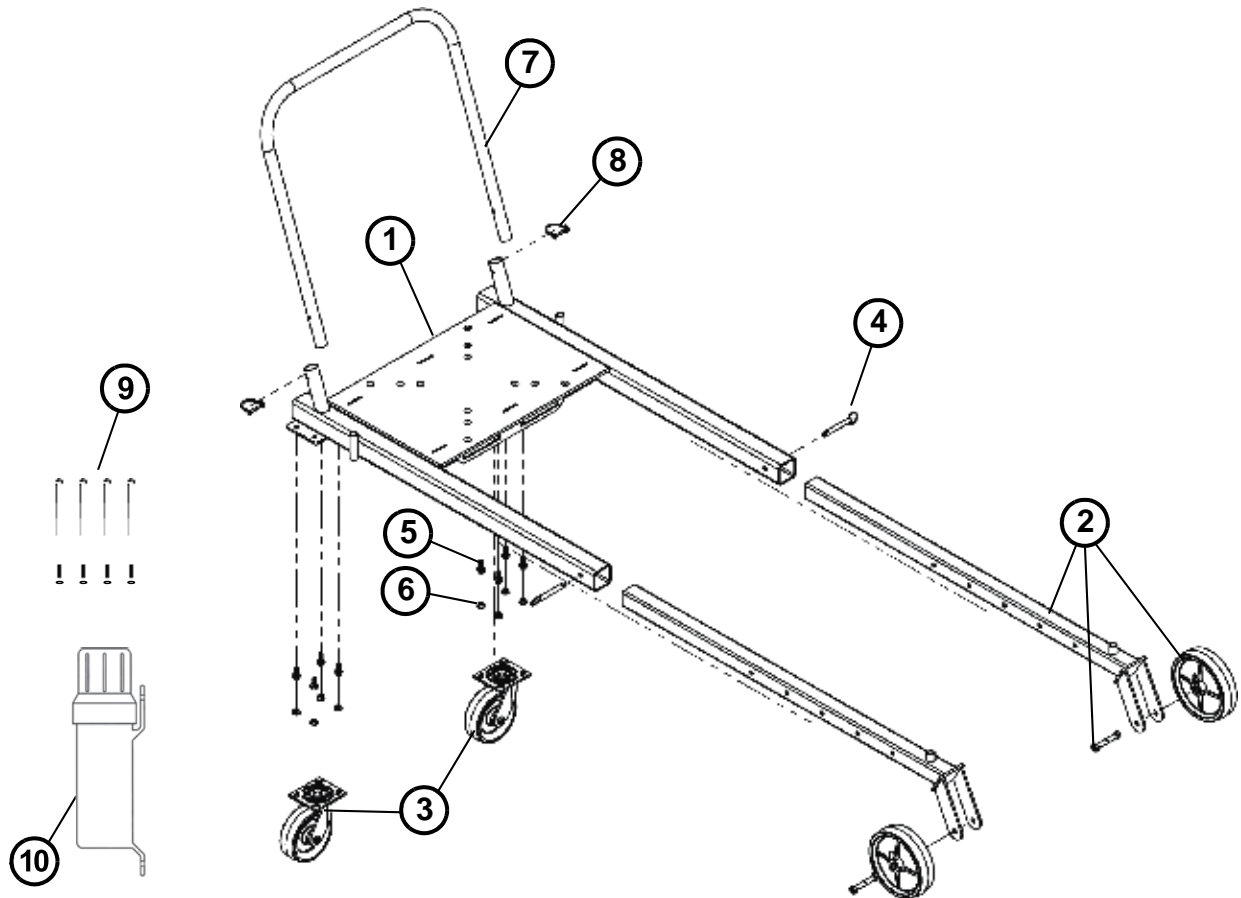
NOTA: estudie la ilustración de los componentes de la Wheel Base (Figura 1) en la página 12 para familiarizarse con los componentes de la Wheel Base y cómo se ensamblan.

1. Instale las dos ruedas giratorias delanteras (Elemento 1) en las patas telescópicas (Elemento 2) con los pernos y tuercas engrasables provistos (Elemento 3). Róte las tuercas a treinta (30) pies-libras.



Figura 2

2. Instale los dos conjunto de patas/ruedas telescópicas (Elemento 1) en la estructura soldada grande (Elemento 2)

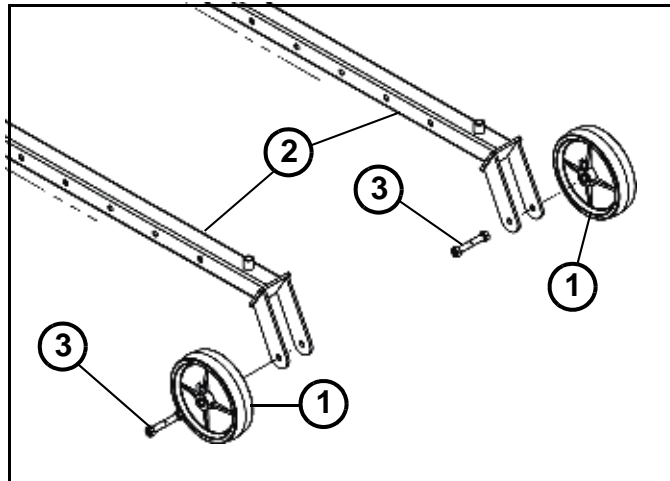

Figura 3

OPERACIÓN

3. Instale los dos pasadores de retención con anillos de tracción (Elemento 1) para asegurar los dos conjuntos de patas/ruedas telescópicas (Elemento 2).

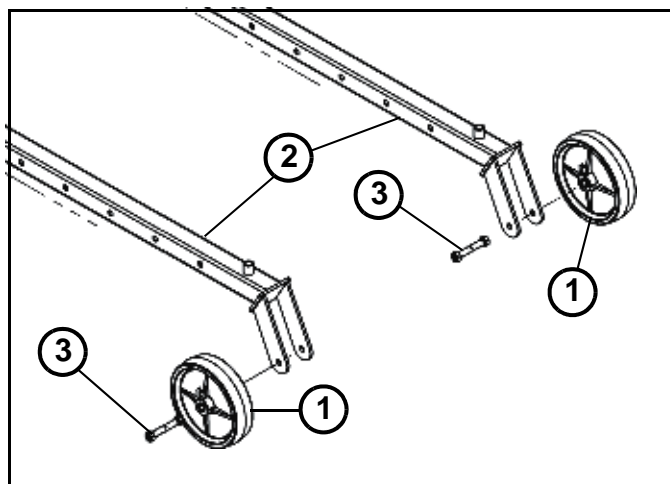

Figura 4

4. Instale las dos ruedas giratorias con bloqueo traseras (Elemento 1) y asegúrelas con los pernos de la brida (Elemento 2) y las tuercas (artículo 3) suministrados. Rote las tuercas a veintitrés (23) pies-libras.

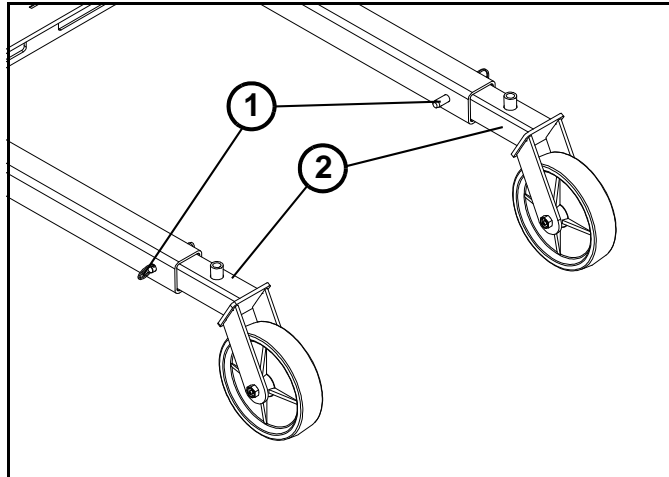

Figura 5

5. Instale la manija de empuje (Elemento 1) y asegúrela con los dos pasadores de bloqueo de alambre suministrados (Elemento 2).

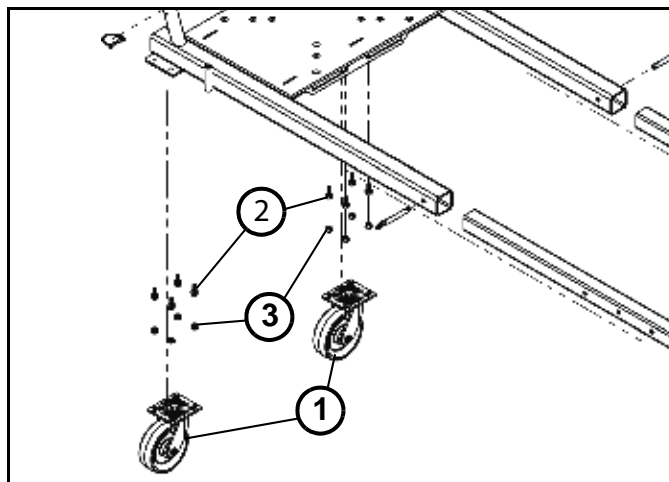

Figura 6

(Opcional) 6. Para mayor comodidad, se incluye un tubo de almacenamiento de caja de herramientas opcional. Esta caja de herramientas está moldeada de polipropileno de alta densidad, es resistente a la corrosión y al calor, con tapa de rosca y pestillo. Seleccione una ubicación de montaje que sea fácilmente accesible y segura usando las cuatro bridas incluidas. La caja de herramientas está diseñada para acomodar el kit de pernos de montaje del anclaje al piso, el manual del operador y otras herramientas según sea necesario.

Nota: *El tubo de almacenamiento de la caja de herramientas es un accesorio opcional y puede omitirse si lo desea.*

Instalación previa de la grúa

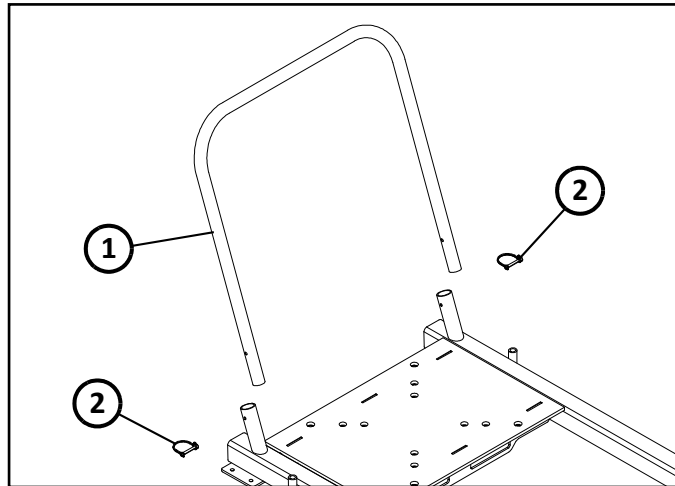
Verifique que no haya daños durante el envío. No instale ni utilice un producto dañado. Asegúrese de mantener registros de la información del producto y comuníquese con su distribuidor de OZ Lifting Products, LLC® si surge algún problema. Consulte los códigos y las normas aplicables antes de instalar el equipo. Contacte a un profesional calificado para obtener las especificaciones de estructura y cimientos para el montaje del producto.

Antes de instalar, seleccione una ubicación donde la grúa:

- esté visible a lo largo de toda su operación;
- esté libre de tráfico y cualquier posible interferencia operativa;
- esté posicionada de manera que el operador esté alejado de la carga y de la trayectoria del cable;
- esté accesible para brindar mantenimiento;
- esté acoplada a un cimiento fuerte y nivelado que pueda soportarla adecuadamente en todas las condiciones;
- no esté cerca de materiales corrosivos, inflamables, explosivos o potencialmente dañinos.

Inspeccione la grúa para asegurarse de que no haya piezas faltantes o dañadas. No deseche los contenedores de envío de la grúa, ya que pueden reutilizarse si es necesario volver a empacar la grúa. Comuníquese con su distribuidor OZ Lifting Products, LLC® si surge algún problema.

Asegúrese de que todos los componentes, incluido el pasador sobre el que se desplaza la polea de carga, cuenten con la lubricación correcta antes de ensamblarlos. Consulte las Instrucciones de limpieza y lubricación de la grúa en la página 29.

Durante el ensamblaje, realice una inspección de todos los componentes y resuelva cualquier problema. Esto proporcionará una comparación de referencia para inspecciones posteriores.

Ensamblaje de la grúa

Consulte el Manual del operador de la grúa para el ensamblaje de la grúa.

Instalación de una base de pedestal a una Wheel Base



Figura 7

NOTA: las bases adjuntas para las grúas pescantes de acero de OZ Lifting Products, LLC® se venden por separado a través de los distribuidores de OZ Lifting Products, LLC®. Son necesarias para el correcto funcionamiento de este producto.

1. Instale la base del pedestal (Elemento 1) en la Wheel Base (Elemento 5) con pernos de rosca gruesa grado 5 de 1/2-13 (Elemento 2), arandelas de seguridad (Elemento 3) y arandelas planas (Elemento 4). Se debe utilizar un par de torsión de 80 pies-libras para sujetadores grado 5 sin lubricación.

Los productos no estándar modificados con respecto al diseño original pueden tener otros requisitos de sujeción. Comuníquese con su distribuidor OZ Lifting Products, LLC® para obtener más información.

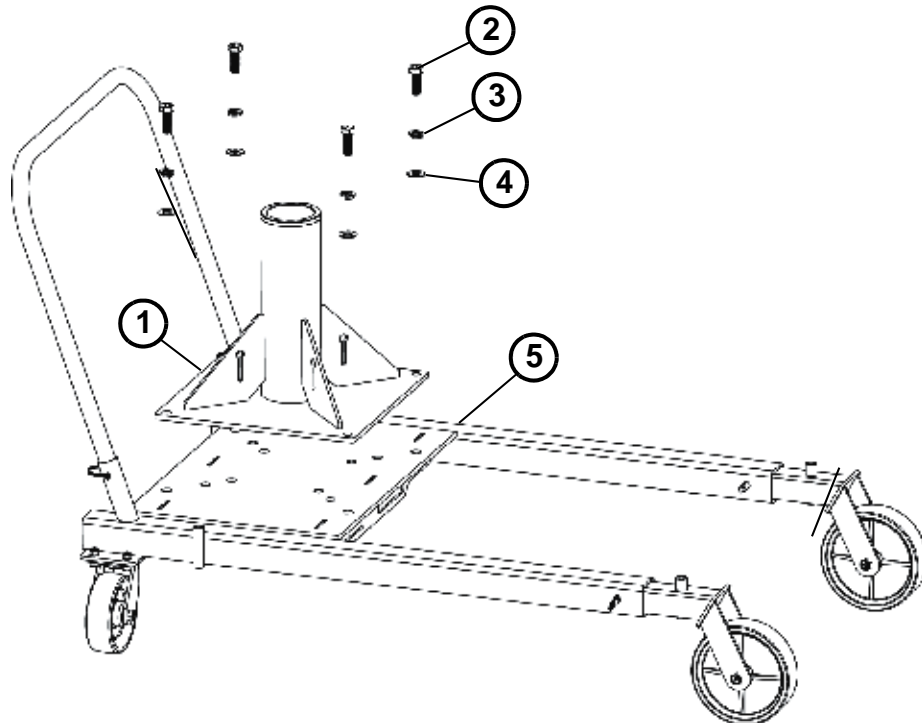
Instalación del cable

Consulte el Manual del operador de la grúa para el ensamblaje de la grúa.

Instalación de la grúa en la Wheel Base

NOTA: *instalar la lengüeta en la ranura del soporte de la base del pedestal asegura el mástil a la base para evitar que la grúa gire y posiblemente se incline cuando se somete a carga.*

1. Ensamble la grúa siguiendo las instrucciones del Manual del operador de la grúa.
2. Una vez que el ensamblaje de la grúa esté completo, instale la grúa en la base del pedestal en la Wheel Base. La grúa también se puede ensamblar como piezas individuales en la Wheel Base si no se ha ensamblado previamente.
3. Asegúrese de que la pluma de la grúa y las patas de la Wheel Base estén paralelas entre sí.
4. Instale el sistema de collarín de cierre al insertar los pernos en U proporcionados alrededor de los tubos del mástil y la base del pedestal.
5. Coloque el collarín con la lengüeta móvil en el mástil de la grúa y rote a veinte (20) pies-libras.
6. Coloque el otro collarín en el tubo base del pedestal y rote a veinte (20) pies-libras.
7. Asegúrese de que ambos collarines estén alineados y que la lengüeta pueda bloquearse en la ranura de acoplamiento cuando la grúa esté orientada hacia adelante con el gancho de elevación entre las patas de la Wheel Base.
8. Centre la carga entre las dos ruedas delanteras de la Wheel Base.

⚠ ADVERTENCIA *Si no se instala la lengüeta en la ranura del soporte de la base del pedestal, la grúa puede volcarse cuando se somete a carga.*



Figura 8

Ajustar las extensiones de las piernas

NOTA: Se recomienda encarecidamente que **AMBAS** extensiones de piernas se extiendan en la misma medida.

1. Levante ligeramente la pata exterior para liberar el pasador de retención de bola.
2. Saque el pasador de retención de bola de la pata de la base de la rueda.
3. Deslice la extensión de la pierna hacia afuera hasta la posición deseada.

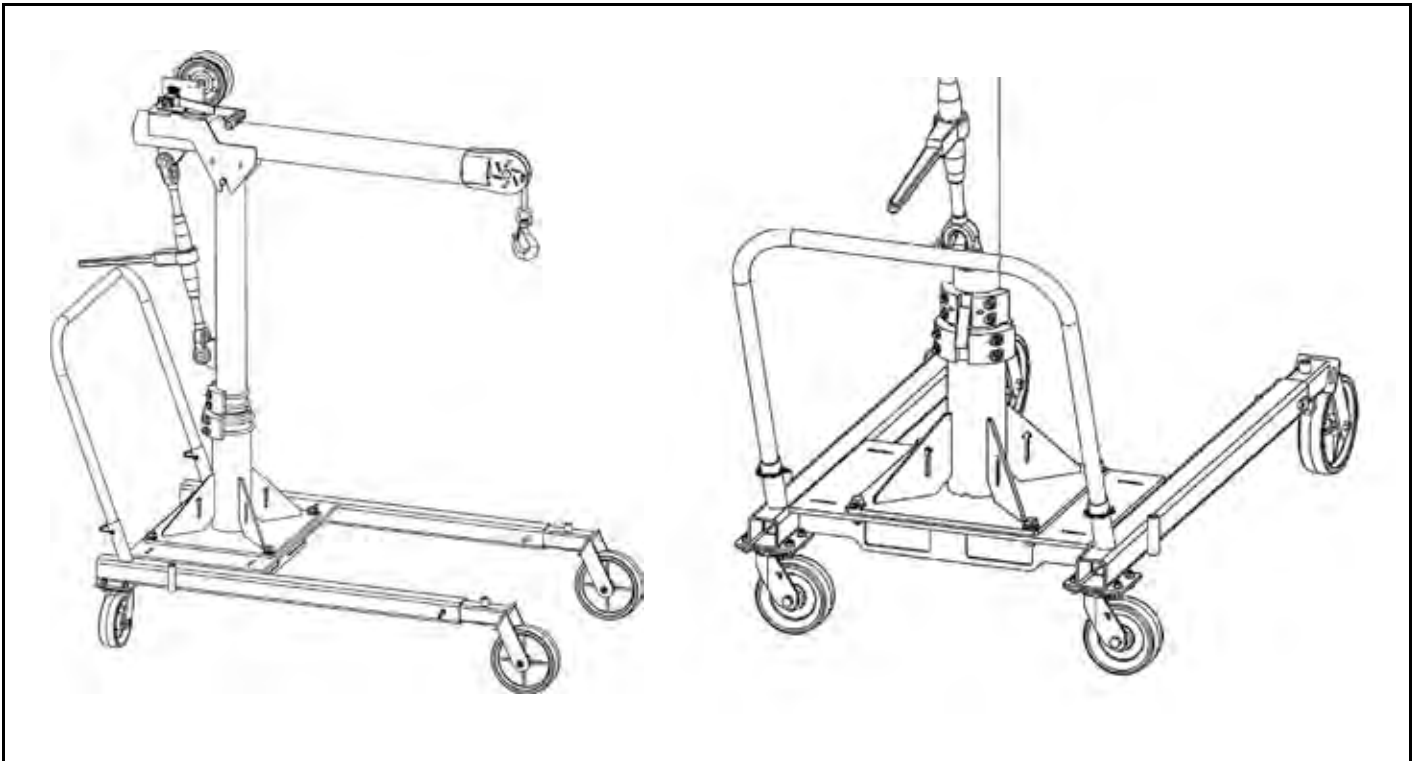
NOTA: Si **NO** utiliza el sistema de anclaje, las ruedas delanteras **DEBEN** pasar la carga.

4. Empuje el pasador de retención de bola a través de toda la pata exterior.

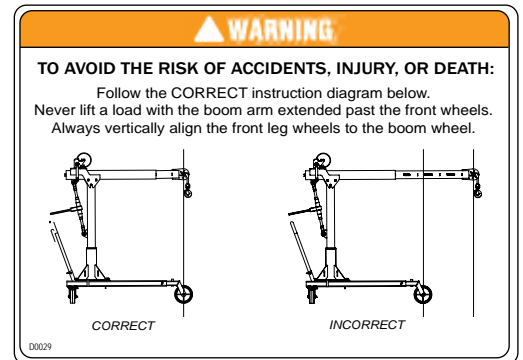

⚠️ ADVERTENCIA

Si no se instala la pestaña en la ranura del soporte de la base del pedestal, se puede producir la vuelco de la grúa bajo carga.

⚠️ PRECAUCIÓN

Pernos de montaje de la base de las ruedas suministrados de fábrica para usarse únicamente para montaje en el piso con anclajes.

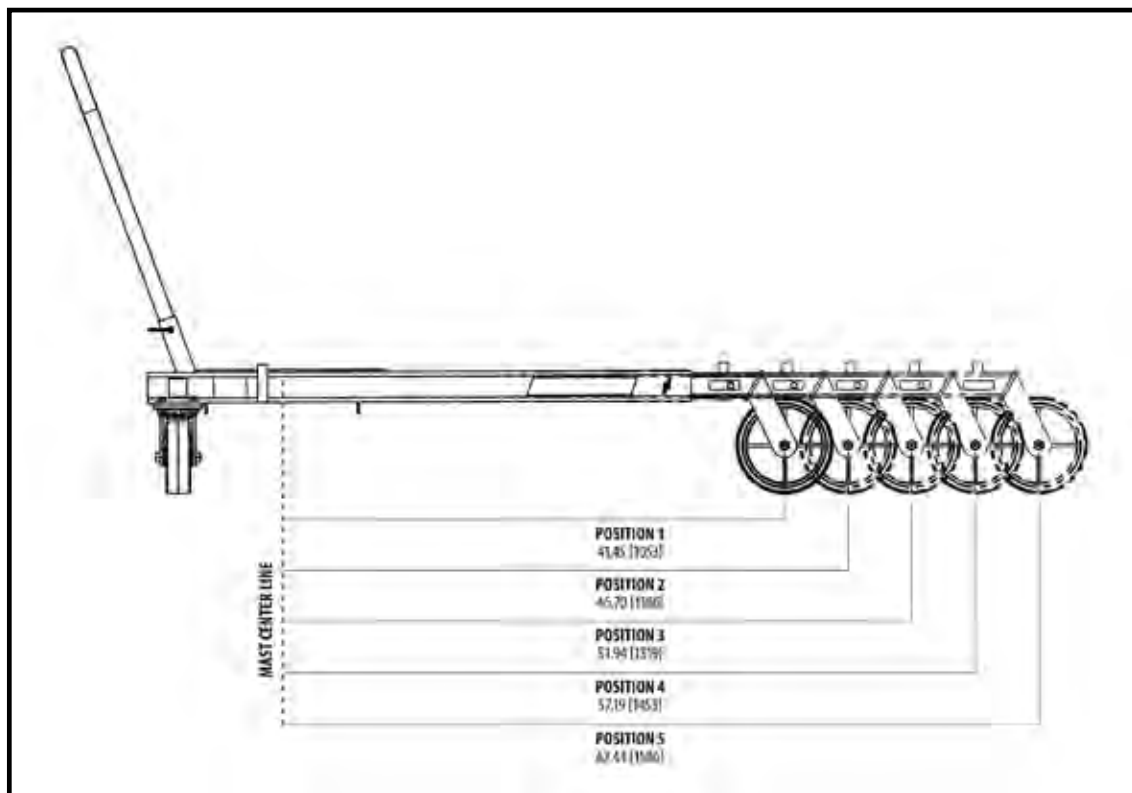

Los valores dimensionales se proporcionan en pulgadas. Los valores entre corchetes [] dentro del diagrama representan medidas equivalentes en milímetros solo con fines informativos.

Figure 9

Instalación de la Wheel Base en el suelo

NOTA: *instalar la lengüeta en la ranura del soporte de la base del pedestal asegura el mástil a la base para evitar que la grúa gire y posiblemente se incline cuando se somete a carga.*

1. Ensamble la Wheel Base de acuerdo con las instrucciones indicadas anteriormente en este manual.
2. Instale los anclajes en la superficie en la que se montará la Wheel Base, en la ubicación deseada.
3. Instale anclajes en la superficie donde se montará la base de ruedas, en la ubicación deseada. Utilice la Figura 10.1 para las mediciones.

NOTA: *1/2 in-13 grado 5 es el tamaño de perno recomendado para montar la Wheel Base.*

4. Mueva la Wheel Base a la posición donde se va a montar.
5. Instale los pernos a través de los tubos del punto de anclaje y rote a veinte (20) pies-libras.

ADVERTENCIA

Si no se instala la lengüeta en la ranura del soporte de la base del pedestal, la grúa puede volcarse cuando se somete a carga.

PRECAUCIÓN

Pernos de montaje de la base de las ruedas suministrados de fábrica para usarse únicamente para montaje en el piso con anclajes.

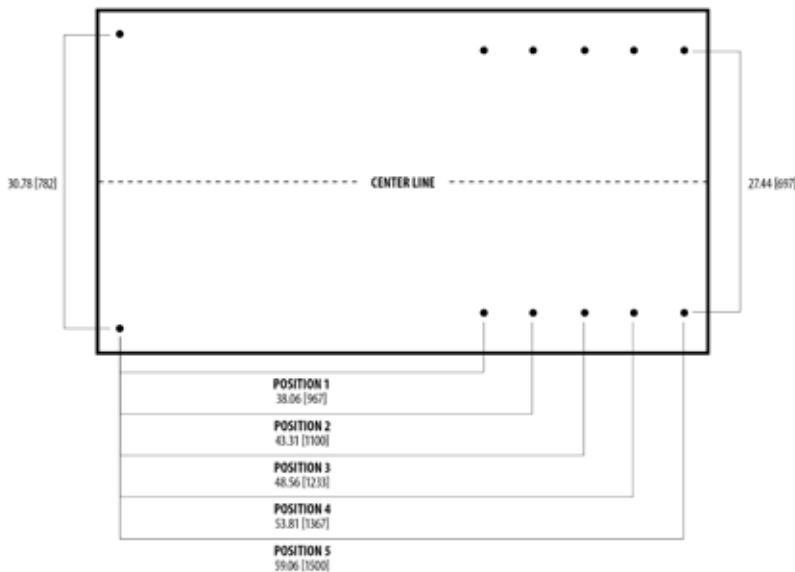

Figure 10.1

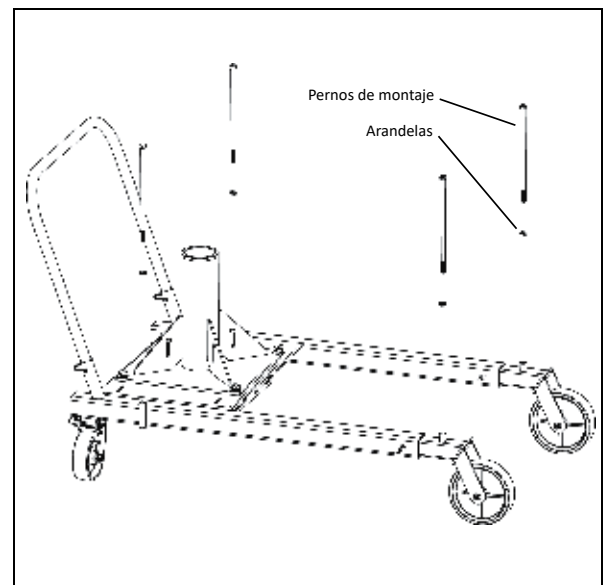

Figure 10.2

Los valores dimensionales se proporcionan en pulgadas. Los valores entre corchetes [] dentro del diagrama representan medidas equivalentes en milímetros solo con fines informativos.

Figura 9

Preparación para la operación

Advertencias y precauciones



ADVERTENCIA

No leer ni cumplir con las siguientes advertencias puede resultar en una situación peligrosa que podría provocar la muerte, lesiones graves o daños a la propiedad.

Los operadores deben leer y comprender completamente todo este manual y todas las advertencias de la grúa OZ Lifting Products, LLC® antes de comenzar la operación de la grúa. Si no se lee y sigue por completo este manual, pueden producirse lesiones y daños. Si tiene preguntas sobre el funcionamiento, comuníquese con su distribuidor OZ Lifting Products, LLC®.

Antes de operar la grúa, asegúrese de que todas las piezas estén limpias y correctamente lubricadas. La grúa debe estar en buenas condiciones de funcionamiento y los registros de mantenimiento deben estar actualizados para continuar con la operación. El área de operación debe estar libre de cualquier material inflamable.

Es importante mantener una base segura mientras opera la grúa. Confirme que la grúa esté bien acoplada a un cimiento sólido, nivelado y firme antes de la operación. Lentamente tome una carga y verifique que cuente con buen soporte y equilibrio antes de proceder con la operación.

Todos los operadores DEBEN:

- capacitarse en el funcionamiento adecuado de la grúa y en el manejo de posibles averías;
- abstenerse de consumir alcohol, medicamentos o drogas al operar la grúa;
- asegurarse de tener la coordinación y la visión adecuadas, y evitar la operación cuando estén cansado o distraídos;
- inspeccionar los componentes del sistema;
- conocer la carga y asegurarse de no exceder la carga máxima admisible de la grúa o de cualquier otro componente del sistema;
- mantener el gancho de carga centrado sobre la carga; evitar tirar de los lados, ya que esto puede dañar la grúa o lesionar al operador si la carga se inclina; y
- bloquear las ruedas traseras de la base para evitar el movimiento durante el levantamiento.

Pautas operativas

La Wheel Base de OZ Lifting Products, LLC® tiene una carga máxima admisible que se basa en la capacidad de la grúa montada en ella.

La Wheel Base de OZ Lifting Products, LLC® es capaz de generar fuerzas que superan esta carga máxima admisible, pero esto no debe intentarse.

NOTA: es responsabilidad del usuario asegurarse de que las cargas que se manipulan estén dentro de los límites operativos de la Wheel Base de OZ Lifting Products, LLC® en todo momento. Las cargas de impacto deben minimizarse, ya que pueden conducir a fuerzas más altas que la capacidad máxima de la Wheel Base de OZ Lifting Products, LLC®.

Se proporciona una tabla de clasificación de la carga en el manual de la grúa pescante OZ Lifting Products, LLC® y en la propia grúa pescante OZ Lifting Products, LLC®. Esta tabla de clasificación de la carga se calcula tanto en función de la extensión de la pluma de la grúa como de la cantidad de cable enrollado en el tambor del cabrestante. La cantidad de cable enrollado en el cabrestante cambiará durante un levantamiento (en especial en los levantamientos extensos), lo que afectará la capacidad de carga.

Esta Wheel Base de OZ Lifting Products, LLC® tiene una estructura principal hecha de acero. En ningún momento la grúa debe emitir ruidos anormales durante el uso. Cualquier sonido anormal es motivo de remoción de la carga e inspección. Existen múltiples fuentes de ruidos anormales, que incluyen, entre otras:

- si el cable no está enrollado prolijamente, bajo tensión, cuando se aplica la carga;
- si la grúa está gravemente sobrecargada;
- si la grúa sufrió daños graves por abuso o mal manejo.



Figura 10

NOTA: esta lista no es exhaustiva y no cubre todas las posibilidades.

Acople de la carga

Consulte el Manual del operador de la grúa para el ensamblaje de la grúa.

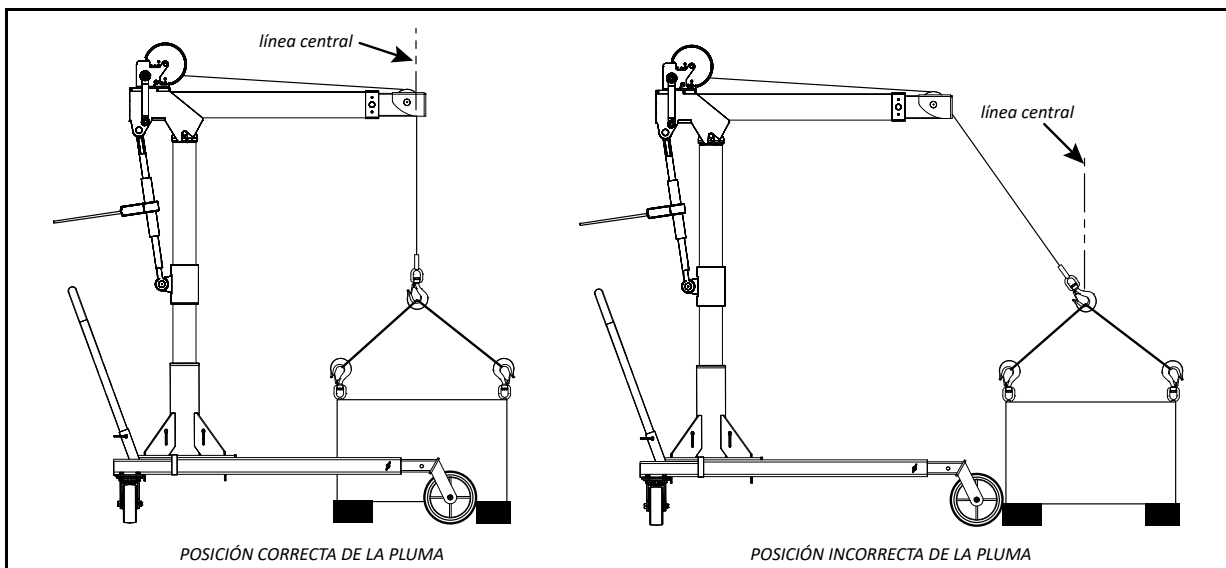
Mover la carga

1. Asegúrese de que la carga esté bien acoplada y equilibrada antes de levantarla lenta y cuidadosamente.
2. Desbloquee las ruedas giratorias traseras en la parte trasera de la Wheel Base.
3. Asegúrese de que la carga esté asegurada cerca del piso y atada al mástil y a las patas para evitar que se balancee.



Figura 11



ADVERTENCIA

Siempre mueva la carga lenta y cuidadosamente, en especial realizar un giro.

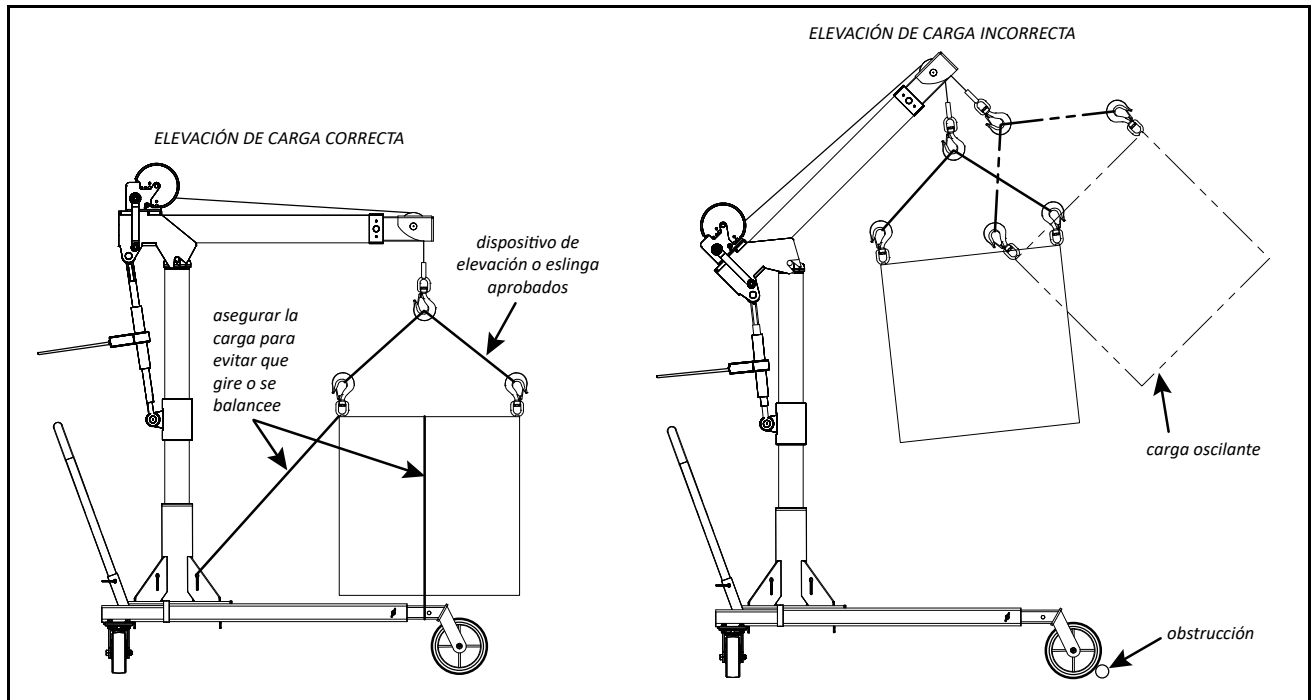
4. Tire/empuje lenta y cuidadosamente la manija de la Wheel Base para mover la carga.
5. No utilice dispositivos eléctricos para empujar o tirar de la Wheel Base. Siempre muévela a mano.

ESPECIFICACIONES

Figura 1

Alcance de la grúa pescante OZWB

Las secciones son representativas del alcance del gancho en una rotación de 360 grados.

Los valores dimensionales se proporcionan en pulgadas. Los valores entre corchetes [] dentro del diagrama representan medidas equivalentes en milímetros solo con fines informativos.

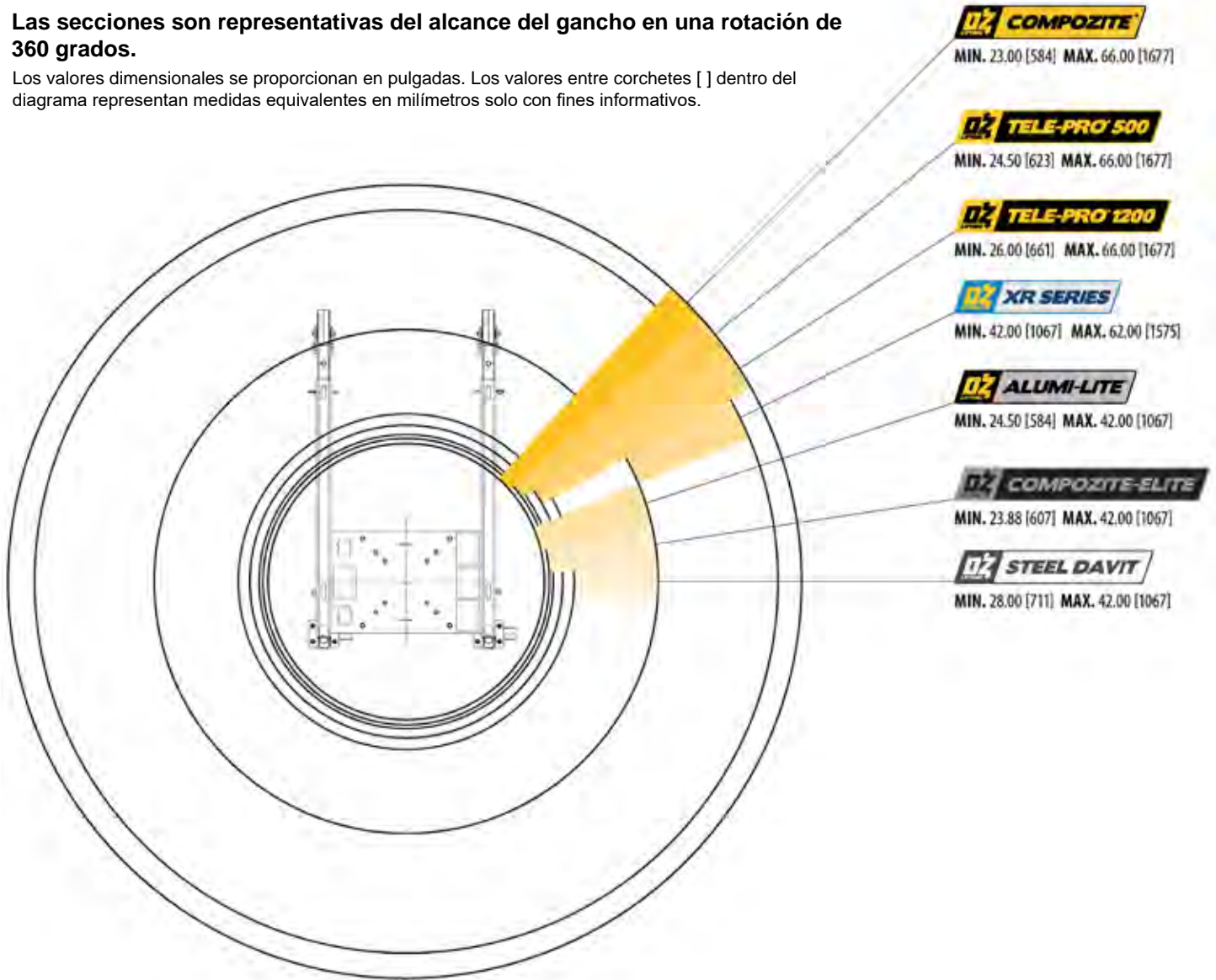

ESPECIFICACIONES

Figura 2



Figura 3



Figura 4

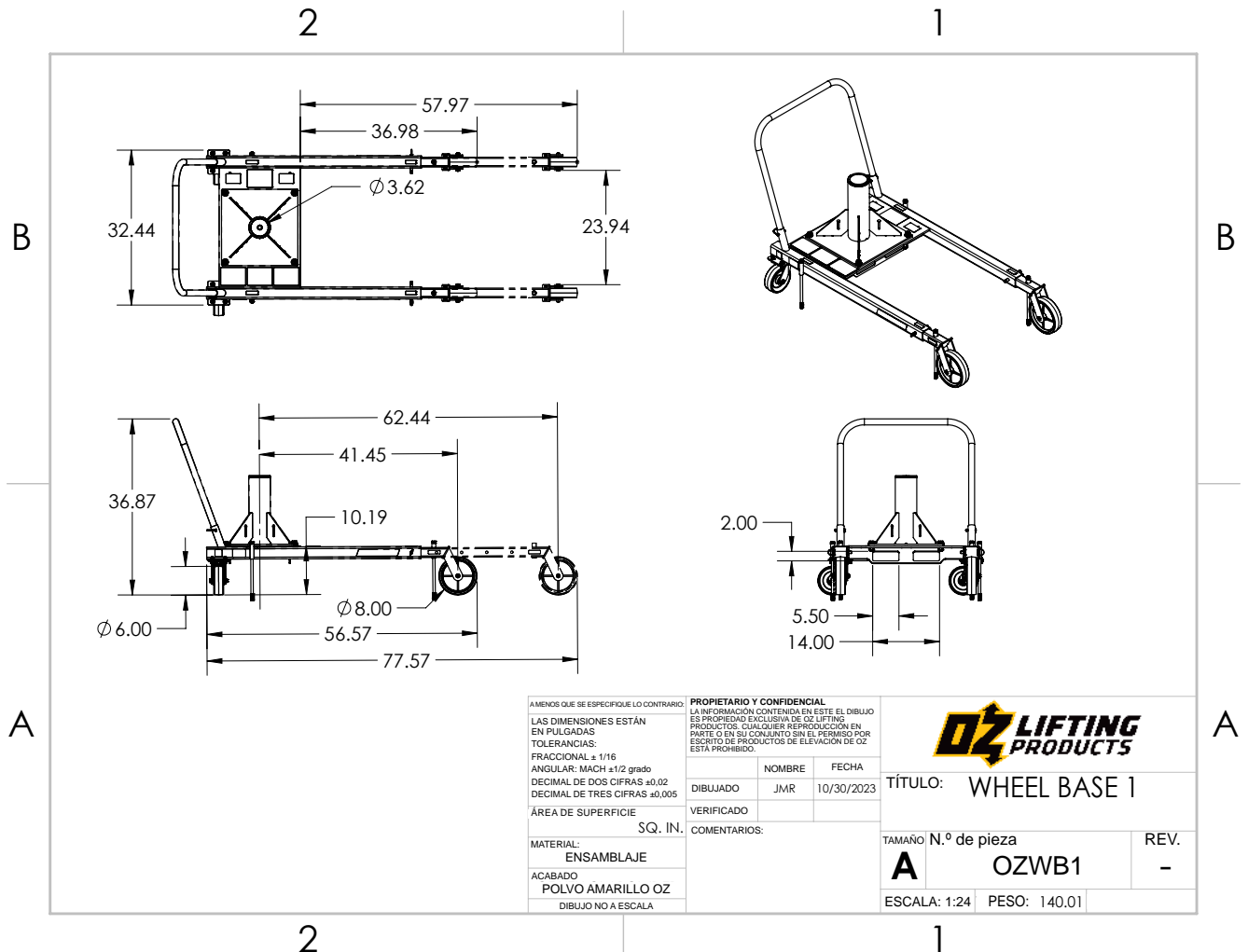

Figura 5

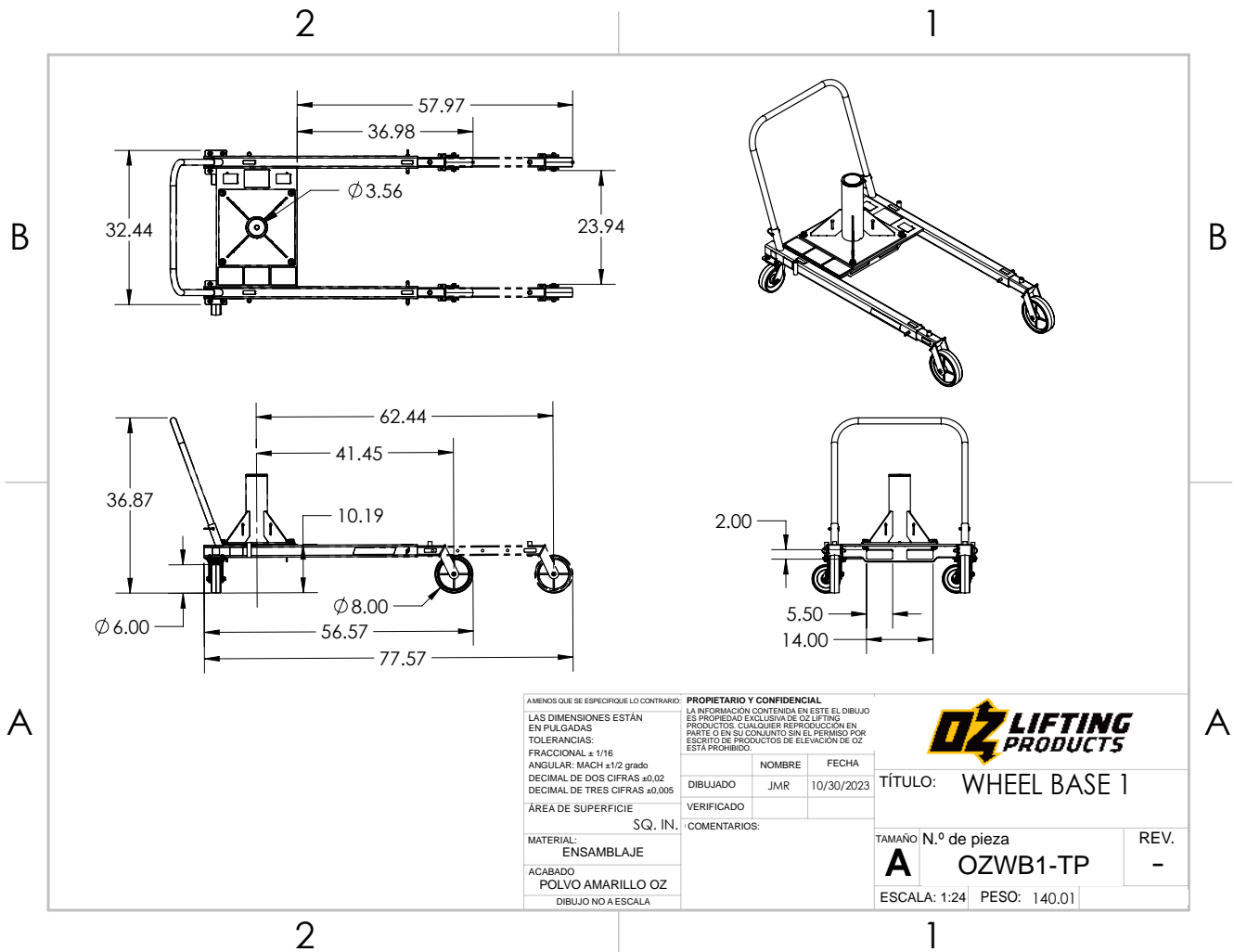

Figura 6

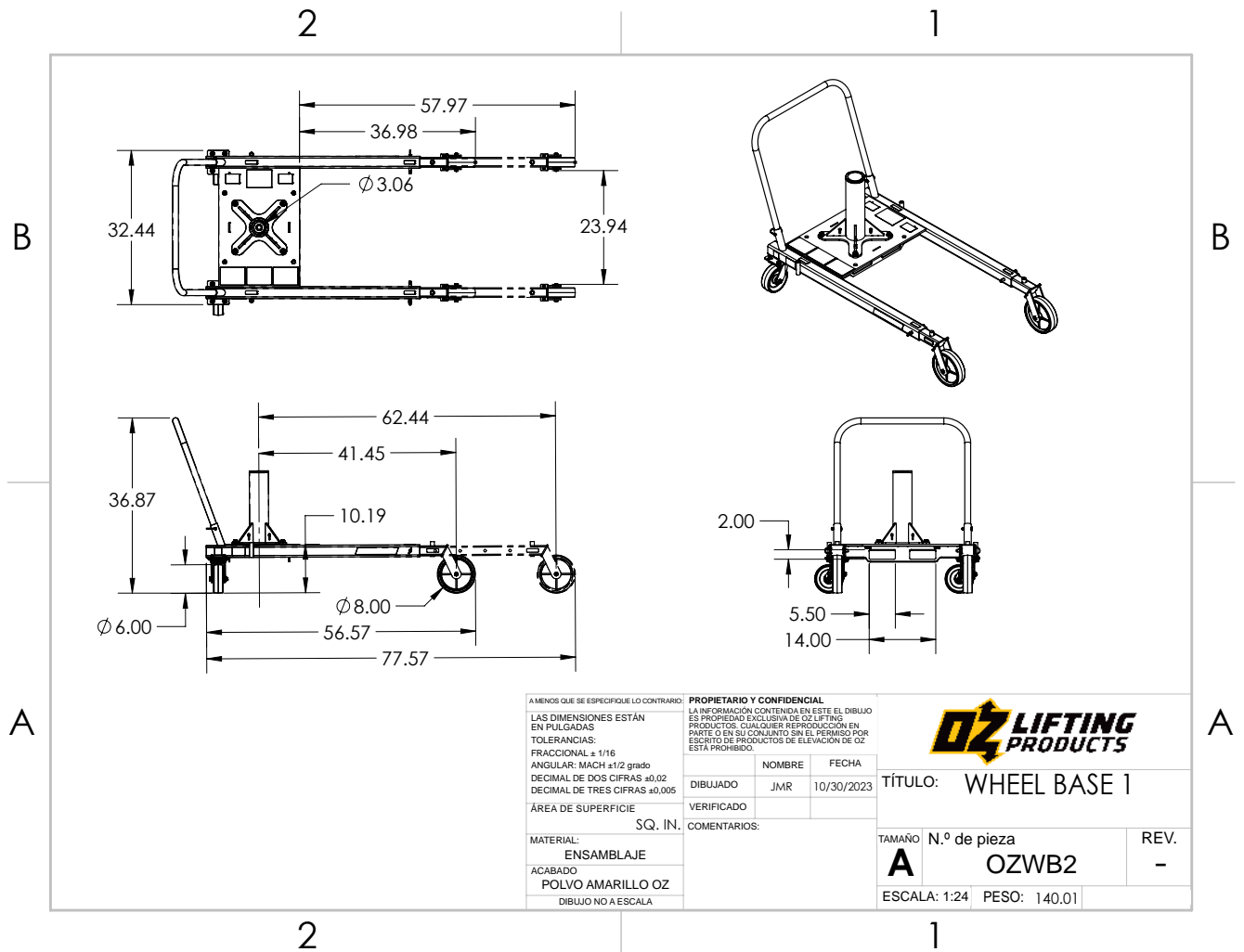

MANTENIMIENTO

Seguridad de mantenimiento

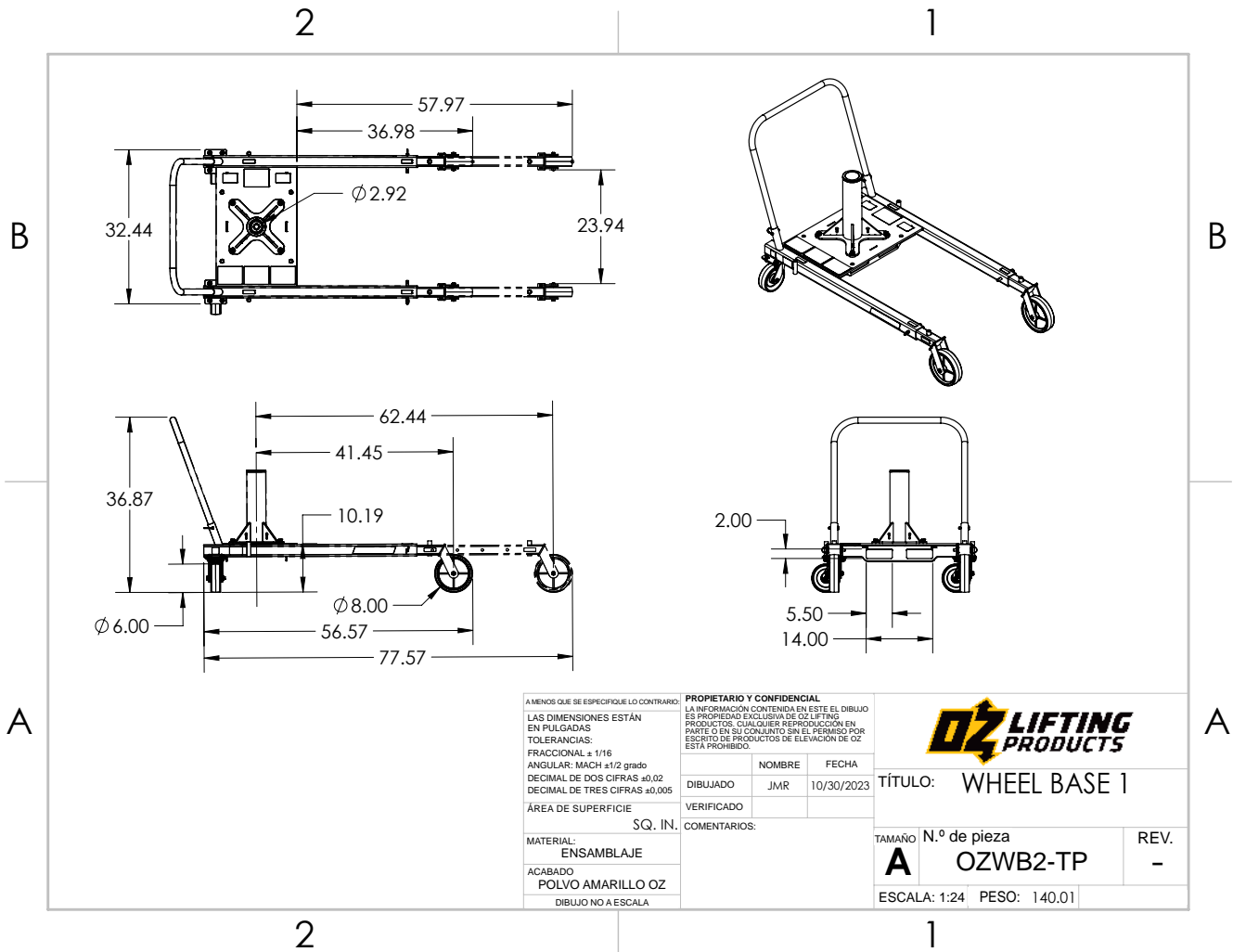
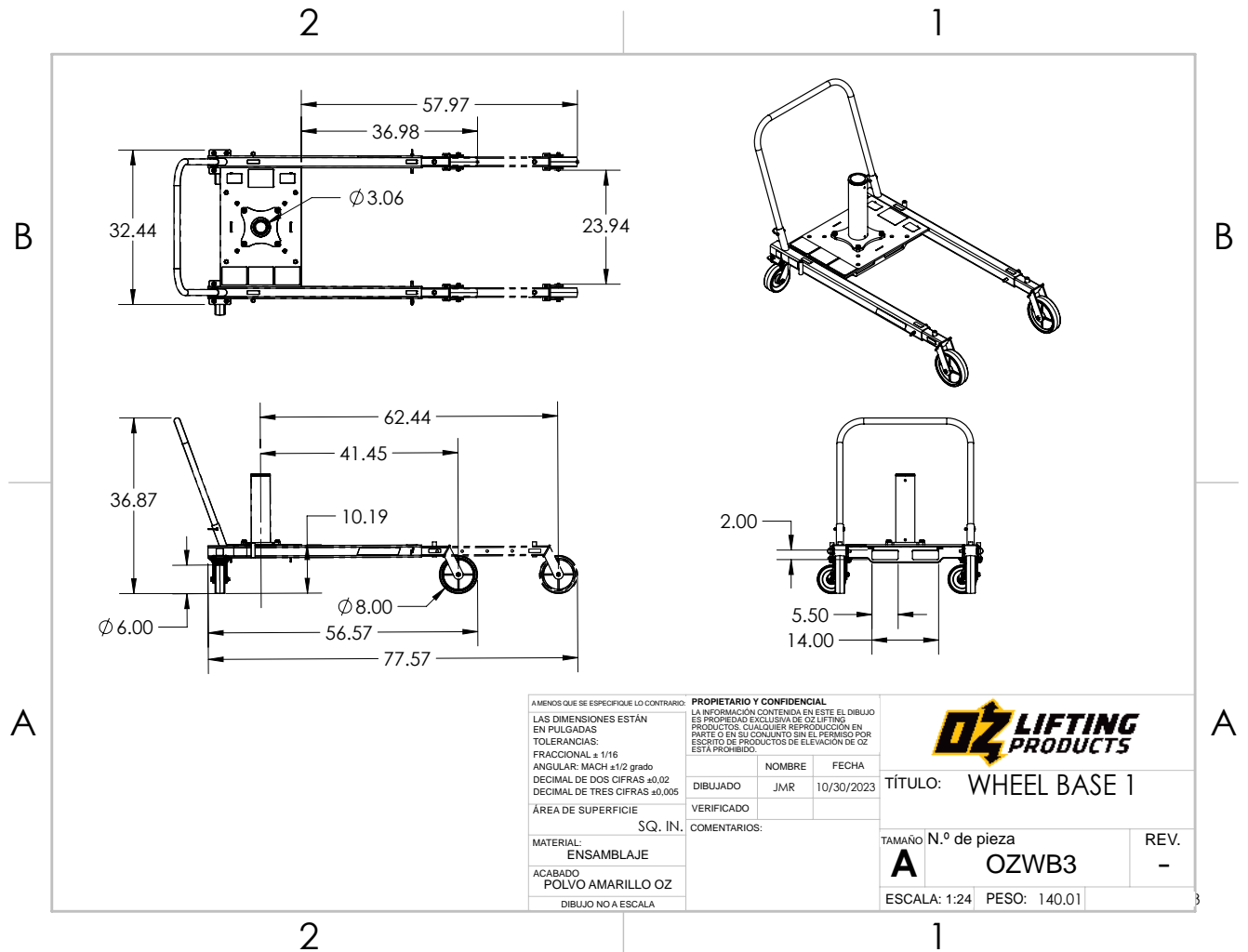
ADVERTENCIA

Las instrucciones son necesarias antes de operar o dar mantenimiento a OZ Lifting Products, LLC®. Lea y comprenda el Manual de operación y mantenimiento. Siga las advertencias e instrucciones del manual cuando realice reparaciones, ajustes o mantenimiento. Verifique el funcionamiento adecuado después de realizar ajustes, reparaciones o mantenimiento. Los operadores no capacitados y el incumplimiento de las instrucciones pueden causar lesiones o la muerte.

Lea y comprenda el Manual del operador de OZ Lifting Products, LLC®.

Reemplace cualquier componente desgastado o dañado.

ADVERTENCIA

Un mantenimiento inadecuado puede causar daños o fallas en la máquina y posiblemente causar daños a la propiedad o lesiones graves o la muerte a personas cercanas.

No perfore, suelde ni modifique los componentes de OZ Lifting Products, LLC®.

PRECAUCIÓN

No perfore, suelde ni modifique los componentes de OZ Lifting Products, LLC®. Cualquier modificación anulará la garantía.

Lubricación

Guía general de lubricación

Algunos componentes requieren mantenimiento mínimo o no requieren del todo. Siga la tabla para saber cuáles componentes requieren intervalos de lubricación de mantenimiento establecidos.

Componente(s)	Tarea de mantenimiento	Tipo de lubricación	Lubricante recomendado	Intervalo
Piezas deslizantes	Lubricar las piezas deslizantes	Grasa	Grasa estándar	160 horas
Buje de la polea de carga	Aplicar una capa ligera de grasa	Grasa	Grasa estándar	320 horas
Cojinete de eje del cabrestante	Aplicar una capa ligera de grasa (no engrasar las pastillas de freno)	Grasa	Grasa estándar	320 horas
Ejes de la rueda delantera	Aplicar grasa a través del accesorio Zerk	Grasa	Grasa estándar	320 horas

Limpieza

La Wheel Base de OZ Lifting Products, LLC® debe limpiarse periódicamente para preservar su apariencia y evitar la corrosión. La Wheel Base de OZ Lifting Products, LLC® durará más y funcionará mejor cuando se mantiene limpia y lubricada.

NOTA: no se debe utilizar solventes en ninguna pieza de la Wheel Base de OZ Lifting Products, LLC® para limpieza o cualquier otro propósito.



PRECAUCIÓN

A los acabados del marco y los componentes no se les aplicará la garantía si el equipo se instala en un entorno húmedo o se expone a limpiadores agresivos o lavados a alta presión.

Lavado ligero

Limpie las superficies de la grúa con un paño húmedo. No se necesitan detergentes. Las superficies de acero deben tener una película fina de aceite aplicada a ellas para evitar la corrosión. Elimine el exceso de aceite con un paño limpio.

NOTA: no se deben aplicar lubricantes de ningún tipo a los frenos del cabrestante. Si las pastillas de freno se contaminan con aceite, pueden resbalar.

Inspección de la Wheel Base

Para mantener la calidad de la operación del producto, cada operador debe seguir un cronograma de inspección regular. Todas las inspecciones deben informarse y mantenerse en un registro con fecha. Estos registros deben estar disponibles para todo el personal involucrado con el producto y deben estar disponibles para OZ Lifting Products LLC® si surge cualquier problema relacionado con la garantía.

Definiciones

Persona designada: la persona que se selecciona o asigna como competente para realizar tareas específicas.

Persona calificada: la persona que, mediante la posesión de un título o certificado reconocido de condición profesional, o mediante amplios conocimientos, capacitación y experiencia, ha demostrado con éxito que es capaz de resolver problemas relacionados con el tema y el trabajo.

Funcionamiento normal: funcionamiento que implica la operación con cargas distribuidas aleatoriamente dentro del límite de carga máxima admisible, o cargas uniformes inferiores al 65 % de la carga máxima admisible durante no más del 15 % del tiempo.

Funcionamiento pesado: funcionamiento que implica una operación dentro del límite de carga máxima admisible y que excede el funcionamiento normal.

Funcionamiento grave: funcionamiento que implica un funcionamiento normal o pesado con condiciones de operación anormales. Esto también incluye el funcionamiento que implica una carga de impacto.

Clasificaciones de inspección

Inspecciones frecuentes: las completa el operador o la persona designada. Se realizan mediante un examen visual y al escuchar sonidos inusuales durante la operación. Estas inspecciones generalmente se realizan antes de cada operación, cada pocas horas durante la operación y si surgen problemas.

Inspecciones periódicas: completadas por una persona designada. Se realizan con más detalle que una inspección frecuente, mediante exámenes visuales de condiciones internas y externas. Estas inspecciones se realizan según el siguiente cronograma:

- Funcionamiento normal: semestralmente
- Funcionamiento pesado: trimestral
- Funcionamiento grave: inmediatamente después de completar el levantamiento
- Después del almacenamiento prolongado o si surgen problemas de operación

NOTA: *etiquete la grúa como “fuera de servicio” si una inspección la considera dañada o si se requiere mantenimiento. No retire esta etiqueta hasta que una persona calificada resuelva el problema. Interrumpa el uso de cables de acero y equipos si se producen daños o hay sobrecarga.*

Notas importantes sobre la inspección

- Los frenos requieren más que una inspección sonora y visual. Revise los frenos diariamente mediante la operación de la grúa con y sin carga y deteniéndose en varias posiciones para garantizar un funcionamiento seguro. Si la carga se desplaza o se arrastra, póngase en contacto con la fábrica para obtener discos de fricción de reemplazo.
- La inspección adecuada puede requerir el desensamblaje de algunas piezas. Comuníquese con la fábrica de OZ Lifting Products, LLC® antes de hacerlo o la garantía aplicable puede anularse.
- Para inspecciones de cables de acero, comuníquese con el fabricante específico del cable. La inspección proporcionada en la siguiente tabla es solo para una inspección general y de ninguna manera es necesaria la inspección completa.
- Antes de la operación, asegúrese de que todas las deficiencias en la tabla de inspección se resuelvan y que las inspecciones estén actualizadas. Consulte la tabla de resolución de problemas para obtener más ayuda.
- Tenga en cuenta los códigos y las normas aplicables para la inspección de las grúas.
- Consulte el manual del propietario específico del cabrestante para obtener las instrucciones completas de inspección.

Tabla de inspección general

NOTA: *desensamble periódicamente la grúa, incluidos la pluma y el cabrestante, para inspeccionar cada uno en busca de daños. Utilice la siguiente tabla para determinar qué tipo de inspección es necesaria. Inspección frecuente (F) e inspección periódica (P).*

Ubicación	Buscar	F	P
Wheel Base	Daños, grietas, óxido, astillado, abolladuras, desgaste excesivo o corrosión	X	
	Sonidos inusuales	X	
	Movimientos de carga exento de problemas	X	
	Equipo correctamente lubricado	X	
	Señales de sobrecarga (grietas, abolladuras o daños)		X
	Función adecuada cuando se opera con una carga igual a la carga máxima admisible		X
Cimientos	Buenas condiciones/soporta la grúa en todas las condiciones	X	
	Nivelada, sin giro de la pluma	X	
	Grietas, corrosión, daños (verificar al retirar la base de la grúa del cimiento)		X
Sujetadores (incluidos los sujetadores de montaje)	Instalados firmemente	X	
	Ajustados correctamente	X	
	Roscas desmontadas, dobladas o dañadas (verificar al retirar la grúa del cimiento)		X
Manija	Gira libremente en ambas direcciones	X	

NOTA: *consulte el Manual del operador del cabrestante para ver la tabla de inspección del cabrestante.*

Reparaciones

Todas las reparaciones deben tener autorización de fábrica. Comuníquese con OZ Lifting Products, LLC® para evitar la anulación de la garantía limitada de dos años y posibles daños. Realice las inspecciones recomendadas para identificar qué piezas deben reemplazarse. Utilice únicamente piezas de repuesto OZ Lifting Products, LLC®. Para solicitar piezas de repuesto, comuníquese con su distribuidor local de OZ Lifting Products, LLC®. Cuando llame, tenga a mano el número de serie, el número de pieza y una descripción.

TABLA DE RESOLUCIÓN DE PROBLEMAS

ADVERTENCIA

Las instrucciones son necesarias antes de operar o dar mantenimiento al equipo. Lea y comprenda el Manual del operador y las calcomanías. Siga las advertencias e instrucciones del manual cuando realice reparaciones, ajustes o mantenimiento. Verifique que funcione correctamente después de realizar ajustes, reparaciones o mantenimiento. Los operadores no capacitados y el incumplimiento de las instrucciones pueden causar lesiones o la muerte.

PROBLEMA	POSIBLE CAUSA	CORRECCIÓN
Distancia de frenado demasiado larga	Los discos están desgastados, dañados o sobrelubricados	Reemplazar
	El gatillo de trinquete del freno de disco está dañado o desgastado	Reemplazar
Desgaste excesivo en engranajes o cojinetes	Sobrecargados	Reducir la carga
	Lubricación inadecuada	Lubricar
Chillido agudo	Lubricación inadecuada	Lubricar
Rechinado	Cable mal enrollado, el cable se precipitó en el tambor	Volver a enrollar el cable bajo tensión uniforme
	Frenos o engranajes sucios	Limpiar
	Engranajes o cojinetes rotos	Reemplazar
Ruido de traqueteo	Pernos, tornillos y sujetadores sueltos	Ajustar el equipo
La pluma se enciende sola	El cimientado no está nivelado o no es seguro	Reparar
	Mástil doblado o dañado	Reparar
La pluma rebota	Sobrecargada	Reduzca la carga e inspeccione la grúa en busca de daños
	Pernos de montaje sueltos	Ajuste al par de torsión correcto
	El cimientado no está nivelado o no es seguro	Reparar
	Engranajes del cabrestante desgastados o dañados	Reparar
	La polea está desgastada o dañada	Reparar

Contacte a OZ Lifting Products, LLC® si es necesario desensamblar la grúa. La garantía limitada de dos años se anulará si no se hace.

GARANTÍA DE DOS AÑOS DE OZ LIFTING PRODUCTS

OZ Lifting Products, LLC® garantiza que este producto no tiene defectos en materiales ni mano de obra por dos años a partir de la fecha de envío.

Esta garantía NO cubre lo siguiente:

Esta garantía no se aplica a productos que muestren signos de uso indebido, sobrecarga, alteración, mantenimiento inadecuado o negligencia. El desgaste normal de las piezas móviles está excluido de la garantía. Las piezas móviles se definen como discos de freno, cable de acero y otros componentes de desgaste que están sujetos a condiciones de uso. Esta garantía no cubre ningún costo relacionado con el traslado de este producto, tiempo perdido ni ningún otro daño o costo incidental o consecuente que resulte de los defectos reclamados.

Renuncias y limitaciones de garantía:

si este producto falla durante los primeros dos años de funcionamiento debido a mano de obra o materiales defectuosos, se reparará o reemplazará a discreción de OZ Lifting Products, LLC®.

Cualquier producto sujeto a una reclamación de garantía debe devolverse prepagado a un centro autorizado de OZ Lifting Products, LLC® junto con el comprobante de compra. Tras la reparación, el producto se devolverá al cliente sin cargo. Si no se encuentra ningún defecto, el cliente será responsable de los costos de envío de devolución. La garantía del producto entrará en vigencia durante el resto del período de garantía original (dos años a partir de la fecha de envío).

OZ Lifting Products, LLC® no será responsable de lo siguiente que surja del uso de este producto: lesiones a personas o bienes, muerte, daños incidentales, consecuentes o contingentes, ya sean negligentes o deliberados. Es responsabilidad exclusiva del propietario instalar y operar el producto de manera adecuada y segura.

Esta es la única garantía escrita de OZ Lifting Products, LLC®. Esta garantía reemplaza a todas las demás garantías implícitas por ley, como comerciabilidad e idoneidad. La venta de productos de OZ Lifting Products, LLC® bajo cualquier otra garantía, expresa o implícita, no está autorizada.

NOTA: OZ Lifting Products, LLC® tiene derecho a alterar el diseño o interrumpir la producción de cualquier producto sin previo aviso.

Para obtener más información, contáctenos a la siguiente dirección:



P.O. Box 845, Winona, MN 55987

Teléfono: (800) 749-1064

+1 (507) 474-6250

Soporte técnico: +1 (507) 457-3346

Fax: +1 (507) 452-5217

sales@ozliftingproducts.com

www.ozliftingproducts.com





WHEEL BASE

Veiller à lire le guide de l'opérateur attentivement avant de faire fonctionner ce produit. Garder ce manuel près de vous en tout temps.



P.O. Box 845, Winona, MN 55987
Téléphone +1 800 749-1064
+1 507 474-6250
Soutien technique +1 507 457-3346
Télécopieur +1 507 452-5217
sales@ozliftingproducts.com

TABLE DES MATIÈRES

SÉCURITÉ	3
Renseignements généraux sur la sécurité	3
Lignes directrices	3
Symboles de sécurité	3
Mesures de sécurité	4
Avertissements de sécurité	5
Étiquettes de sécurité	6
Identification de l'étiquette	6
Étiquettes de sécurité de danger	6
Étiquettes de sécurité d'avertissement	7
Étiquettes de sécurité de mise en garde	9
INTRODUCTION	10
Informations et emplacements de la machine	10
Renseignements sur le propriétaire	10
Plaque d'identification	11
Emplacement du code QR	11
FONCTIONNEMENT	12
Composants Wheel Base	12
Assemblage de la Wheel Base	13
Pré-installation de la grue	16
Assemblage de la grue	17
Installation d'un socle sur une Wheel Base	17
Installation du câble	17
Installation de la grue sur la Wheel Base	18
Installation de la Wheel Base au sol	19
Préparation au fonctionnement	20
Avertissements et mesures de sécurité	21
Directives de fonctionnement	21
Attacher la charge	22
Déplacer la charge	22
SPÉCIFICATIONS	23
ENTRETIEN	24
Sécurité de l'entretien	30
Lubrification	30
Guide général de lubrification	31
Nettoyage	31
Lavage léger	31
Inspection de la Wheel Base	31
Définitions	32
Classifications d'inspection	32
Remarques importantes liées aux inspections	32
Tableau d'inspection générale	33
Réparations	33
TABLEAU DE DÉPANNAGE	34
GARANTIE DE DEUX ANS D'OZ LIFTING PRODUCTS	35
Cette garantie NE couvre PAS :	35
Clause de non-responsabilité/limitation de garantie :	35
FICHE D'ENTRETIEN	36

SÉCURITÉ

Renseignements généraux sur la sécurité

Lignes directrices

Ces renseignements généraux sur la sécurité servent de guide pour faire fonctionner correctement OZ Lifting Products, LLC®. Toute personne utilisant cet équipement doit lire et comprendre tous les manuels fournis par OZ Lifting Products, LLC®.

Symboles de sécurité

Les mots DANGER, AVERTISSEMENT, MISE EN GARDE sont utilisés dans les messages de sécurité et les autocollants du manuel ou sur l'équipement. Les énoncés comportant l'un de ces mots indiquent qu'il existe un risque pour la sécurité. Assurez-vous de respecter les précautions indiquées chaque fois qu'un symbole d'alerte à la sécurité est présent.

Symbole d'alerte de sécurité

Ce symbole est utilisé pour attirer l'attention sur les instructions concernant la sécurité personnelle. Assurez-vous de bien suivre ces instructions. Prenez le temps d'être prudent!

DANGER

Le mot DANGER apposé sur les équipements et dans le manuel identifie une situation dangereuse qui, si elle n'est pas évitée, ENTRAÎNERA la mort ou des blessures graves.

AVERTISSEMENT

Le mot AVERTISSEMENT apposé sur les équipements et dans le manuel identifie une situation potentiellement dangereuse qui, si elle n'est pas évitée, POURRAIT entraîner la mort ou des blessures graves.

MISE EN GARDE

Le mot MISE EN GARDE apposé sur les équipements et dans le manuel identifie une situation potentiellement dangereuse qui, si elle n'est pas évitée, PEUT entraîner des blessures mineures ou modérées. Il peut également être utilisé pour avertir contre les manœuvres dangereuses.

IMPORTANT

Cette note identifie les procédures qui doivent être suivies pour éviter d'endommager l'équipement.

Mesures de sécurité

Les renseignements contenus dans ce manuel s'appliquent aux grues Davit et Wheel Base d'OZ Lifting Products, LLC®.

Ce manuel contient des instructions générales sur l'installation, le fonctionnement et l'entretien normaux du produit décrit aux présentes. Vous ne devez pas tenir pour acquis que les renseignements fournis préparent l'utilisateur pour toute circonstance possible.

Ce produit ne doit pas être installé, opéré ou entretenu par quiconque n'ayant pas lu ce manuel au complet. Si vous ne lisez pas ces instructions, avertissements ou limitations ou que vous ne vous y conformez pas, il pourrait y avoir blessures, morts ou dommages matériels.

Il incombe au propriétaire/à l'utilisateur d'installer, de mettre à l'essai, d'entretenir et de faire fonctionner ces produits conformément aux règlements de l'OSHA, ainsi qu'aux autres règlements fédéraux, d'État et locaux. Seules des personnes formées et qualifiées doivent faire fonctionner et entretenir ce produit.

Inspecter régulièrement la Wheel Base d'OZ Lifting Products, LLC® pour déceler des signes d'usure, des étirements des trous, des fissures en surface, des gouges, des dommages ou toute autre condition anormale.

Les propriétaires du produit doivent planifier et consigner les inspections et entretiens réguliers effectués. Un tableau d'entretien est inclus au verso de ce livre. Indiquer le numéro de série et la date d'achat de votre Wheel Base d'OZ Lifting Products, LLC® dans ce manuel de référence.

Ne pas utiliser votre Wheel Base d'OZ Lifting Products, LLC® avec d'autres équipements à moins que les dispositifs de sécurité nécessaires soient en place. Toute modification apportée à ce produit doit être autorisée par le fabricant original.

Avertissements de sécurité

Si vous ne lisez pas les avertissements suivants et que vous ne vous y conformez pas, il peut y avoir des situations dangereuses qui pourraient causer la mort, des blessures graves ou des dommages matériels. Garder ce manuel à votre portée en tout temps. Ne pas enlever, ne pas modifier ou ne pas obscurcir les étiquettes attachées au treuil. Contacter OZ Lifting Products, LLC® pour des manuels et des étiquettes de remplacement.



AVERTISSEMENT

Si vous ne lisez pas les avertissements suivants et que vous ne vous y conformez pas, il peut y avoir des situations dangereuses qui pourraient causer la mort, des blessures graves ou des dommages matériels.

NE PAS faire fonctionner un produit endommagé ou qui ne fonctionne pas correctement.

NE PAS lever plus que la capacité de charge de la grue ou des composants qui y sont fixés.

NE PAS utiliser de grues supplémentaires pour déplacer une charge qui dépasse la capacité de charge d'une seule des grues utilisées.

NE PAS modifier ce produit de quelque façon que ce soit.

NE PAS utiliser à des fins autres que celles pour lesquelles ce produit a été conçu.

NE PAS enlever, dégrader ou obscurcir les étiquettes d'avertissement.

NE PAS laisser la charge se balancer ou ne pas la secouer. Exploiter en douceur pour éviter les charges de choc.

NE PAS lever une charge qui ne se trouve pas directement sous la grue. Ce produit n'est pas conçu pour tirer une charge latéralement.

NE PAS entortiller le câble métallique autour de la charge. Utiliser une élingue ou autre appareil approuvé par le fabricant seulement.

NE PAS faire fonctionner sans que le câble métallique ait été enroulé au moins quatre (4) fois autour du tambour d'extrémité du treuil.

NE PAS faire fonctionner sans que le câble métallique soit bien fixé au tambour d'extrémité du treuil.

NE PAS faire fonctionner sans avoir vérifié la lubrification.

NE PAS mettre vos mains là où il y a des pièces en mouvement telles que poulies, câbles métalliques et engrenages.

NE PAS lever des personnes.

NE PAS lever des charges au-dessus des personnes.

NE PAS faire fonctionner tant que le personnel n'a pas été averti de l'approche des charges et n'a pas été évacué de la zone.

NE PAS laisser une charge suspendue sans surveillance.

NE PAS utiliser des attaches de diamètre inférieur. Utiliser seulement les attaches fournies avec la grue.

NE PAS utiliser de chaînes, de câbles ou d'appareils rigides pour lever la grue. Utiliser plutôt des élingues en nylon ou autres matières synthétiques.

NE PAS utiliser sur un sol inégal ou qui n'est pas de niveau.

Étiquettes de sécurité

Identification de l'étiquette

Des étiquettes de sécurité sont apposées sur l'équipement ainsi que sur les composants de l'équipement pour protéger toute personne travaillant sur ou autour de cet équipement. Tout le personnel qui utilise ou entretient cet équipement doit se familiariser avec les étiquettes de sécurité.

Les étiquettes de sécurité sont codées par couleur pour avertir l'opérateur des différents niveaux de dangers de la machine. L'exemple d'étiquette de sécurité ci-dessous définit une étiquette standard de l'industrie.

Assurez-vous que toutes les étiquettes de sécurité sont en place et clairement lisibles. Remplacer toute étiquette de sécurité endommagée ou manquante par une étiquette de remplacement d'usine.

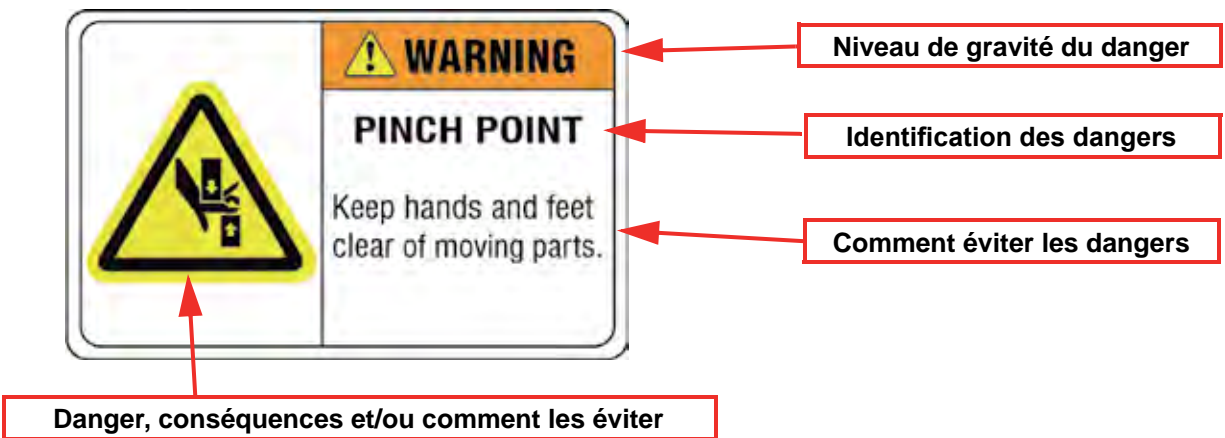

Étiquettes de sécurité des danger



Le mot **DANGER** apposé sur les équipements et dans le manuel identifie une situation dangereuse qui, si elle n'est pas évitée, **ENTRAÎNERA** la mort ou des blessures grave

Étiquettes de sécurité d'avertissement



AVERTISSEMENT

Le mot **AVERTISSEMENT** apposé sur les équipements et dans le manuel identifie une situation potentiellement dangereuse qui, si elle n'est pas évitée, **POURRAIT** entraîner la mort ou des blessures graves.

	▲ WARNING
	<p>CRUSHING HAZARD</p> <p>Use crane in forward position only when not anchored.</p>

D0027



	▲ WARNING
	<p>CRUSHING HAZARD</p> <p>DO NOT lift with forklift when crane is loaded.</p>

D0028

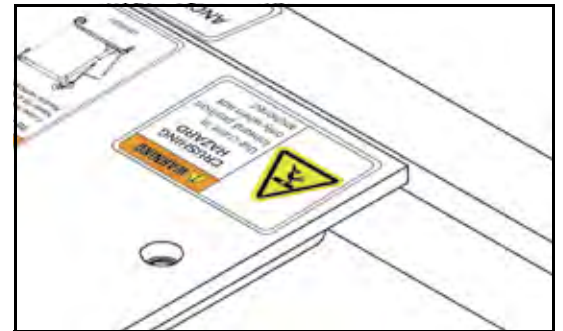

▲ WARNING
<p>TO AVOID THE RISK OF ACCIDENTS, INJURY, OR DEATH:</p> <ul style="list-style-type: none"> • Read Operator's Manual and follow all safety precautions. • Study, understand and follow all instructions before operating this lift. • Keep the operational area clear of people and animals while the lift is in use. • Do not exceed the rated capacity of the lift. • Use only on solid, stable, level surface to prevent load from tipping. • No alterations shall be made to this product. • Never allow the load to swing or jerk. Operate the load smoothly to avoid shocks. • Never lift people with the crane. • Always operate with at least 4 anchor wraps of wire rope around the winch drum. • Failure to heed these instructions may result in personal injury/death and/or property damage.

D0030

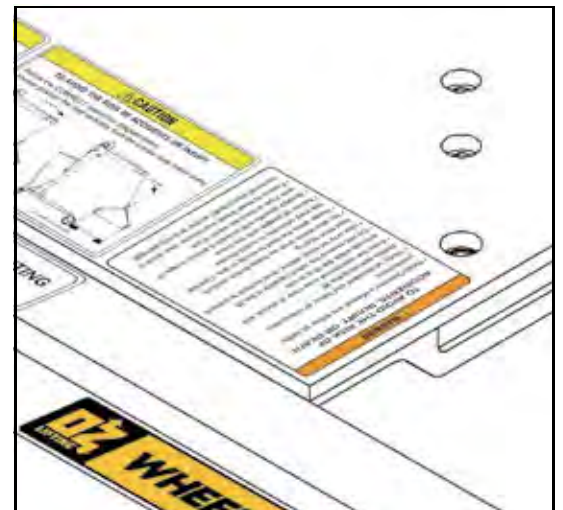

▲ WARNING

TO AVOID THE RISK OF ACCIDENTS, INJURY, OR DEATH:

Follow the CORRECT instruction diagram below.
Never lift a load with the boom arm extended past the front wheels.
Always vertically align the front leg wheels to the boom wheel.

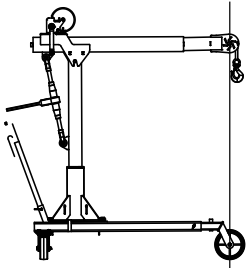

CORRECT

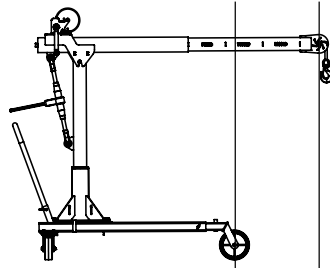

INCORRECT

D0029

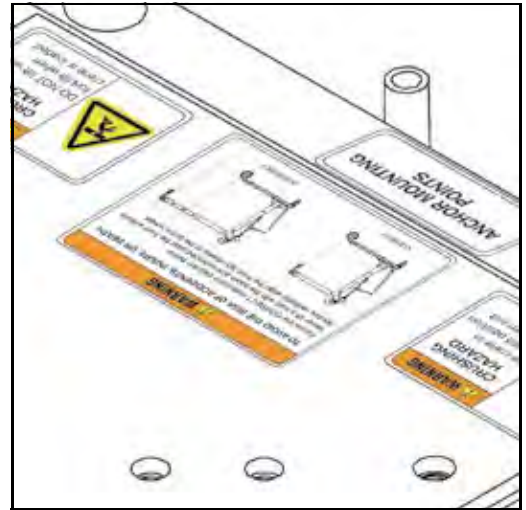

Étiquettes de sécurité de mise en garde

MISE EN GARDE

Le mot MISE EN GARDE apposé sur les équipements et dans le manuel identifie une situation potentiellement dangereuse qui, si elle n'est pas évitée, **PEUT** entraîner des blessures mineures ou modérées. Il peut également être utilisé pour avertir contre les manœuvres dangereuses.

CAUTION

TO AVOID THE RISK OF ACCIDENTS OR INJURY:
Follow the CORRECT instruction diagram below.
Always use approved lifting device and secure the load to prevent swinging.

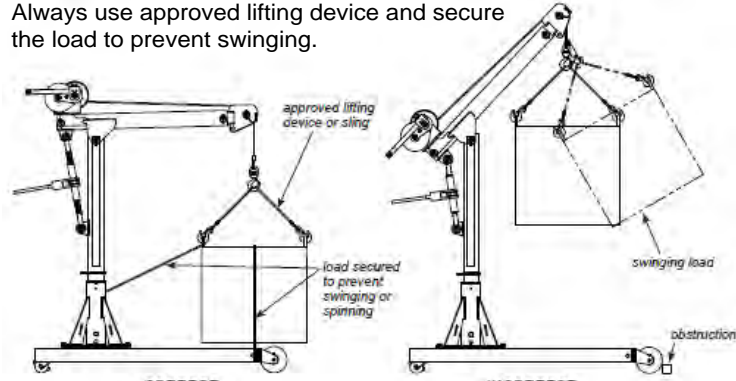

CORRECT **INCORRECT** D0031

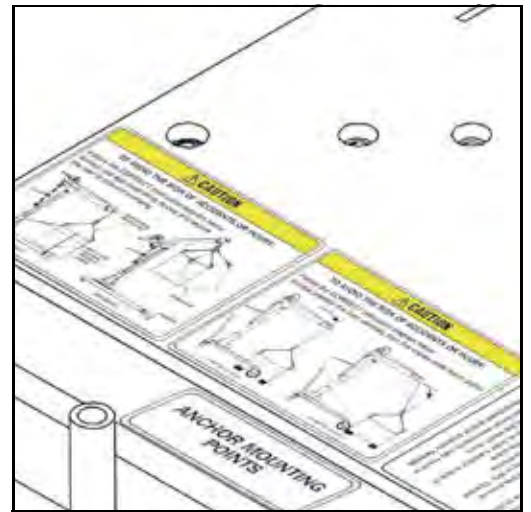

CAUTION

TO AVOID THE RISK OF ACCIDENTS OR INJURY:
Follow the CORRECT instruction diagram below.
Always position the load vertically from the cranes outer boom pulley.

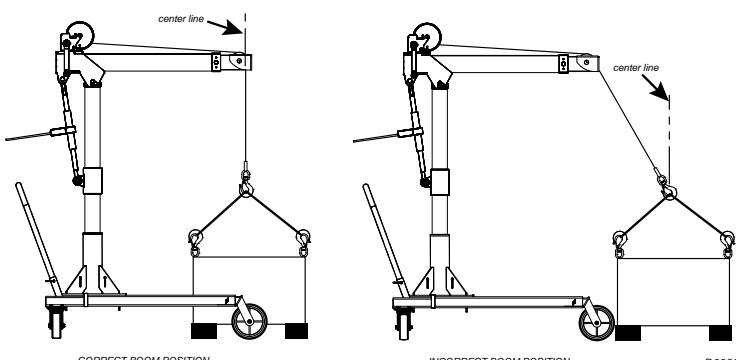

CORRECT BOOM POSITION **INCORRECT BOOM POSITION** D0032

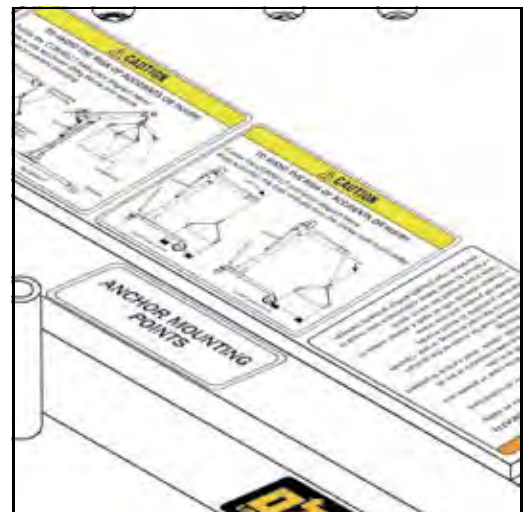

INTRODUCTION

Informations et emplacements de la machine

Renseignements sur le propriétaire

Merci de votre décision d'achat d'OZ Lifting Products, LLC®. Pour assurer des performances maximales de votre équipement, il est impératif d'étudier attentivement le manuel de l'opérateur et de suivre les recommandations. Un fonctionnement et un entretien appropriés sont essentiels pour maximiser la durée de vie de l'équipement et éviter les blessures.

Le but de ce manuel est de familiariser et d'informer l'opérateur.

La sécurité est d'une importance primordiale pour le propriétaire/opérateur et le fabricant. La première section de ce manuel comprend une liste de messages de sécurité qui, s'ils sont respectés, contribueront à protéger l'opérateur et les personnes présentes contre les blessures ou les accidents mortels. De nombreux messages de sécurité sont répétés tout au long du manuel. Le propriétaire/opérateur doit connaître ces messages de sécurité et être conscient des risques liés à l'utilisation et à l'entretien de cet équipement. Faire fonctionner et entretenir cet équipement en toute sécurité et conformément à tous les codes, réglementations et/ou lois locaux, d'État et fédéraux applicables. Suivre toutes les instructions et tout l'étiquetage concernant le produit.

S'assurer que tout le personnel a lu ce manuel d'utilisation et qu'il comprend parfaitement les procédures d'utilisation, d'installation et d'entretien appropriées et sécuritaires.

OZ Lifting Products, LLC® travaille continuellement à l'amélioration de ses produits. OZ Lifting Products, LLC® se réserve le droit d'apporter toute amélioration ou modification jugée pratique et possible sans pour autant assumer la responsabilité ou l'obligation d'apporter des changements ou des ajouts à l'équipement vendu précédemment.

Bien que le plus grand soin ait été apporté à l'exactitude de cette publication, OZ Lifting Products, LLC® n'offre aucune garantie, écrite ou explicite, implicite ou autre, en ce qui concerne les informations contenues dans ce manuel. OZ Lifting Products, LLC® n'assume aucune responsabilité pour les erreurs qui pourraient apparaître dans ce manuel et ne peut en aucun cas être tenue responsable des dommages accessoires, consécutifs ou punitifs liés à l'utilisation de ce manuel.

Conserver ce manuel pour pouvoir vous y référer fréquemment. Tous les nouveaux opérateurs ou propriétaires doivent consulter le manuel avant d'utiliser l'équipement et tous les ans par la suite. Communiquer avec OZ Lifting Products, LLC® pour obtenir de l'aide, des renseignements ou des copies supplémentaires du manuel. Consulter notre site Web www.ozliftingproducts.com ou composer le +1 800 749-1064.

P.O. Box 845, Winona, MN 55987

Téléphone : +1 800 749-1064

+1 507 474-6250

Soutien technique : +1 507 457-3346

Télécopieur : +1 507 452-5217

sales@ozliftingproducts.com

Plaque d'identification

Veiller à noter les informations relatives à OZ Lifting Products, LLC® dans les espaces prévus ci-dessous pour référence future.



Numéro de modèle : _____

Numéro de série : _____

Date d'achat : _____

Utiliser toujours le numéro de modèle et le numéro de série lorsque vous demandez des informations ou lorsque vous commandez des pièces.

Emplacement du code QR

Utiliser votre appareil mobile pour balayer le code QR. L'appareil mobile naviguera ensuite vers le site Web d'OZ Lifting Products, LLC®.



FONCTIONNEMENT

Composants Wheel Base

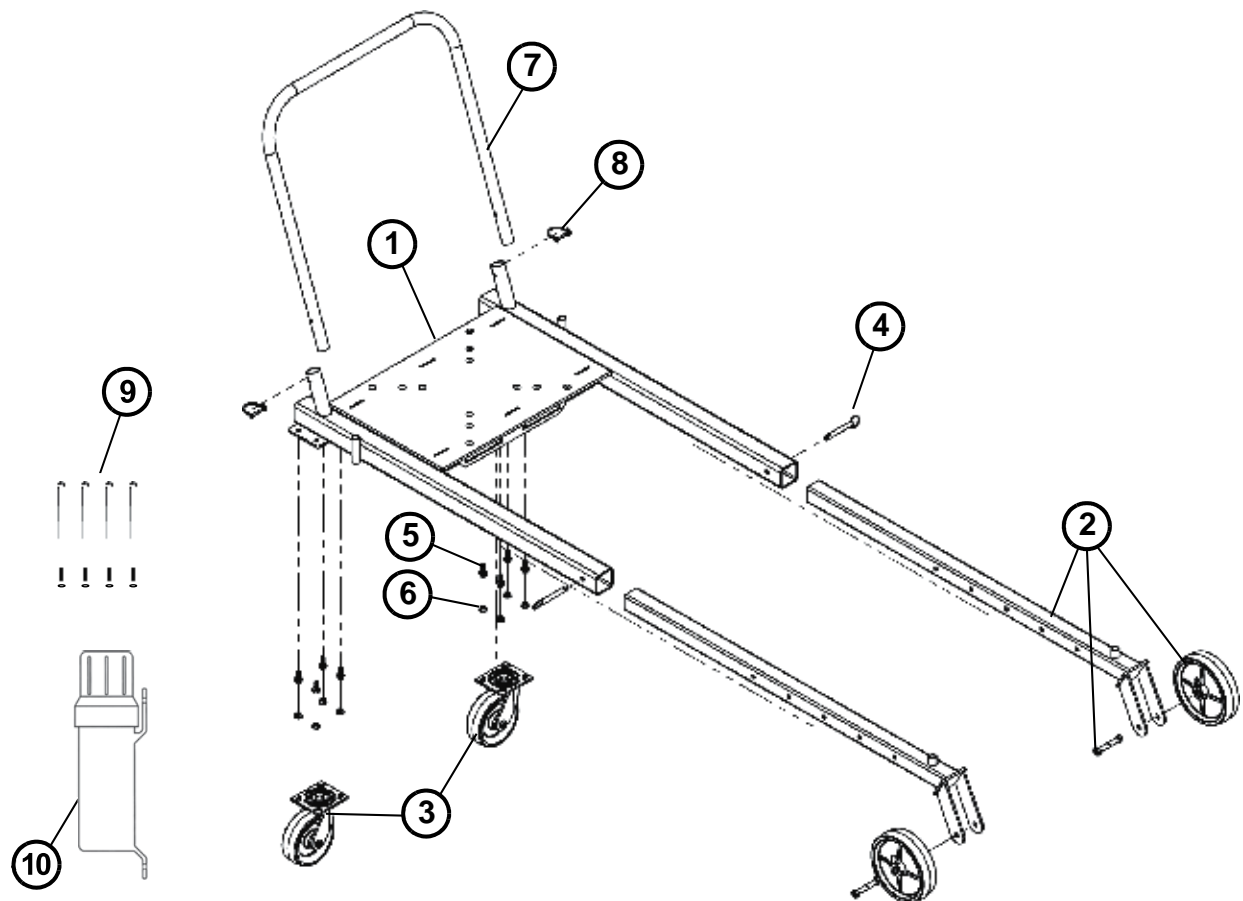

Figure 1

ARTICLE	NUMÉRO DE PIÈCE	DESCRIPTION	QTÉ
1	OZ110029	Assemblage soudé du grand châssis	1
2	OZ100004	Jambe télescopique/Assemblage de roue	2
3	OZ240013	Roulette pivotante verrouillable	2
4	OZ240012	Cheville d'arrêt avec anneau	2
5	OZ240011	Boulon de bride	8
6	OZ240010	Écrou de bride	8
7	OZ210014	Poignée de manœuvre	1
8	OZ240014	Bague de retenue à ergots	2
9	OZ100027	Kit de boulons de montage d'ancrage au sol	1
10	OZTB1	Tube de rangement pour boîte à outils	1

La base du socle (illustré à la page 17) et le collier de verrouillage (illustré à la page 18) sont inclus avec les modèles OZWB1, OZWB1-TP, OZWB2, OZWB2-TP et OZWB3.

Assemblage de la Wheel Base

REMARQUE : Étudier l'illustration des composants de la Wheel Base (Figure 1) à la page 12 pour vous familiariser avec ses composants et la façon dont ils sont assemblés.

1. Installer les deux roues pivotantes avant (article 1) sur les jambes télescopiques (article 2) avec les boulons et écrous graissables fournis (article 3). Serrer les écrous à trente (30) pieds-livres.

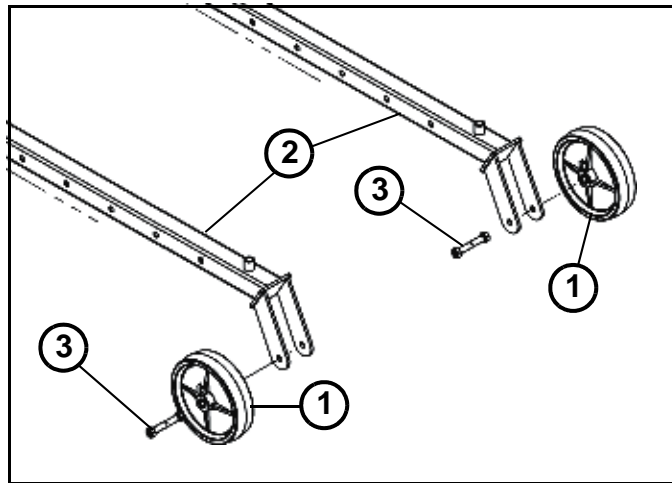

Figure 2

2. Installer les deux assemblages de jambes/roues télescopiques (article 1) dans l'assemblage soudé du grand cadre (article 2).

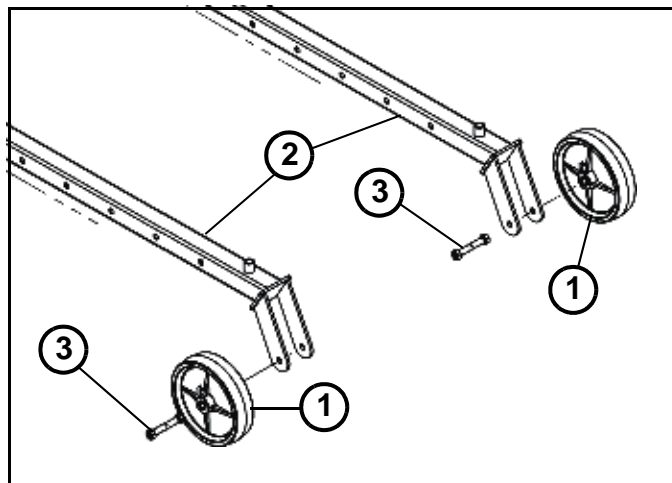

Figure 3

3. Installer les deux chevilles d'arrêt avec anneaux (article 1) pour fixer les deux assemblages de jambes/roues télescopiques (article 2).

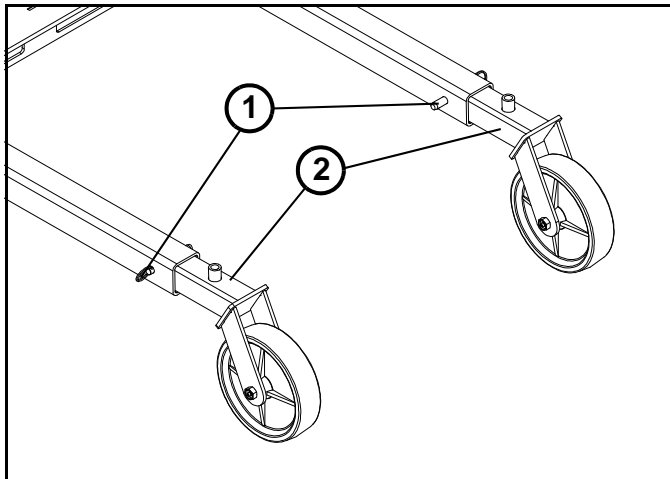

Figure 4

4. Installer les deux roulettes pivotantes verrouillables arrière (article 1) et les fixer avec les boulons (article 2) et les écrous (article 3) de bride fournis. Serrer les écrous à vingt-trois (23) pieds-livres.

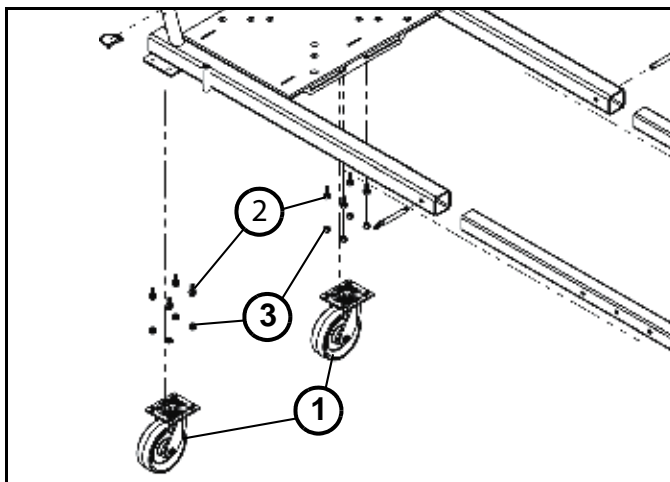

Figure 5

5. Installer la poignée de manœuvre (article 1) et la fixer avec les deux bagues de retenue à ergots fournis (article 2).

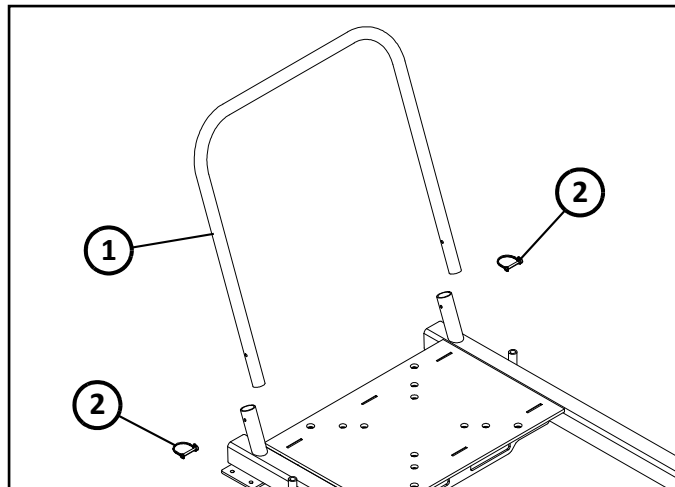

Figure 6

(Facultatif) 6. Pour plus de commodité, un tube de rangement de boîte à outils en option est inclus. Cette boîte à outils est moulée en polypropylène haute densité, résistante à la corrosion et à la chaleur, avec un bouchon à vis et un loquet. Sélectionnez un emplacement de montage facilement accessible et sécurisé à l'aide des quatre attaches zippées fournies. La boîte à outils est conçue pour accueillir le kit de boulons de montage d'ancrage au sol, le manuel de l'opérateur et d'autres outils selon les besoins.

Remarque : *Le tube de rangement de la boîte à outils est un accessoire en option et peut être omis si vous le souhaitez.*

Pré-installation de la grue

Vérifier s'il y a eu des dommages en cours d'expédition. Ne pas installer ou ne pas utiliser un produit endommagé. S'assurer de conserver des dossiers de renseignements sur le produit et de contacter votre concessionnaire OZ Lifting Products, LLC® en cas de problème. Consulter les codes et les règlements en vigueur avant d'installer l'équipement. Contacter un professionnel qualifié quant aux spécifications de structure et de fondation avant de faire l'assemblage du produit.

Avant d'installer, sélectionner un endroit où la grue est :

- Visible tout au long de son fonctionnement.
- Sans circulation qui pourrait nuire au fonctionnement.
- Positionnée pour que l'opérateur soit à l'écart de la charge et de la trajectoire du câble.
- Accessible pour l'entretien.
- Fixée sur une fondation robuste et de niveau qui peut la supporter, quelles que soient les conditions.
- À l'écart de tout matériau corrosif, inflammable, explosif ou dommageable.

Inspecter la grue pour s'assurer qu'aucune pièce ne manque ou n'a été endommagée. Ne pas jeter les emballages d'expédition, ils peuvent être réutilisés si jamais la grue devait être remballée. Communiquer avec votre concessionnaire OZ Lifting Products, LLC® en cas de problème.

S'assurer que tous les composants, y compris l'attache sur laquelle repose la poulie de levage, sont bien lubrifiés avant de commencer l'assemblage. Consulter les instructions relatives au nettoyage et à la lubrification de la grue à la page 29.

Au cours de l'assemblage, effectuer une inspection de tous les composants et résoudre les problèmes éventuels. Cela permettra d'établir un point de référence pour les inspections ultérieures.

Assemblage de la grue

Veiller à consulter le manuel de l'opérateur de la grue pour l'assemblage de la grue.

Installation d'un socle sur une Wheel Base

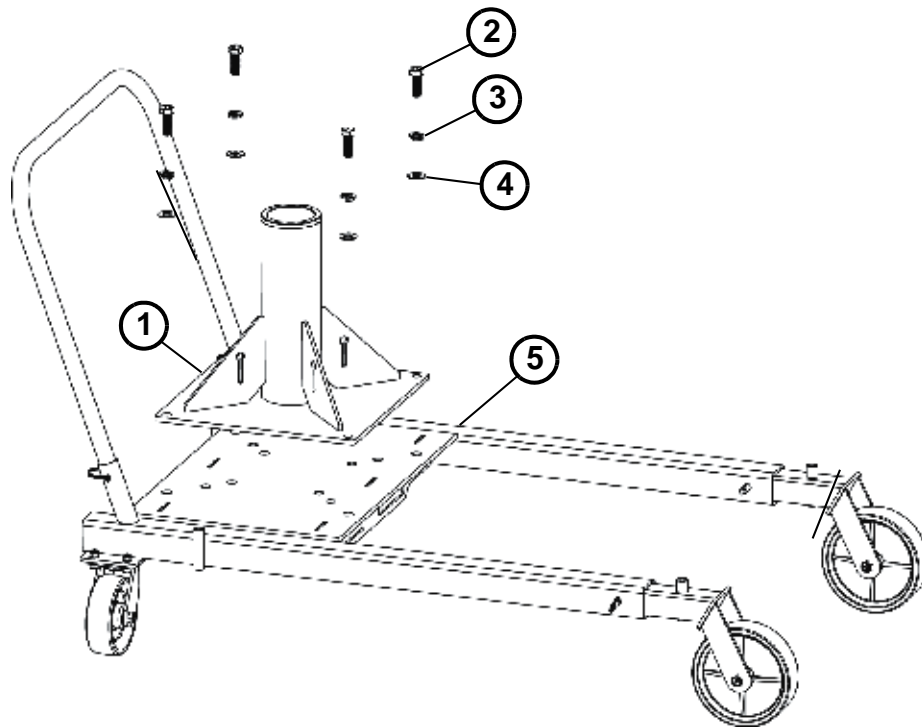

Figure 7

REMARQUE : Les bases d'accompagnement des GRUES DAVIT EN ACIER d'OZ Lifting Products, LLC® sont vendues séparément par les revendeurs d'OZ Lifting Products, LLC®. Elles sont nécessaires pour que ce produit fonctionne convenablement.

1. Installer le socle (article 1) sur la Wheel Base (article 5) à l'aide de boulons à gros filetage de 1/2-13 de catégorie 5 (article 2), de rondelles de blocage (article 3) et de rondelles plates (article 4). Vous devez utiliser un couple de 80 pi/lb pour les fixations de catégorie 5 sans lubrification.

Les produits non standard qui ont été modifiés par rapport à la conception d'origine peuvent avoir d'autres exigences en matière de fixation. Contacter votre concessionnaire OZ Lifting Products, LLC® pour en savoir plus.

Installer le câble

Veiller à consulter le manuel de l'opérateur de la grue pour l'assemblage de la grue.

Installation de la grue sur la Wheel Base

REMARQUE : *L'installation de la barre dans la fente du support de la base du piédestal permet de fixer le mât à la base afin d'éviter que la grue ne tourne et ne bascule sous l'effet de la charge.*

1. Assembler la grue en suivant les instructions du manuel de l'opérateur de la grue.
2. Une fois l'assemblage de la grue terminé, installer la grue dans le socle de la Wheel Base. La grue peut également être assemblée en pièces détachées sur la Wheel Base si elle n'a pas été assemblée auparavant.
3. S'assurer que la flèche de la grue et que les jambes de la Wheel Base sont parallèles les unes aux autres.
4. Installer le système de collier de verrouillage en insérant les boulons en U fournis autour des tubes du mât et de la base du piédestal.
5. Placer le collier avec la barre mobile sur le mât de la grue et serrer à vingt (20) pieds-livres.
6. Placer l'autre collet sur le tube de la base du piédestal et serrer à vingt (20) pieds-livres.
7. S'assurer que les deux colliers s'enlignent et que la barre peut se verrouiller dans la fente d'accouplement lorsque la grue est orientée vers l'avant avec le crochet de levage entre les jambes de la Wheel Base.
8. Centrer la charge entre les deux roues avant de la Wheel Base.

⚠ AVERTISSEMENT *Si la barre n'est pas installée dans la fente du support de la base du piédestal, la grue risque de basculer sous la charge.*

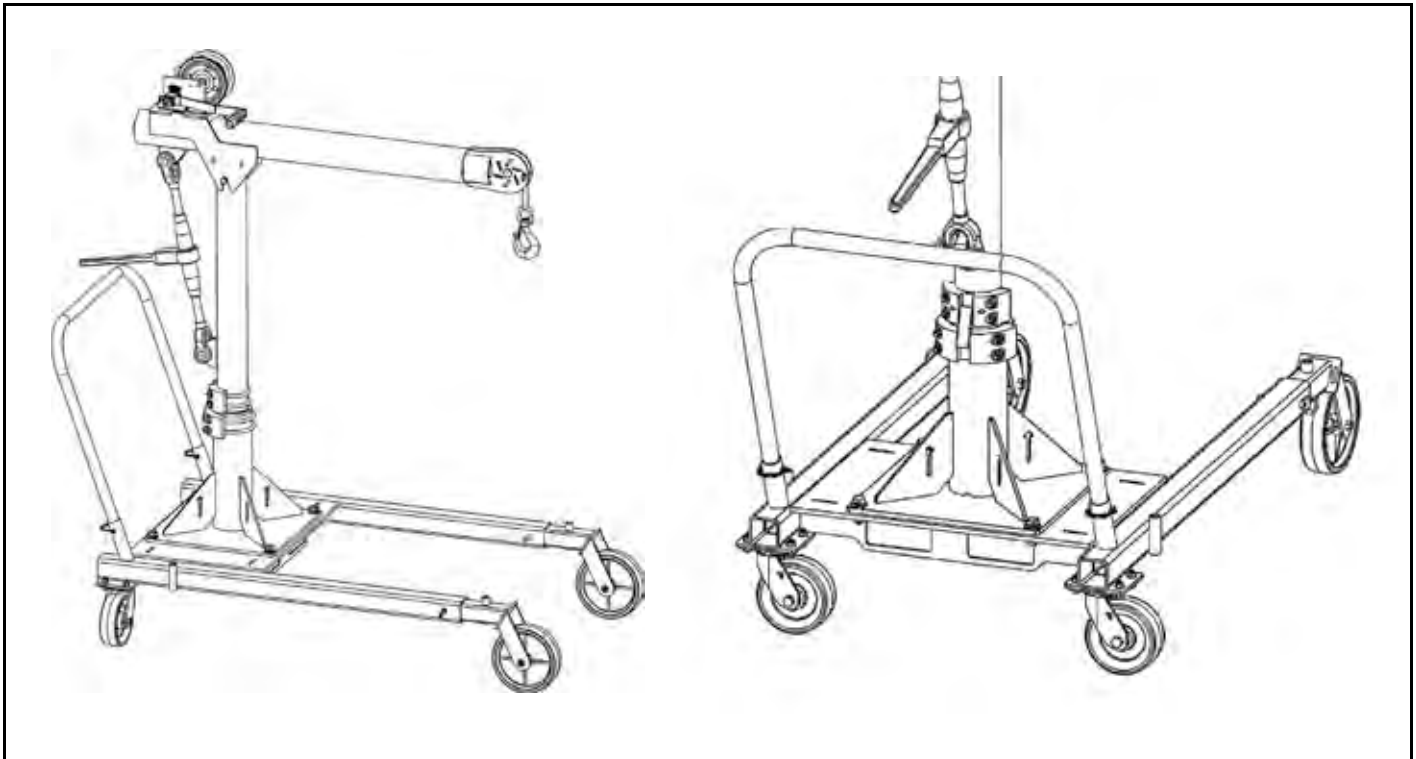

Ajuster les extensions de jambes

REMARQUE : Il est fortement recommandé que les DEUX extensions de jambe soient étendues de la même manière.

1. Soulevez légèrement le pied extérieur pour libérer la goupille de retenue à bille.
2. Retirez la goupille de retenue à bille du pied de l'empattement.
3. Faites glisser l'extension de jambe jusqu'à la position souhaitée.

REMARQUE : Si vous n'utilisez PAS le système d'ancrage, les roues avant DOIVENT dépasser la charge.

4. Poussez la goupille de retenue à bille à travers tout le pied extérieur.

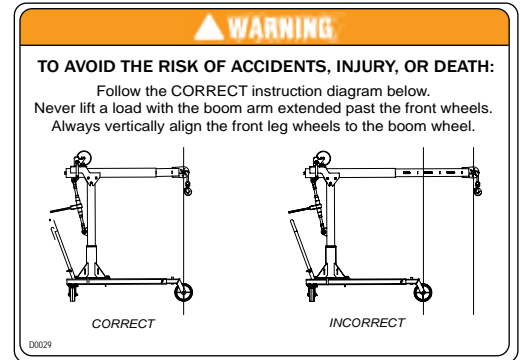

AVERTISSEMENT

Si la languette n'est pas installée dans la fente du support de base du socle, la grue risque de basculer sous la charge.



MISE EN GARDE

Boulons de montage d'empattement fournis par l'usine à utiliser uniquement pour le montage au sol avec des ancrages.

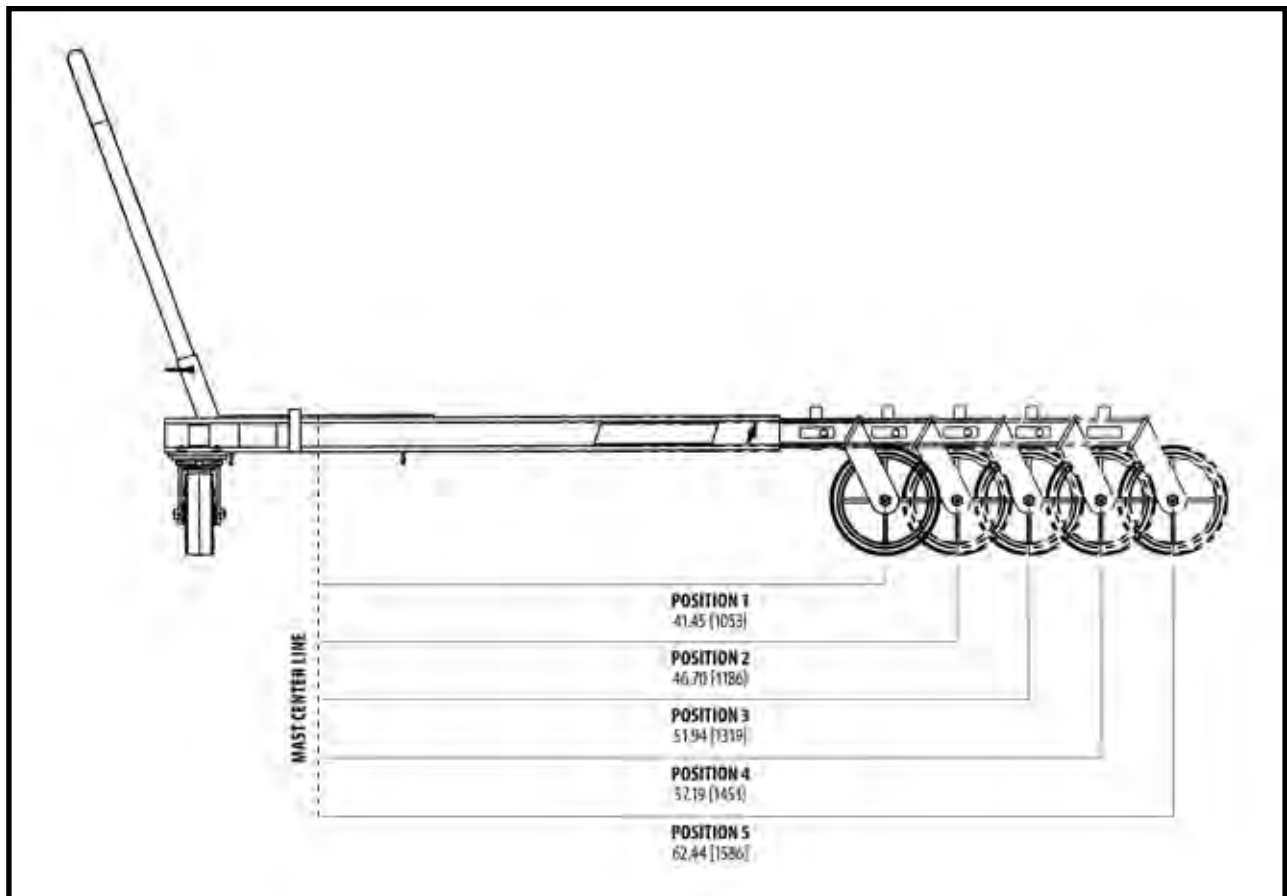

Les valeurs dimensionnelles sont fournies en pouces. Les valeurs entre parenthèses [] dans le diagramme représentent des mesures équivalentes en millimètres à titre informatif uniquement.

Figure 9

Installation de la Wheel Base au sol

REMARQUE : L'installation de la barre dans la fente du support de la base du piédestal permet de fixer le mât à la base afin d'éviter que la grue ne tourne et ne bascule sous l'effet de la charge.

1. Assembler la Wheel Base selon les instructions précédemment indiquées dans ce manuel.
2. Installer les ancrages sur la surface sur laquelle la Wheel Base sera montée, à l'endroit souhaité.
3. Installez les ancrages sur la surface sur laquelle l'empatement sera monté, à l'emplacement souhaité. Utilisez la figure 10.1 pour les mesures.

REMARQUE : 1/2 po-13 catégorie 5 est la taille de boulon recommandée pour monter la Wheel Base.

3. Déplacer la Wheel Base à l'endroit où elle doit être montée.
4. Installer les boulons à travers les tubes du point d'ancrage et serrer à vingt (20) pieds-livres. Utilisez la figure 10.2.



AVERTISSEMENT

Si la barre n'est pas installée dans la fente du support de la base du piédestal, la grue risque de basculer sous la charge.



MISE EN GARDE

Boulons de montage d'empatement fournis par l'usine à utiliser uniquement pour le montage au sol avec des ancrages.

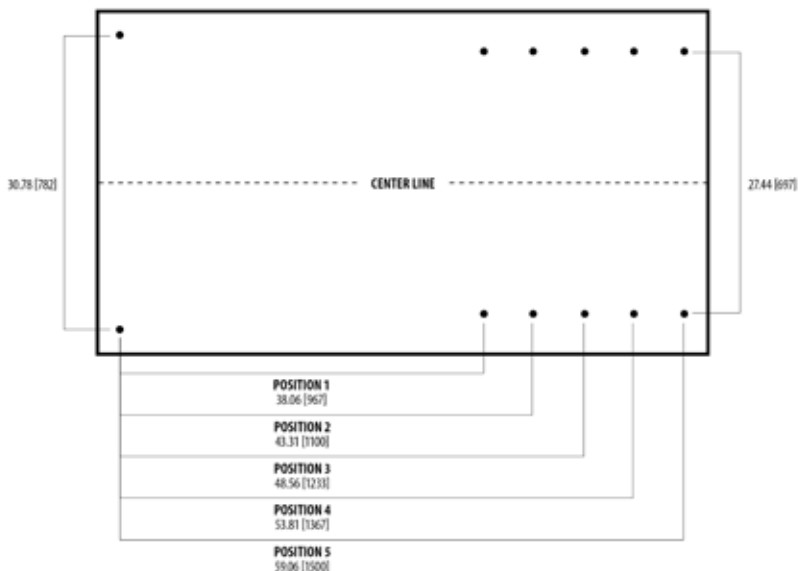

Figure 10.1

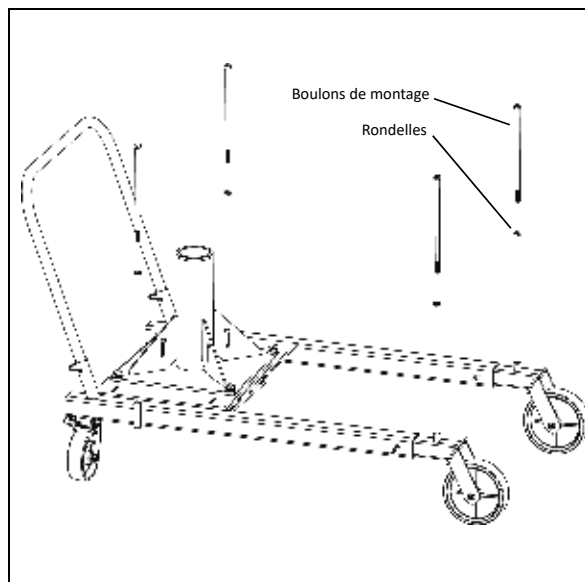

Figure 10.2

Les valeurs dimensionnelles sont fournies en pouces. Les valeurs entre parenthèses [] dans le diagramme représentent des mesures équivalentes en millimètres à titre informatif uniquement.

Préparation au fonctionnement

Avertissements et mesures de sécurité



AVERTISSEMENT

Si vous ne lisez pas les avertissements suivants et que vous ne vous y conformez pas, il peut y avoir des situations dangereuses qui pourraient causer la mort, des blessures graves ou des dommages matériels.

Les opérateurs doivent lire et comprendre l'intégralité de ce manuel et tous les avertissements apposés sur la grue d'OZ Lifting Products, LLC® avant de la faire fonctionner. Si on ne lit pas ce manuel et qu'on ne s'y conforme pas, il pourrait y avoir blessures et dommages. Pour toute question liée au fonctionnement, veiller à contacter votre concessionnaire OZ Lifting Products, LLC®.

Avant de faire fonctionner la grue, s'assurer que toutes les pièces sont propres et bien lubrifiées. La grue doit être en bon état et les dossiers d'entretien doivent être à jour avant de la faire fonctionner. La zone de fonctionnement ne doit contenir aucune matière inflammable.

Vous devez rester équilibré pendant que vous faites fonctionner la grue. S'assurer que la grue est bien fixée à une fondation robuste, de niveau et solide avant de la faire fonctionner. Lever une charge graduellement, vous assurant qu'elle est bien supportée et équilibrée avant de continuer.

Tous les opérateurs DOIVENT :

- Être formés quant au bon fonctionnement de la grue et à la prise en charge des défaillances potentielles.
- Ne pas utiliser d'alcool, de médicaments ou de drogues pendant le fonctionnement.
- Avoir une bonne coordination et une bonne vision et éviter de travailler lorsque fatigués ou distraits.
- Inspecter les composants du système.
- Connaître leur charge et s'assurer de ne pas dépasser la charge nominale de la grue ou de tout autre composant du système.
- Garder le crochet de chargement centré sur la charge. Éviter les tractions latérales qui pourraient endommager la grue ou blesser l'opérateur si la charge bascule.
- Verrouiller les roulettes arrière de la base pour empêcher tout déplacement pendant le levage.

Directives de fonctionnement

La Wheel Base d'OZ Lifting Products, LLC® a une capacité de charge de fonctionnement maximale basée sur la capacité de la grue qui y est montée.

La Wheel Base d'OZ Lifting Products, LLC® est capable de générer des forces supérieures à cette charge maximale, mais il ne faut pas essayer de le faire.

REMARQUE : Il incombe à l'utilisateur de s'assurer que les charges levées respectent les limites de fonctionnement de la Wheel Base d'OZ Lifting Products, LLC® en tout temps. Les charges de choc doivent être minimisées vu qu'elles peuvent exiger des puissances au-delà de la capacité de charge de la Wheel Base d'OZ Lifting Products, LLC®.

Un tableau des charges nominales est fourni dans le manuel de la grue Davit d'OZ Lifting Products, LLC® et sur la grue Davit d'OZ Lifting Products, LLC® elle-même. Ce tableau de charges est calculé en fonction de l'extension de la flèche de la grue, ainsi que de la quantité de câble enroulé autour du tambour d'extrémité du treuil. La quantité de câble enroulé sur le treuil durant un levage va changer (surtout un levage long) et aura un impact sur la capacité de charge.

Cette Wheel Base d'OZ Lifting Products, LLC® est composée d'une structure principale en acier. La grue ne doit jamais émettre de bruits anormaux en cours d'utilisation. Si vous entendez des bruits anormaux, retirer la charge et faire une inspection. Les sources de bruits anormaux sont nombreuses, dont :

- Le câble n'est pas bien enroulé, sous tension, lorsque la charge est levée.
- La grue est beaucoup trop chargée.
- La grue a été sévèrement endommagée après abus ou mauvaise utilisation.

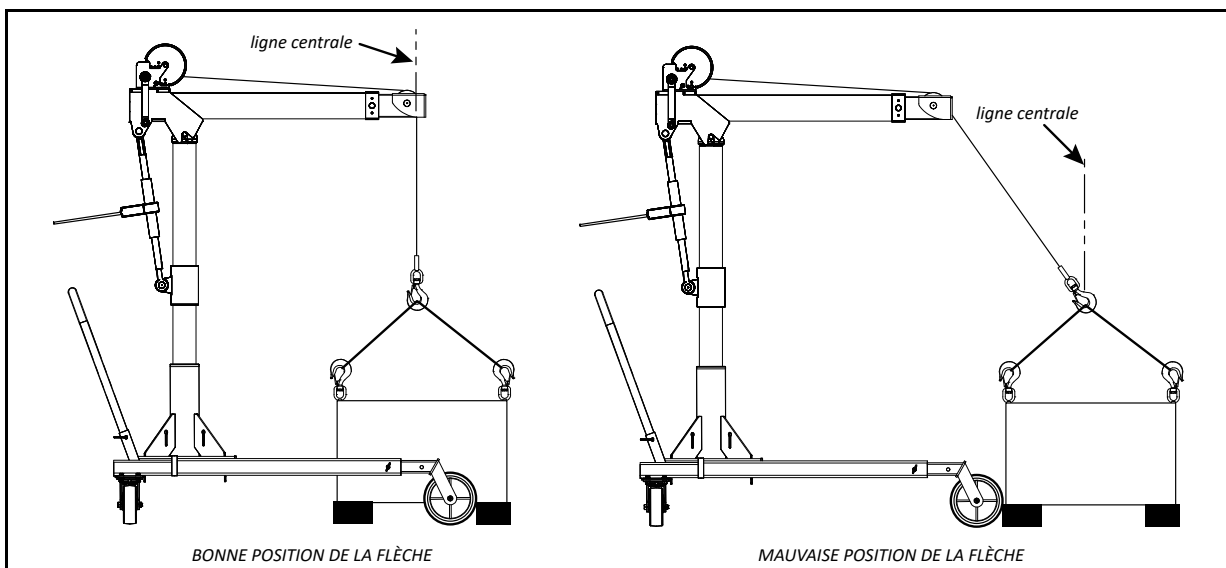

Figure 10

REMARQUE : Cette liste n'est pas exhaustive et ne couvre pas toutes les possibilités.

Attacher la charge

Veiller à consulter le manuel de l'opérateur de la grue pour l'assemblage de la grue.

Déplacer la charge

1. S'assurer que la charge est solidement fixée et bien équilibrée avant de la soulever lentement et en douceur.
2. Déverrouiller les roulettes à l'arrière de la Wheel Base.
3. S'assurer que la charge est fixée près du sol et attachée au mât et aux jambes pour l'empêcher d'osciller.

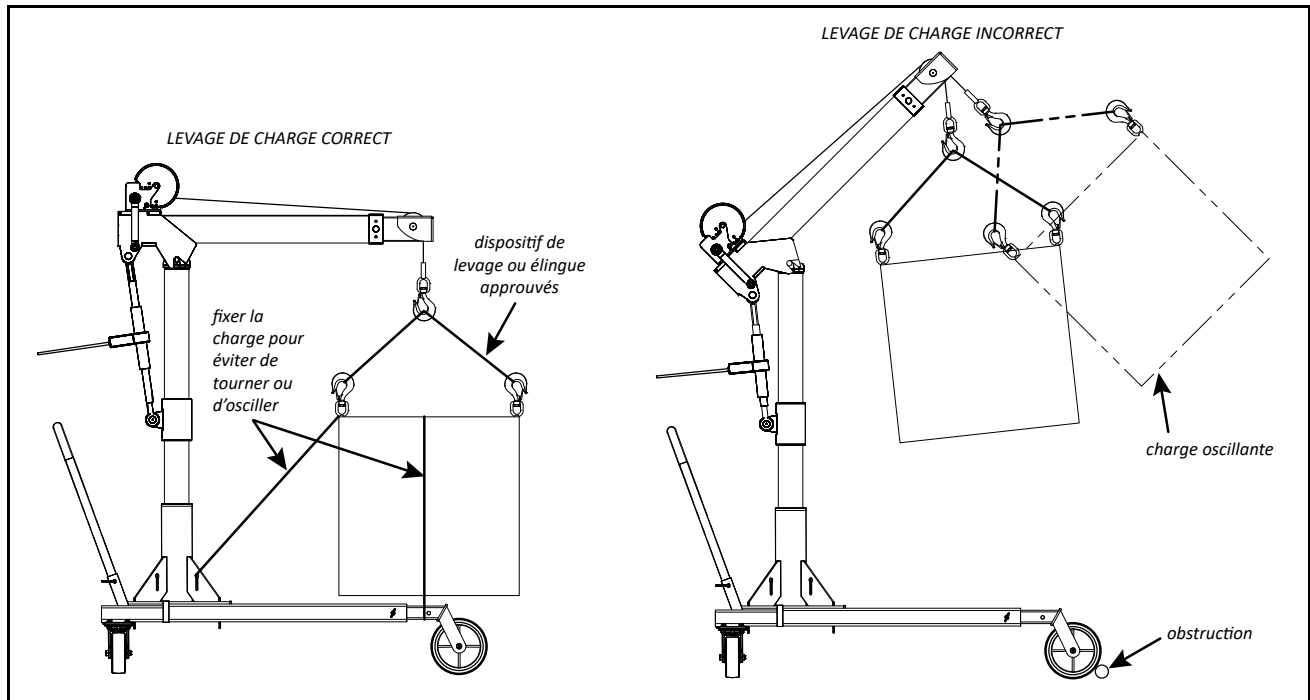

Figure 11



AVERTISSEMENT

Déplacer toujours la charge lentement et sans à-coups, en particulier dans les virages.

4. Tirer/pousser lentement et en douceur la poignée de la Wheel Base pour déplacer la charge.
5. Ne pas utiliser d'appareils motorisés pour pousser ou tirer la Wheel Base. Il faut toujours la déplacer à la main.

SPÉCIFICATIONS

Figure 1

Portée de grue à bossoir OZWB

Les sections sont représentatives de la portée du crochet en rotation de 360 degrés.

Les valeurs dimensionnelles sont fournies en pouces. Les valeurs entre parenthèses [] dans le diagramme représentent des mesures équivalentes en millimètres à titre informatif uniquement.

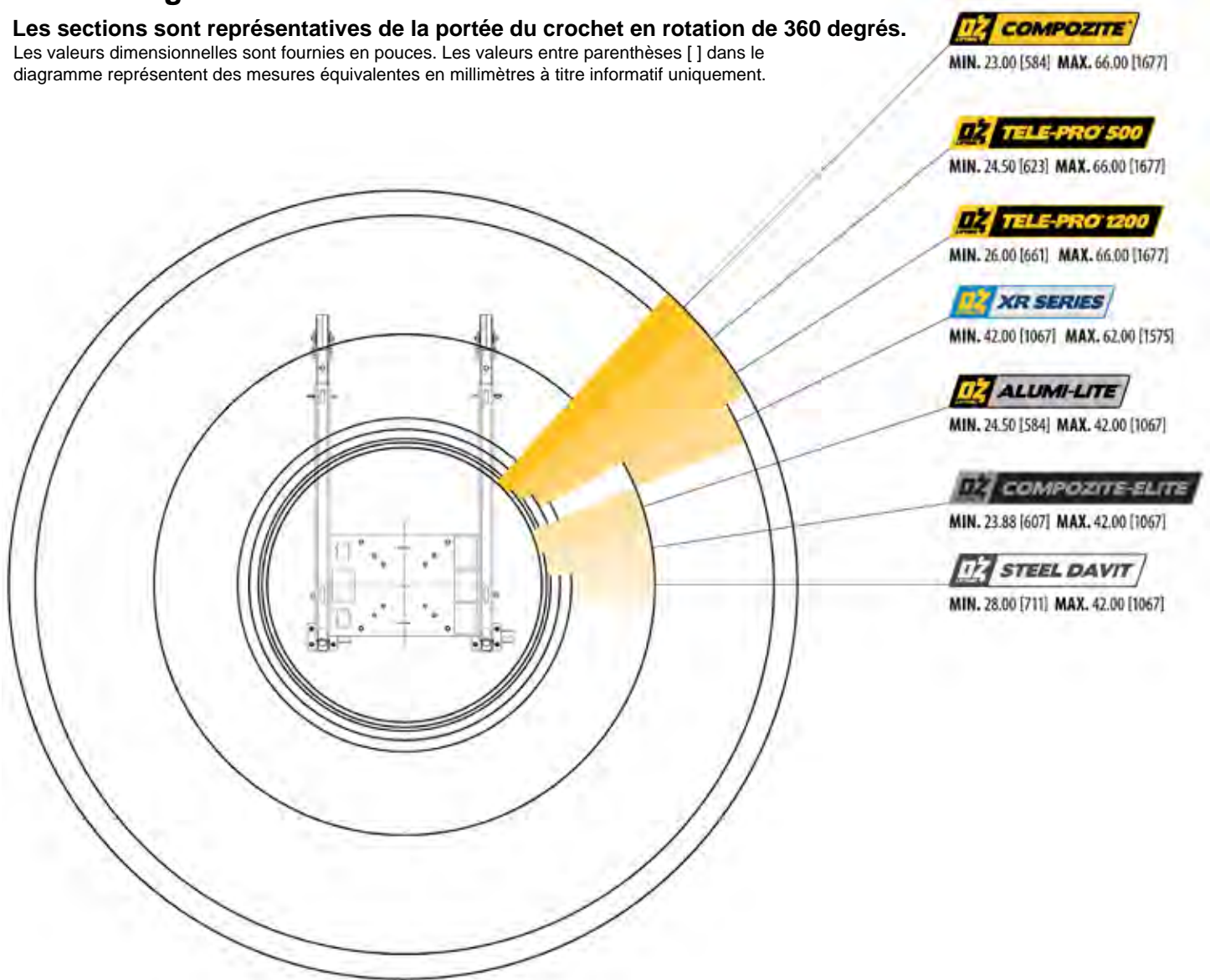

Figure 2

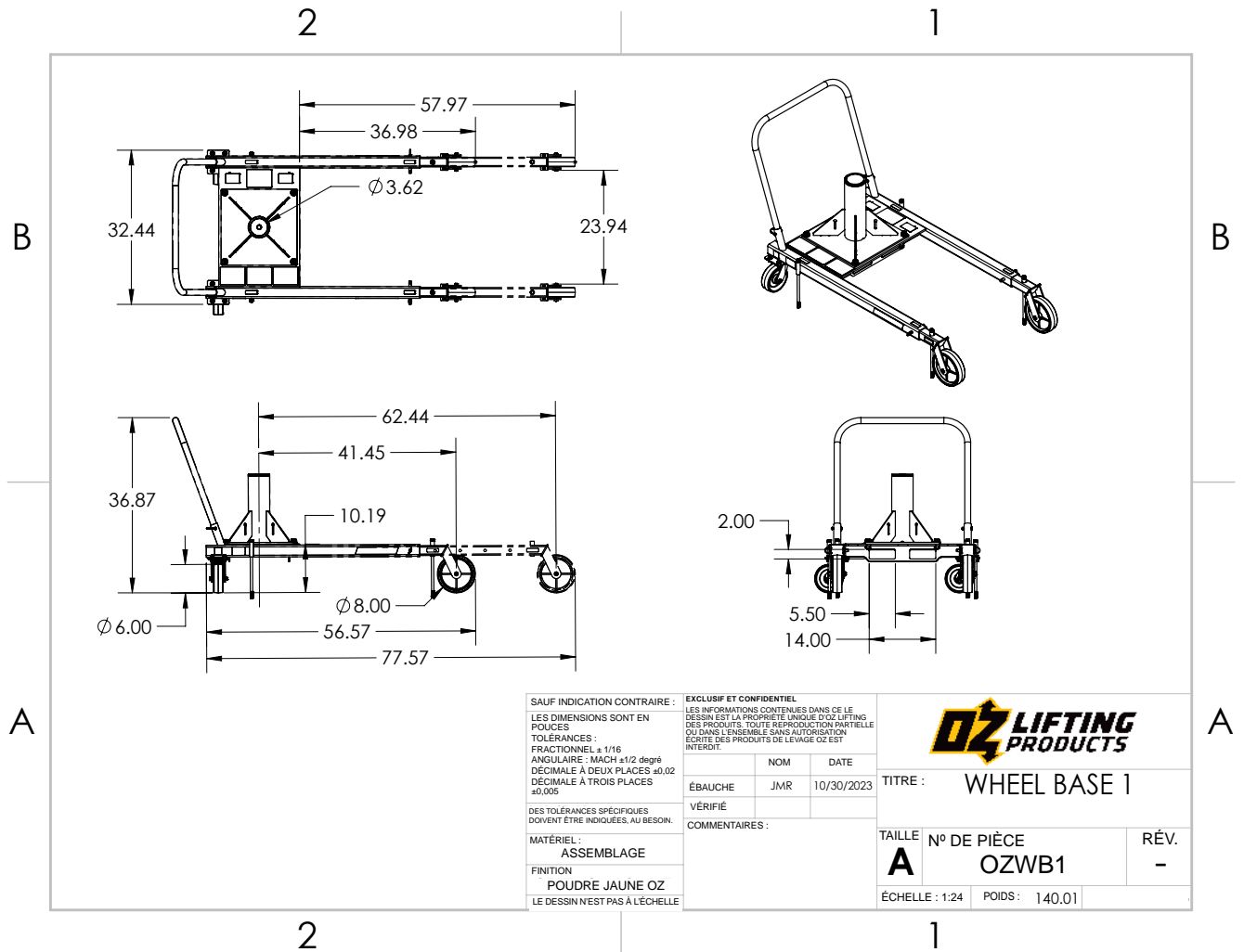

Figure 3

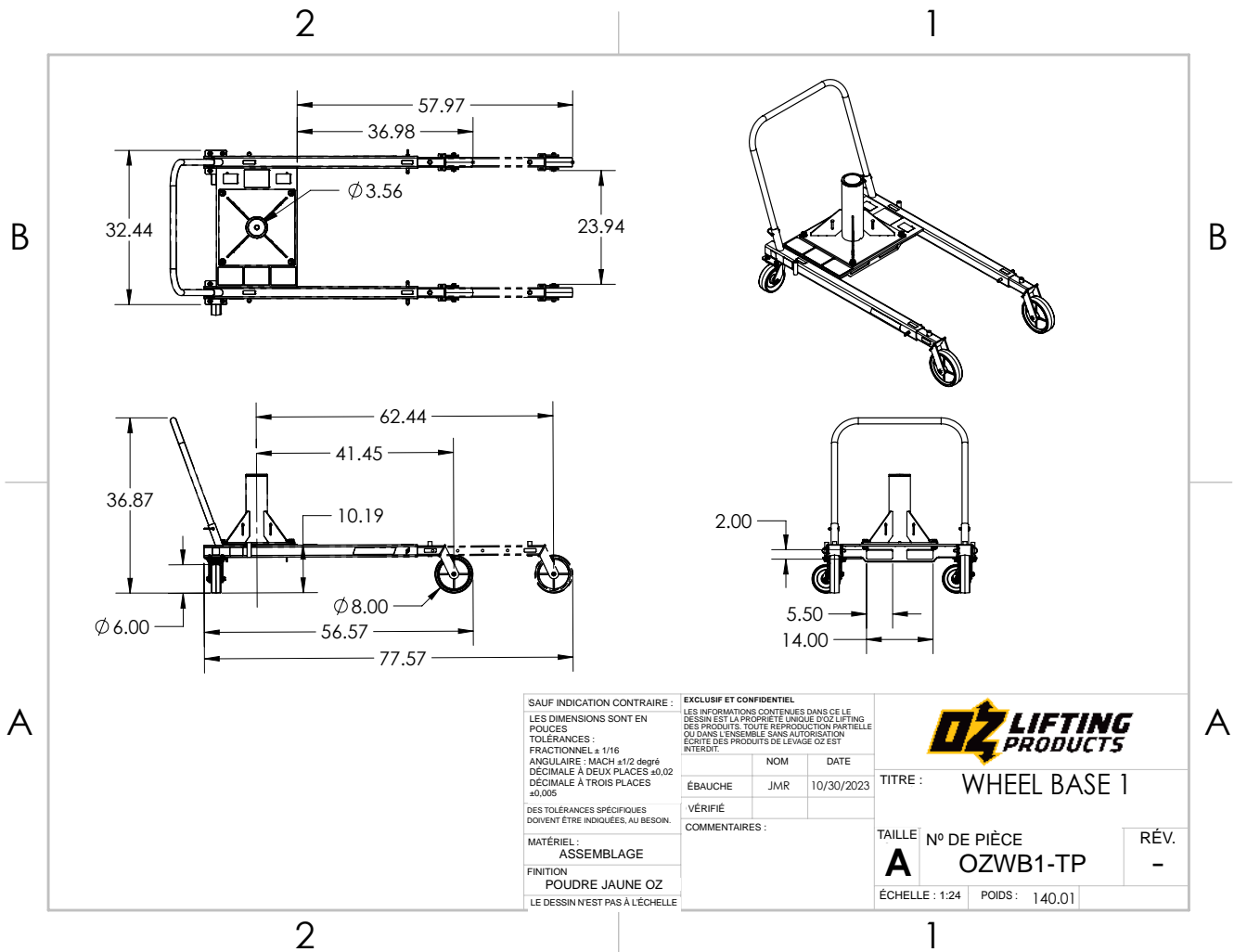

Figure 4

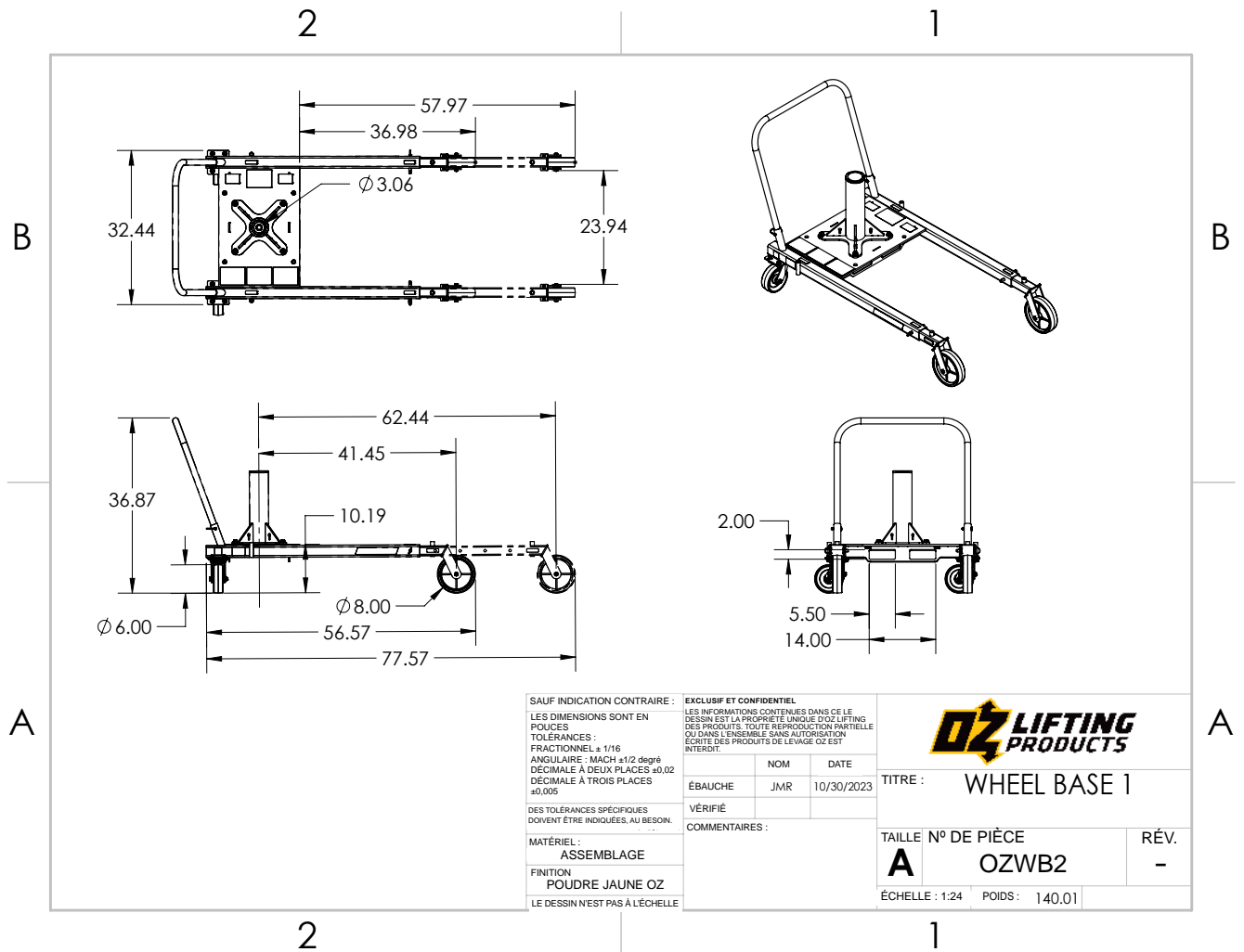

Figure 5

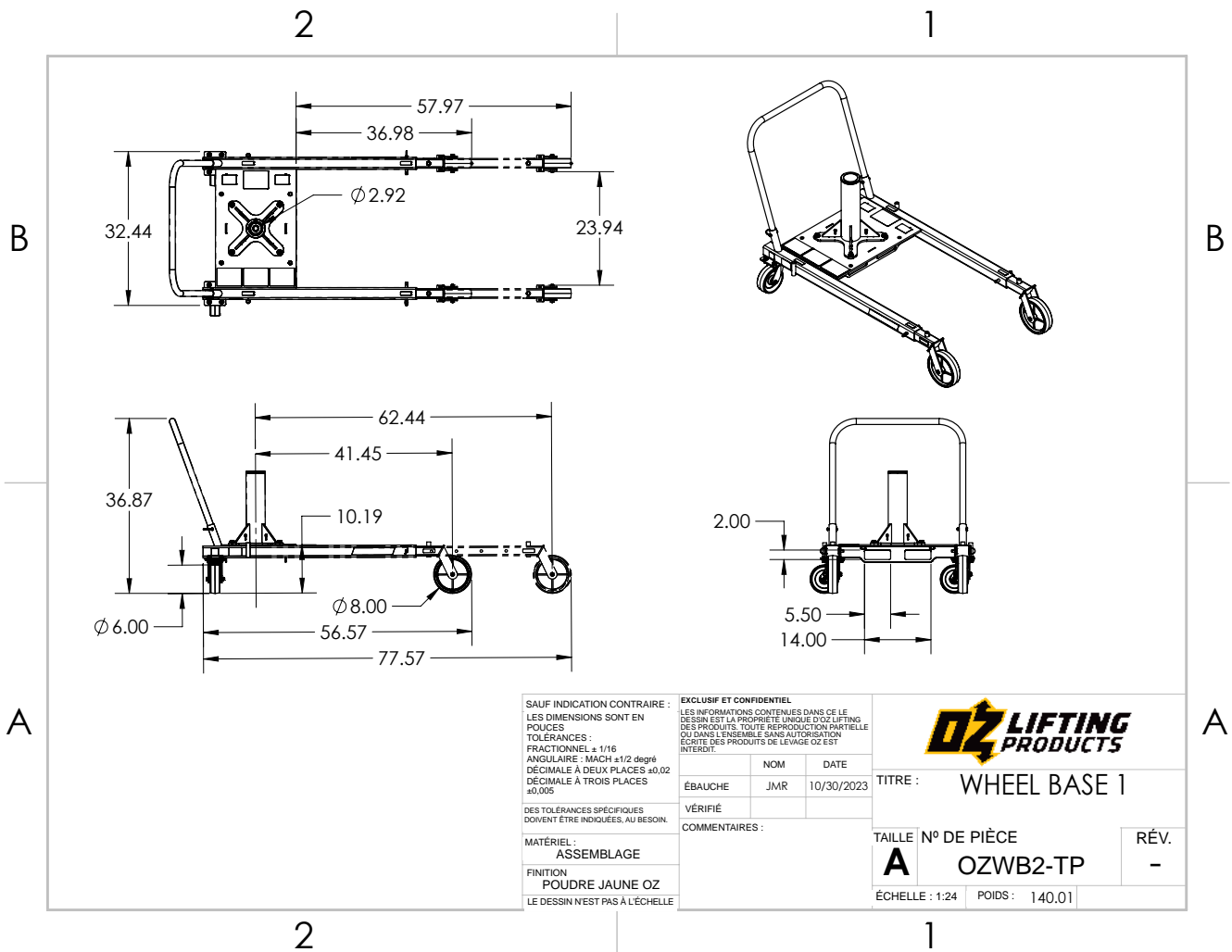
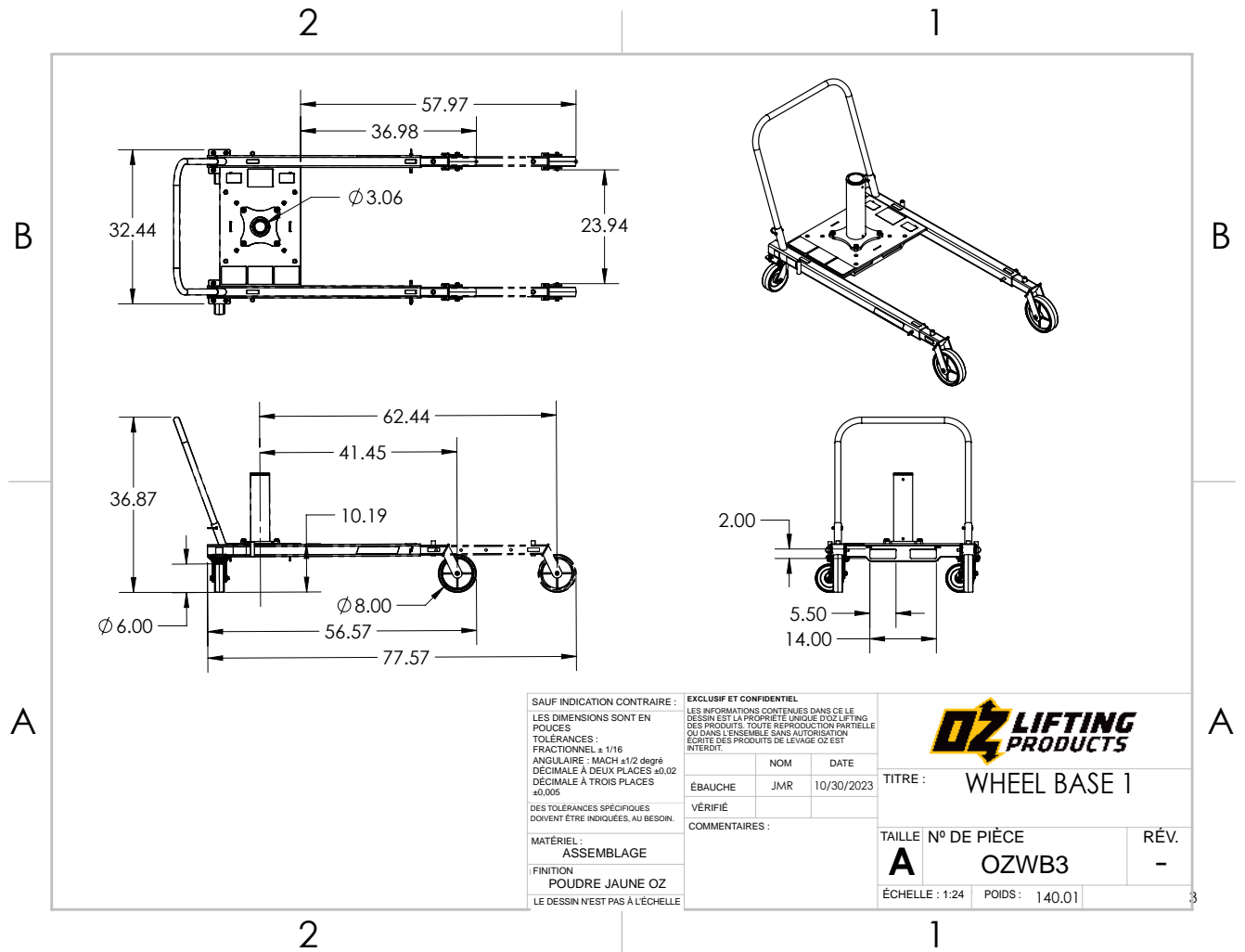

Figure 6



ENTRETIEN

Sécurité de l'entretien



AVERTISSEMENT

Des instructions sont nécessaires avant d'utiliser ou d'entretenir OZ Lifting Products, LLC®. Lire et comprendre le manuel d'utilisation et d'entretien. Suivre les avertissements et les instructions du manuel lors des réparations, des réglages ou de l'entretien. Vérifier le bon fonctionnement après les réglages, les réparations ou l'entretien. Les opérateurs non formés et le non-respect des instructions peuvent causer des blessures ou la mort.

Lire et comprendre le manuel d'utilisation d'OZ Lifting Products, LLC®.

Remplacer tout composant usé ou endommagé.



AVERTISSEMENT

Un mauvais entretien peut entraîner des dommages ou une défaillance de la machine. Risque de dommages matériels et/ou de blessures graves ou mortelles pour les personnes se trouvant à proximité.

Ne pas percer, souder ou modifier les composants OZ Lifting Products, LLC®.



MISE EN GARDE

Ne pas percer, souder ou modifier les composants OZ Lifting Products, LLC®. Toute modification annulera la garantie.

Lubrification

Guide général de lubrification

Certains composants nécessitent peu d'entretien et n'ont pas besoin d'être réparés. Suivre le tableau pour les composants qui nécessitent des intervalles de lubrification d'entretien définis.

Composant(s)	Tâche d'entretien	Type de lubrification	Lubrifiant recommandé	Intervalles
Pièces coulissantes	Lubrifier les pièces coulissantes	Graisse	Graisse standard	160 heures
Palier de la poulie de levage	Appliquer une couche légère de graisse	Graisse	Graisse standard	320 heures
Roulement de l'arbre de treuil	Appliquer une couche légère de graisse (ne pas laisser de graisse sur les plaquettes de frein)	Graisse	Graisse standard	320 heures
Essieux de roue avant	Appliquer de la graisse à travers le raccord Zerk	Graisse	Graisse standard	320 heures

Nettoyage

Il faut nettoyer périodiquement la Wheel Base d'OZ Lifting Products, LLC® pour conserver son apparence et prévenir la corrosion. La durée de vie de la Wheel Base d'OZ Lifting Products, LLC® sera plus longue et elle fonctionnera mieux si vous la gardez propre et bien lubrifiée.

REMARQUE : *Aucun solvant ne doit être utilisé sur quelque pièce que ce soit de la Wheel Base d'OZ Lifting Products, LLC® pour la nettoyer ou pour quelque autre raison que ce soit.*



MISE EN GARDE

Les finitions de châssis et de composants ne sont pas garanties si l'équipement est installé dans un environnement humide ou exposé à des nettoyeurs agressifs ou à des lavages à haute pression.

Lavage léger

Essuyer les surfaces de la grue avec un linge humide. Aucun détergent requis. Il doit y avoir une pellicule mince d'huile sur les surfaces en acier pour éviter la corrosion. Enlever toute huile excédentaire avec un linge propre.

REMARQUE : *Aucune lubrification ne doit être appliquée aux freins ou au treuil. Si les patins de freinage deviennent contaminés d'huile, ils peuvent glisser.*

Inspection de la Wheel Base

Pour que la qualité de fonctionnement du produit soit bonne, l'opérateur doit faire inspecter le produit régulièrement. Toutes les inspections doivent être consignées et conservées dans un journal. Ces dossiers doivent être accessibles à tout le personnel qui utilise le produit et à OZ Lifting Products, LLC® lorsqu'il y a un problème lié à la garantie.

Définitions

Personne désignée – une personne sélectionnée ou affectée qui est en mesure d'exécuter les tâches spécifiques.

Personne qualifiée – une personne qui possède un diplôme ou certificat de compétence professionnelle reconnu ou qui, grâce à ses connaissances, à sa formation et à son expérience exhaustives, a démontré avec succès qu'elle peut résoudre les problèmes liés à la matière et au travail.

Service normal – fonctionnement avec des charges distribuées aléatoirement ou à l'intérieur de la limite de charge nominale ou charges uniformes de moins de 65 % de la charge nominale au plus 15 % du temps.

Service lourd – fonctionnement à l'intérieur de la limite de charge nominale au-delà du service normal.

Service rigoureux – service normal ou lourd dans des conditions de fonctionnement anormales. Charges de choc incluses.

Classifications d'inspection

Inspections fréquentes – effectuées par l'opérateur ou la personne désignée. Effectuées en faisant des examens visuels et en écoutant des sons inusités en cours de fonctionnement. Ces inspections, en règle générale, sont effectuées avant chaque utilisation, plusieurs fois en cours d'utilisation et lorsque des problèmes surviennent.

Inspections périodiques – effectuées par une personne désignée. Plus détaillées qu'une inspection fréquente en examinant visuellement les conditions internes et externes. Ces inspections se font selon l'horaire suivant :

- Service normal – Semi-annuel
- Service lourd – Chaque trimestre
- Service rigoureux – Après chaque levage
- Après un rangement prolongé ou s'il y a eu problème en cours de levage

REMARQUE : *Indiquer que la grue est « en panne » si une inspection détermine qu'elle est endommagée ou qu'elle doit être réparée. Ne pas retirer cette étiquette jusqu'à ce qu'une personne qualifiée ait résolu le problème. Ne pas utiliser des câbles métalliques et de l'équipement s'il y a eu dommages ou surcharge.*

Remarques importantes liées aux inspections

- Les freins requièrent une inspection non seulement audible et visuelle. Les vérifier tous les jours en faisant fonctionner la grue avec et sans charge, vous arrêtant dans diverses positions pour garantir qu'ils fonctionnent bien. Si la charge se déplace, contacter l'usine pour remplacer les disques de friction.
- Il se peut que vous deviez désassembler certaines pièces afin de bien les inspecter. Contacter l'usine OZ Lifting Products, LLC® avant de le faire pour ne pas rendre votre garantie nulle et non avenue.
- Pour inspecter les câbles métalliques, veiller à contacter le fabricant du câble. L'inspection indiquée dans le tableau suivant est générale et non l'inspection complète requise.
- Avant utilisation, s'assurer que tous les défauts indiqués dans le tableau d'inspection ont été résolus et que les inspections sont à jour. Consulter le tableau de dépannage pour obtenir de l'aide.
- Connaître les codes et les règlements en vigueur en matière d'inspection des grues.
- Consulter le manuel du propriétaire du treuil spécifique pour les instructions et les instructions d'inspection complètes.

Tableau d'inspection générale

REMARQUE : *Désassembler la grue, y compris le cric à crémaillère, la flèche et le treuil, périodiquement pour déterminer s'ils ont été endommagés. Utiliser le tableau suivant pour déterminer quel type d'inspection effectuer. Inspection fréquente (F) et inspection périodique (P).*

Emplacement	Vérifier s'il y a	F	P
Wheel Base	Dommages, fissures, rouille, écaillage, bosses, usure excessive ou corrosion.	X	
	Bruits inhabituels	X	
	Mouvements de chargement régulier	X	
	Bonne lubrification	X	
	Signes de surcharge (fissures, bosses ou dommages)		X
	Fonctionnement régulier avec charge égale à la capacité de charge		X
Fondation	Bon état/supporte la grue, quelles que soient les conditions	X	
	De niveau, la flèche ne se balance pas	X	
	Fissures, corrosion, dommages (retirer la base de la grue de la fondation)		X
Fixations (y compris fixations de montage)	Bonne installation	X	
	Bon serrage	X	
	Filets abîmés, pliage ou dommages (retirer la base de la grue de la fondation)		X
Poignée	Tourne librement dans l'un et l'autre sens	X	

REMARQUE : *Veiller à consulter le manuel de l'opérateur du treuil pour le tableau d'inspection du treuil.*

Réparations

L'usine doit autoriser toutes les réparations. Contacter OZ Lifting Products, LLC® pour ne pas rendre votre garantie limitée de deux ans nulle et non avenue et ne pas causer des dommages. Effectuer les inspections recommandées pour déterminer les pièces à remplacer. Utiliser seulement des pièces de rechange provenant d'OZ Lifting Products, LLC®. Pour commander des pièces de rechange, communiquer avec votre concessionnaire OZ Lifting Products, LLC® local. Veiller à avoir le numéro de série, le numéro de pièce et une description à votre portée lorsque vous appelez.

TABLEAU DE DÉPANNAGE



AVERTISSEMENT

Des instructions sont nécessaires avant d'utiliser ou d'entretenir l'équipement. Lire et comprendre le manuel de l'opérateur et les autocollants. Suivre les avertissements et les instructions du manuel lors des réparations, des réglages ou de l'entretien. Vérifier le bon fonctionnement après les réglages, les réparations ou l'entretien. Les opérateurs non formés et le non-respect des instructions peuvent causer des blessures ou la mort.

PROBLÈME	CAUSE POSSIBLE	CORRECTION
Distance de la flèche excessive	Disques usés, endommagés ou surlubrifiés	Remplacer
	Cliquet à rochet de frein à disque endommagé ou usé	Remplacer
Usure excessive des engrenages ou des roulements	Surcharge	Réduire la charge
	Mauvaise lubrification	Lubrifier
Grincement aigu	Mauvaise lubrification	Lubrifier
Bruit de grincement	Câble mal enroulé, câble qui plonge dans le tambour	Rembobiner le câble également sous tension
	Freins ou engrenages sales	Nettoyer
	Engrenages ou roulements brisés	Remplacer
Cliquetis	Boulons, écrous, fixations desserrés	Serrer la quincaillerie
La flèche pivote d'elle-même	La fondation n'est pas de niveau ou n'est pas sécurisée	Réparer
	Mât plié ou endommagé	Réparer
La flèche rebondit	Surcharge	Réduire la charge et inspecter la grue pour déceler des dommages
	Boulons de montage desserrés	Serrer pour corriger le couple
	La fondation n'est pas de niveau ou n'est pas sécurisée	Réparer
	Engrenages du treuil usés ou endommagés	Réparer
	Poulie usée ou endommagée	Réparer

Contactez OZ Lifting Products, LLC® si vous devez désassembler la grue. Dans le cas contraire, la garantie limitée de deux ans sera rendue nulle et non avenue.

GARANTIE DE DEUX ANS OZ LIFTING PRODUCTS

OZ Lifting Products, LLC® garantit ce produit contre les défauts de fabrication et de conception pendant deux ans à compter de la date d'expédition.

Cette garantie NE couvre PAS :

Cette garantie ne s'applique pas aux produits indiquant qu'il y a eu abus, surcharge, altération, mauvais entretien ou négligence. L'usure normale des pièces en mouvement est exclue de la garantie. Exemples de pièces en mouvement : disques de frein, câbles métalliques et autres composants qui s'usent. Cette garantie ne couvre pas les coûts liés au retrait de ce produit, au temps perdu ou autres dommages/coûts accessoires ou consécutifs liés aux défauts contre lesquelles il y a réclamation.

Clause de non-responsabilité/limitation de garantie :

Si ce produit tombe en panne au cours des deux premières années d'utilisation en raison d'un défaut de matériaux ou de fabrication, il sera réparé ou remplacé à la discrétion d'OZ Lifting Products, LLC®.

Tout produit sous garantie pour lequel il y a réclamation doit être retourné prépayé à un dépôt de garantie d'OZ Lifting Products, LLC® avec preuve d'achat. Une fois réparé, le produit sera retourné au client sans frais. S'il devait s'avérer qu'il n'y avait aucune défektivité, les frais d'expédition de retour seront imputés au client. La garantie du produit continuera pour le reste de la période originale (deux ans à compter de la date d'expédition).

OZ Lifting Products, LLC® n'est pas responsable de ce qui suit relatif à l'utilisation de ce produit : blessures ou dommages matériels, morts, dommages accessoires, consécutifs ou indirects, que ce soit par négligence ou à dessein. Il incombe exclusivement au propriétaire d'installer et de faire fonctionner le produit convenablement et sécuritairement.

Il s'agit de la seule garantie écrite de OZ Lifting Products, LLC®. Cette garantie est en lieu et place de toute autre garantie qu'implique la loi, p. ex. qualité marchande ou aptitude. La vente de produits OZ Lifting Products, LLC® en vertu de toute autre garantie expresse ou impliquée n'est pas autorisée.

REMARQUE : OZ Lifting Products, LLC® a le droit de modifier la conception ou d'abandonner la production de tout produit sans préavis.

Pour en savoir plus, contacter :



P.O. Box 845, Winona, MN 55987

Téléphone : +1 800 749-1064

+1 507 474-6250

Soutien technique : +1 507 457-3346

Télécopieur : +1 507 452-5217

sales@ozliftingproducts.com

www.ozliftingproducts.com





P.O. Box 845, Winona, MN 55987
Phone (800) 749-1064
(507) 474-6250
Tech Support (507) 457-3346
Fax (507) 452-5217
sales@ozliftingproducts.com
www.ozliftingproducts.com



SCAN TO ACCESS TRANSLATED VERSIONS OF THIS MANUAL ON OUR WEBSITE
ESCANEE PARA ACCEDER A LAS VERSIONES TRADUCIDAS DE ESTE MANUAL EN NUESTRO SITIO WEB
SCANNEZ POUR ACCÉDER AUX VERSIONS TRADUITES DE CE MANUEL SUR NOTRE SITE WEB

