

OPERATOR'S MANUAL



TYPE 304 STAINLESS STEEL LEVER HOIST

0.25 TON
0.75 TON
1.5 TON
3 TON



P.O. Box 845, Winona, MN 55987
Phone (800) 749-1064
(507) 474-6250
Tech Support (507) 457-3346
Fax (507) 452-5217
sales@ozliftingproducts.com

ozliftingproducts.com

TABLE OF CONTENTS:

Pg.2	Warranty
Pg.3	Important Information & Precautions
Pg.4	Product Warnings
Pg.5	Pre-Installation
Pg.5-6	Operation
Pg.7-8	Inspection
Pg.8	Brake Inspection
Pg.9-10	Hook Inspection
Pg.10-11	Chain Inspection
Pg.12	Maintenance
Pg.13	Product Specifications
Pg.14-15	Parts Breakdown

ONE YEAR WARRANTY:

OZ Lifting Products, LLC® guarantees this product to be free of defects in materials and workmanship for one year from the date of shipment.

This warranty does not apply to products that show signs of misuse, overloading, alteration, improper maintenance or negligence. The normal wear and tear of moving parts is excluded from the warranty. Moving parts are defined as wear components that are subject to use conditions. This warranty does not cover any costs related to removal of this product, lost time, or any other incidental or consequential damages/costs resulting from the claimed defects.

If this product fails during the first year of operating due to defective materials or workmanship, it will be repaired or replaced at the discretion of OZ Lifting Products, LLC®. Any product subject to a warranty claim must be returned, prepaid, to an authorized OZ Lifting Products, LLC® warranty depot along with proof of purchase. Upon repair, the product will be returned to the customer free of charge. If no defect is found, the customer will be responsible for return shipping costs. The product's warranty will be effective for the remainder of the original warranty period (one year from shipment date).

OZ Lifting Products, LLC® will not be held liable for the following arising from the use of this product: injuries to persons or property, death, incidental, consequential, or contingent damages, whether negligent or deliberate. It is the sole responsibility of the owner to install and operate the product properly and safely.

It is the operator's responsibility to ensure that the product is used in accordance with all applicable local codes, regulations, and safety standards. OZ Lifting Products, LLC assumes no liability for any damages or injuries resulting from the improper use of the product.

This is OZ Lifting Products, LLC's only written warranty. This warranty is in lieu of all other warranties implied by law such as merchantability and fitness. The sale of products from OZ Lifting Products, LLC® under any other warranty or guarantee, expressed or implied, is not authorized.

NOTE: OZ Lifting Products, LLC® has the right to alter the design of or discontinue the production of any product without prior notice.



P.O. Box 845, Winona, MN 55987
Phone (800) 749-1064
(507) 474-6250
Tech Support (507) 457-3346
Fax (507) 452-5217
sales@ozliftingproducts.com
www.ozliftingproducts.com

BEFORE USE, FILL IN THE INFORMATION BELOW:

Model No.: _____

Serial No.: _____

Purchase Date: _____

IMPORTANT INFORMATION & PRECAUTIONS:

This manual contains general instructions dealing with the normal installation, operation and maintenance of the products described herein.



This product should not be installed, operated, or maintained by any person who has not read all the contents of these instructions. Failure to read and comply with these instructions, warnings, or limitations noted might result in bodily injury, death, or property damage. Contact the distributor for further explanation if information is not fully understood.

It is the responsibility of the owner/user to install, test, maintain, and operate these products in accordance with OSHA regulations, other federal, state, and local regulations, including:

CE

**ASME B30.21
AS1418.2**

Only trained and qualified personnel shall operate and maintain this equipment.

Maintain Records:

Schedule and maintain records of regular inspection and maintenance of the product in compliance with ASME standards. Record your hoists serial number on page 2 of this manual to allow for easier referencing.

Precautions:

Do not use OZ Lifting products in conjunction with other equipment unless the system designer, manufacturer, installer, or user has put the necessary safety devices in place.

Modifications to upgrade, re-rate, or alter these products should only be authorized by the original manufacturer.

Hoists should be used for lifting loads only within their load ratings.

PRODUCT WARNINGS:



Failure to read and comply with the following warnings may result in a hazardous situation that could lead to death, serious injury, or property damage.

- DO NOT** operate the hoist with anything other than manual hand power.
- DO NOT** use lever hoist with extension on lever handle.
- DO NOT** operate if hook latch is missing or not functioning properly.
- DO NOT** lift more than the rated load.
- DO NOT** operate the product when it is restricted from forming a straight line with the direction of loading.
- DO NOT** operate with twisted, kinked, or damaged chain.
- DO NOT** operate if chain is not seated in sheaves or sprockets.
- DO NOT** wrap chain around load or use chain as a sling.
- DO NOT** operate until load chain is seated correctly in the load sheave.
- DO NOT** operate unless load is properly applied to the saddle or bowl of the hook.
- DO NOT** operate if load is applied to the tip of the hook.
- DO NOT** lift people.
- DO NOT** lift loads over people.
- DO NOT** operate beyond load chain's travel limits.
- DO NOT** operate with side pulling or side loading of load to hoist.
- DO NOT** operate a damaged or malfunctioning product.
- DO NOT** remove, deface, or obscure warning labels.
- DO NOT** leave a suspended load unattended, unless specific precautions are instituted.
- DO NOT** lengthen chain or repair damaged load chain by welding.
- DO NOT** use chain as an electrical or welding ground.
- DO NOT** operate until personnel are warned of approaching loads and are cleared from the area.

ADVERSE ENVIRONMENTAL CONDITION CAUTIONS:

- DO NOT** use the hoist in applications involving extended exposure to ambient temperatures below -10° F or above 130° F, or if sudden ambient temperature changes occur.

PRE-INSTALLATION:

Check for damage during shipment. Do not install or use a damaged product. Check and verify any structure or other equipment that will support the product has a rated load capacity equal to or greater than the rated load capacity of the product to be used.

Before Initial Operation:

1. Read and comply with all instructions and warnings furnished with or attached to the product if applicable.
2. Check operation of the brake.
3. Where applicable, check that the chain is properly seated in sheaves and that the chain is not twisted, kinked, or damaged.
4. Make sure that all supporting structures are sufficient to support the hoist and the load.
5. Make sure the hoist is installed properly to a fixed point.
6. Check that all bolts, nuts, and cotter pins are securely in place.

Before Each Use, Where Applicable:

1. Inspect hooks for nicks, gouges, cracks, and signs of pulling apart or twisting.
2. Inspect hook latch for proper operation.
3. Check chain for kinks or twists.
4. Check operation of brake.
5. Replace warning label if missing or illegible.

Before Operating:

1. Be certain all personnel are clear of the load to be lifted and moved.
2. Make sure the load is clear of obstacles, machinery, or other obstructions before hoisting and operation.
3. Make sure the hoist operation area allows enough room for lever operation, a clear zone for the operator and other personnel to stand, and allows the frame to swivel freely on the upper hook.

OPERATION:

Warnings & Precautions:

Hoist operators should read and fully comprehend this entire manual and all warnings on the hoist before beginning hoist operation. If this manual is not read and followed completely injuries may occur.

Operator Requirements:

1. Must be trained in proper hoist operation and dealing with potential malfunctions.
2. Should not operate hoist while under influence of alcohol, medications, or drugs. Should not operate the hoist while tired or distracted.
3. Should not operate hoist if they have a history of seizures or other medical issues that may interfere with hoist operation.
4. Should have proper coordination and vision.

Prior To Operation Be Sure:

1. Hoist is clean and properly lubricated.
2. Hoist is in proper working condition and maintenance records are up to date.
3. Brake is functioning properly.

PRE-LOAD CHART	
0.25 T	17.6 lb.
0.75 T	55 lb.
1.5 T	66 lb.
3 T	77 lb.

During Hoist Operation:

1. Maintain secure footing to prevent slipping and injury while operating.
2. Confirm that hoist unit is attached securely to a support before operation.
3. Verify hook latches are not supporting any of the load.
4. Do not hold the chain during hoist operation.
5. Slowly take up the load, verifying it is well supported and balanced before proceeding.

Lever Hoist Operation:

A. Free Wheel Operation

Allows the unloaded hook to be moved to the desired position by hand in order to attach the load.

1. Place the selector to the (NEUTRAL) position.
2. Pull the load chain to the desired position to attach the load.
3. To disengage the free chain operation, move the directional lever to the (UP) or (DOWN) position.
4. Pull the unit in both directions to assure it is out of free chain mode.

B. Attaching The Load

1. If there are no twists in the chain proceed on to attach the lower hook to the load.
2. Do not use the chain to wrap around the load.
3. The load should be seated in the bowl of the hook and should not bear against the tip of the hook or latch.
4. The hook latch should be tightly closed against the hook tip
5. Assure that the upper and lower hooks form a straight line and frame is able to swivel.

C. Lifting the Load

1. Place selector in the load (UP) position.
2. In this position the brake is engaged as lever stops in order to support the load.
3. Manually ratchet the lever in a clockwise rotation to lift the load.
4. Begin slowly in order to verify load is correctly seated and hoist is functioning properly.

D. Lowering the Load

1. Place the selector in the unload (DOWN) position.
2. In this position the brake is engaged as lever stops in order to support the load.
3. Manually ratchet the lever in a counterclockwise rotation to lower the load.

INSPECTION:

In order to maintain quality operation of the product, a regular inspection schedule should be set up by each operator. All inspections should be reported and maintained in a dated record log. These records should be available to all personnel involved with the product, and should be made available to OZ Lifting Products, LLC when a warranty issue is in question.

Definitions:

The following definitions are from the ASME B30.21 and will be used in the inspections procedure that follows.

Designated Person - A person who is selected or assigned as being competent to perform specific duties to which they are assigned.

Qualified Person - A person that by possession of a recognized degree or certificate of professional standing, or through extensive knowledge, training, and experience, has successfully demonstrated they are able to resolve problems relating to the subject matter and work.

Normal Service - Service that involves operation with randomly distributed loads within the rated load limit, or uniform loads less than 65% of rated load for not more than 15% of the time.

Heavy Service - Service that involves operation within the rated load limit that exceeds normal service.

Severe Service - Service that involves normal or heavy service with abnormal operating conditions.

Inspection Classifications:

Initial inspection should be done on all new, modified, and repaired products in accordance with Table 1 - Inspection Chart (on page 8). Thereafter, items to be inspected are indicated in Table 1 by F (Frequent) or P (Periodic). For hoists exposed to more severe environmental conditions inspections should be more frequent.

F (Frequent Inspections):

The operator or other designated person performs frequent inspections by doing a visual examination and by listening for unusual sounds while product is operating. Frequent inspections are usually performed on the following schedule:

Normal Service - Monthly inspections

Heavy Service - Weekly to monthly inspections

Severe Service - Daily or before each use to weekly inspections

P (Periodic Inspections):

A designated person performs periodic inspections, which are more detailed inspections, by doing visual examinations of external and internal conditions. These inspections are done on the following schedule:

Normal Service - Yearly inspection

Heavy Service - Semi-annually inspections

Severe Service - Quarterly inspections

Table 1 - Inspection Chart

In chart, F indicates Frequent Inspection, P indicates Periodic Inspection

Location	Check For	F	P	
Braking Mechanism	Slipping Under Load	•		
	Hard to Release	•		
Brake Parts:	Brake Discs	Glazing	•	
		Oil Contamination	•	
	Pawl: Ratchet	Excessive Wear		•
	Pawl: Spring	Corrosion: Stretch		•
Hook	Chemical Damage	•		
	Operation	•		
	Deformation	•		
	Cracks (Dye Penetrant, Magnetic Particle, or Other Suitable Detection Method)		•	
Hook Retaining Members Not Tight or Secure (Pins, Bolts, Nuts)	Not Tight, Secure or Damaged		•	
Hook Latch	Damaged; Does Not Close	•		
Suspension Members (Sheaves, Hand-Wheels, Chain Attachments, Suspension Bolts or Pins)	Excessive Wear		•	
	Cracks	•	•	
Gears	Distortion		•	
	Broken or Worn Teeth		•	
	Cracks		•	
	Inadequate Lubrication		•	
Load Block: Suspension Housing	Distortion	•	•	
	Crack	•	•	
Bolts, Nuts, Rivets	Not Tight or Secure		•	
WARNING Labels	Removed or Not Legible	•		
Hoist Lever	Bent, Cracked	•		
Proper Operation	Unusual Sounds	•		



Any deficiency found on this inspection chart should be corrected before the hoist is put back into service.

Note: Following disassembly of the hoist during inspection, a load test is required by ASME B30.21 and should be done before the product is put back into operation.

BRAKE DISC INSPECTION:

Brake Disc Measurements				
Capacity	O (in)	I (in)	tn (in)	tv (in)
0.25 T	35.00 (1.38)	26.50 (1.04)	8.50 (0.33)	7.44 (0.29)
0.75 T	56.50 (2.22)	38.00 (1.50)	12.00 (0.47)	10.50 (0.41)
1.5 T	64.00 (2.52)	45.00 (1.77)	12.00 (0.47)	10.50 (0.41)
3 T	64.00 (2.52)	45.00 (1.77)	12.00 (0.47)	10.50 (0.41)

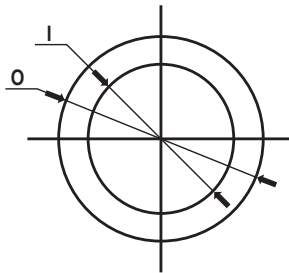

I = Inner Diameter
O = Outer Diameter



tn = Normal Measurement
tv = Replacement Limit

HOOK INSPECTION:



Any OZ hook that requires replacement because of excessive bends, twists, or throat opening indicates abuse or overloading of the product. Therefore, other load-supporting components of the product should be inspected for possible damage when such conditions are found.



Never repair hooks by welding or reshaping. Heat applied to the hook will alter the original heat treatment of the hook material and reduce the strength of the hook.



Never weld handles or other attachments to the hook.

Hook Inspection Procedure:

Where applicable, inspect hooks and measure throat opening at least once a month. Between regular inspections daily inspections of the hooks should be done. Check for the following:

- Deformation, distortion, twisting, damage
- Missing, bent, or damaged hook latches
- Chemical damage, deformation, or cracks
- Greater than a 10-degree twist from the plane of unbent hook
- Excessive opening or seat wear

Hook Latch:

Hook latch inspection should include the following:

1. Replace hooks that are opened to an extent that the latch does not engage the tip.

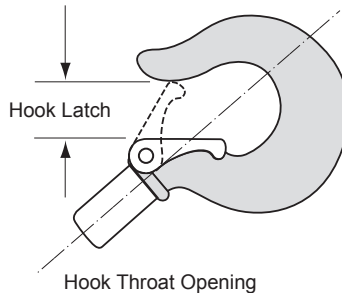

2. Latch should have enough spring pressure to keep it tight against the tip of the hook and allow it to spring back to the tip when released

3. Use the following chart to determine when the hook must be replaced. Replacement of the hook is necessary if any of the previous page problems are found or the maximum dimensions on the charts that follow are reached.

Hook Throat Opening

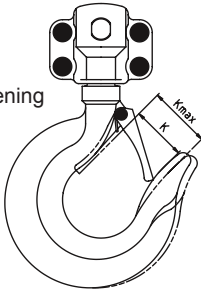

Size	Standard K mm (in)	Max. K mm (in)
0.25 T	23.30 (0.92)	26.80 (1.06)
0.75 T	30.80 (1.21)	35.42 (1.39)
1.5 T	35.00 (1.38)	40.25 (1.58)
3 T	38.50 (1.52)	44.27 (1.74)

Hook Lower Profile

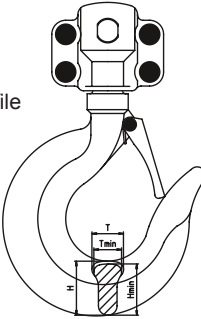

Size	Standard H mm (in)	Min. H mm (in)	Standard T mm (in)	Min. T mm (in)
0.25 T	20.00 (0.79)	18.00 (0.71)	15.50 (0.61)	13.95 (0.55)
0.75 T	29.00 (1.14)	26.10 (1.03)	21.00 (0.83)	18.90 (0.74)
1.5 T	32.00 (1.26)	28.80 (1.13)	25.00 (0.98)	22.50 (0.89)
3 T	41.00 (1.61)	36.90 (1.45)	32.50 (1.28)	29.25 (1.15)

CHAIN INSPECTION:

Inspect chain before each use. Between regular inspections visually check on a daily basis the following:

- Clean chain before inspection using a non-caustic/non-acid solvent
- Lubrication of the chain may be necessary if it binds up or is noisy
- Chain feeds smoothly into and from the hoist and does not emit cracking noise when hoisting a load
- Visually examine link by link for any nicks, gouges, weld splatter, corrosion, or distorted links pay close attention to chain's contact points, which may show excessive wear
- Test hoist with load and observe operation of chain over load sheaves

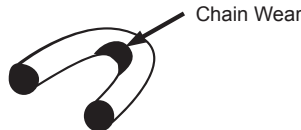

Chain Warnings:



It must be recognized that certain factors in the usage of chain and attachments can be abusive and lessen the load that the chain or attachments can withstand. Some examples are twisting of the chain, disfigurement, deterioration by straining, usage, weathering and corrosion, rapid application of load or jerking applying excessive loads, and sharp corners cutting action.



Due to the crushing effect Grab Hooks have upon chain, the design factor of all assemblies must be reduced by 20% for Grab Hook applications.

Use the following chart to determine when the chain must be replaced. Replacement of the entire chain is necessary if any of the previous page problems are found or the maximum dimensions on the charts that follow are reached.

Load Chain - One Link Length

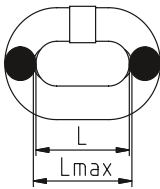

Diameter	Standard L mm (in)	Max. L mm (in)
4mm	12.00 (0.47)	12.25 (0.48)
6mm	18.00 (0.71)	18.35 (0.72)
8mm	24.00 (0.94)	24.46 (0.92)

Load Chain - Diameter

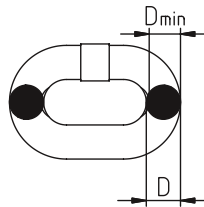

Diameter	Standard D mm (in)	Min. D mm (in)
4mm	4.00 (0.16)	3.80 (0.15)
6mm	6.00 (0.24)	5.80 (0.23)
8mm	8.00 (0.31)	7.70 (0.30)

Load Chain - Five Link Length

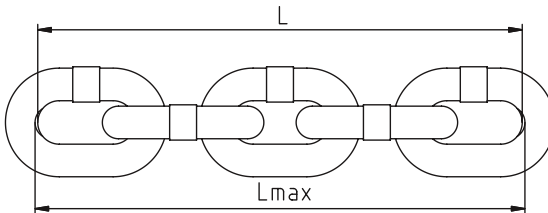

Diameter	Standard L mm (in)	Max. L mm (in)
4mm	60.00 (2.36)	61.25 (2.41)
6mm	90.00 (3.54)	91.75 (3.61)
8mm	120.00 (4.72)	122.3 (4.81)

MAINTENANCE:

Lubrication:

Proper lubrication with oil may necessary to increase the life of the chain. Lubrication should be done based on usage and on a regular basis. It may be necessary on a weekly basis for heavy use or monthly if used less often.

- Clean the chain with an acid free cleaning solution to remove debris.
- Apply oil to chain focusing on bearing surfaces such as interlink areas.
- Do not apply oil to braking surfaces.
- Gears and shafts run on steel bearings and do require lubrication.
Food-grade grease is recommended.

Disassembly to Replace Load Sheave or Stripper:

1. Remove the chain
2. Remove the lock nut, screw, lock washer, hand wheel, lever handle, overload/brake cover assembly, female thread grip, friction disc, ratchet disc, free spring, and disc hub.
3. From the gear side remove the gear case assembly, disk gear assembly, and drive shaft. Then remove the snap ring, splined gear, and gear side plate assembly. Slide the load sheave out of the gear side plate. Now the stripper can also be removed.

Assembly:

1. Before reassembly check each part for damage, corrosion, or excessive wear. Replace parts as necessary.
2. Reassemble the hoist in reverse order to the disassembly steps listed above.
3. Once assembled the chain can be installed and before use the unit should be tested for proper function.

Storage of Hoist:

- Store the hoist in a clean dry area.
- Maintain proper lubrication of the hoist while it is being stored.
- If the hoist is malfunctioning clearly mark it before placing it in storage.

Outdoor Hoist Usage:

- Store hoist indoors when not in use.
- Frequently inspect the hoist for signs of corrosion due to environmental factors.

Operating Temperature:

- -40°F to 140°F (-40°C to 60°C)

PRODUCT SPECIFICATIONS:

(0.25T, 0.75T, 1.5T, 3T)

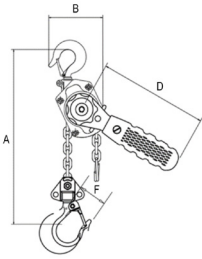

0.25 T

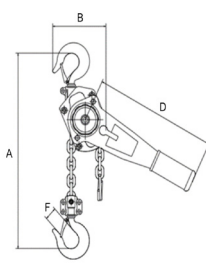
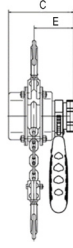

0.75 T/1.5 T

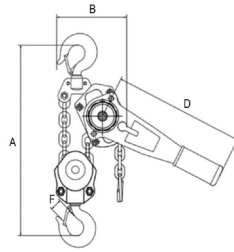
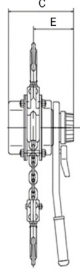

3 T

Model number	OZSS025LH	OZSS075LH	OZSS150LH	OZSS300LH
Safe working lift (tons)	0.25 T	0.75 T	1.5 T	3 T
Headroom mm (in.)	284.99 (11.22)	379.98 (14.96)	424.94 (16.73)	501.90 (19.76)
Effort on lever to lift full load kg (lb.)	9.18 (20.20)	12.77 (28.10)	18.86 (41.50)	19.41 (42.70)
Number of load chain falls	1	1	1	2
Diameter of load chain mm (in.)	4.00 (0.16)	6.00 (0.24)	8.00 (0.31)	8.00 (0.31)
Length of Lever Handle mm (in.)	A 284.99 (11.22)	379.98 (14.96)	424.94 (6.73)	501.90 (19.76)
Dimensional information mm (in.)	B 98.04 (3.86)	148.08 (5.83)	150.11 (5.91)	195.07 (7.68)
	C 100.08 (13.94)	146.30 (5.67)	167.89 (6.61)	167.89 (6.61)
	D 154.94 (6.10)	290.07 (11.42)	415.04 (16.34)	415.04 (16.34)
	E 60.96 (2.40)	87.12 (3.43)	95.00 (3.74)	95.00 (3.74)
Hook-opening, upper & lower mm (in.)	F 23.37 (0.92)	30.73 (1.21)	35.05 (1.38)	38.61 (1.52)
Net weight of head only kg. (lb.)	2.20 (4.84)	5.70 (12.54)	9.25 (20.35)	13.05 (28.71)

Standard Lift: 5, 10, 15 & 20 ft.

Custom length of lift available upon request.

Dimensions are for reference only and subject to change without notice.

PARTS BREAKDOWN:

0.25T

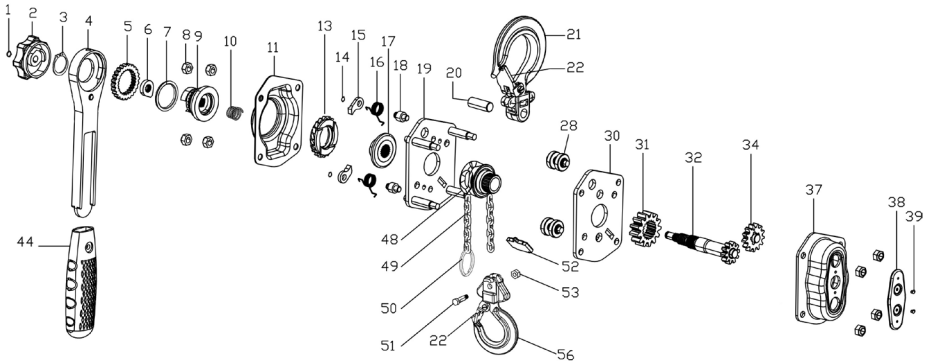

NOTE: All parts are made of Type 304 Stainless Steel unless otherwise indicated by an asterisk (*)

- | | | |
|---------------------------|-----------------------|---------------------------|
| 1 Shaft Ring | 15 Pawl* | 37 Cover |
| 2 Hand Wheel | 16 Pawl Spring | 38 Cover Plate |
| 3 Shaft Ring | 17 Friction Hub* | 39 Rivet |
| 4 Handle | 18 Snap Link For Pawl | 44 Handle Sleeve |
| 5 Reversing Ratchet* | 19 Side Plate | 48 Load Sheave |
| 6 Setting Cam | 20 Upper Hook Pin* | 49 Load Chain |
| 7 Fixed Ring | 21 Top Hook | 50 Chain Stop |
| 8 Nylon Lock Nut | 22 Safety Latch | 51 Bolt For Load Chain* |
| 9 Brake Ring* | 28 Chain Guide | 52 Chain Stripper |
| 10 Release Spring | 30 Side Plate | 53 Flange Nylon Lock Nut* |
| 11 Gear Cover | 31 Lift Gear* | 56 Bottom Hook |
| 13 Ratchet/Friction Disc* | 32 Pinion Shaft* | |
| 14 Shaft Ring | 34 Gear A* | |

MANUAL DEL OPERADOR



TIPO 304 POLIPASTO DE PALANCA DE ACERO INOXIDABLE

0.25 TON
0.75 TON
1.5 TON
3 TON



P.O. Box 845, Winona, MN 55987
Teléfono (800) 749-1064
(507) 474-6250
Apoyo técnico (507) 457-3346
Fax (507) 452-5217
sales@ozliftingproducts.com

ozliftingproducts.com

TABLA DE CONTENIDO:

Pág.2	Garantía
Pág.3	Información Importante y Precauciones
Pág.4	Advertencias del Producto
Pág.5	Preinstalación
Pág.5-6	Operación
Pág.7-8	Inspección
Pág.8	Inspección de Frenos
Pág.9-10	Inspección de Gancho
Pág.10-11	Inspección de Cadena
Pág.12	Mantenimiento
Pág.13	Especificaciones del Producto
Pág.14-15	Lista de Piezas

GARANTÍA DE UN AÑO:

OZ Lifting Products LLC® garantiza que este producto estará libre de defectos en materiales y mano de obra durante un año a partir de la fecha de envío.

Esta garantía no se aplica a productos que muestran signos de mal uso, sobrecarga, alteración, mantenimiento incorrecto o negligencia. El desgaste normal de las piezas móviles está excluido de la garantía. Las piezas móviles se definen como componentes de desgaste que están sujetos a condiciones de uso. Esta garantía no cubre ningún costo relacionado con la eliminación de este producto, el tiempo perdido o cualquier otro daño / costo incidental o consecuente que resulte de los defectos reclamados.

Si este producto falla durante el primer año de funcionamiento debido a materiales o mano de obra defectuosos, será reparado o reemplazado a discreción de OZ Lifting Products LLC®. Cualquier producto sujeto a un reclamo de garantía debe devolverse, prepago, a un distribuidor autorizado de OZ Lifting Products LLC® junto con el comprobante de compra. Tras la reparación, el producto será devuelto al cliente de forma gratuita. Si no se encuentra ningún defecto, el cliente será responsable de los costos de envío de devolución. La garantía del producto será efectiva por el resto del período de garantía original (un año a partir de la fecha de envío).

OZ Lifting Products LLC® no se hace responsable de lo siguiente que surja del uso de este producto: lesiones a personas o bienes, muerte, daños incidentales, consecuentes o contingentes, ya sean negligentes o deliberados. Es responsabilidad exclusiva del propietario instalar y operar el producto de manera adecuada y segura.

Es responsabilidad del operador garantizar que el producto se utilice de acuerdo con todos los códigos, regulaciones y normas de seguridad locales aplicables. OZ Lifting Products, LLC no asume ninguna responsabilidad por daños o lesiones resultantes del uso inadecuado del producto.

Esta es la única garantía escrita de OZ Lifting Products LLC®. Esta garantía reemplaza a todas las demás garantías implícitas por ley, como la comerciabilidad y la aptitud. La venta de productos de OZ Lifting Products LLC® bajo cualquier otra garantía, expresa o implícita, no está autorizada.

NOTA: OZ Lifting Products LLC® tiene el derecho de alterar el diseño o suspender la producción de cualquier producto sin previo aviso.



P.O. Box 845, Winona, MN 55987
Teléfono (800) 749-1064
(507) 474-6250
Apoyo técnico (507) 457-3346
Fax (507) 452-5217
sales@ozliftingproducts.com
www.ozliftingproducts.com

ANTES DE USAR, COMPLETE LA SIGUIENTE INFORMACIÓN:

Modelo N°: _____

Número de serie: _____

Fecha de compra: _____

INFORMACIÓN IMPORTANTE Y PRECAUCIONES:

Este manual contiene instrucciones generales que tratan sobre la instalación, operación y mantenimiento normales de los productos descritos aquí.



Este producto no debe ser instalado, operado o mantenido por ninguna persona que no haya leído todo el contenido de estas instrucciones. No leer y cumplir con estas instrucciones, advertencias o limitaciones señaladas puede provocar lesiones corporales, la muerte o daños a la propiedad. Póngase en contacto con el distribuidor para obtener más explicaciones si la información no se comprende completamente.

Es responsabilidad del propietario / usuario instalar, probar, mantener y operar estos productos de acuerdo con las regulaciones de OSHA, otras regulaciones federales, estatales y locales, que incluyen:

CE

**ASME B30.21
AS1418.2**

Sólo personal capacitado y calificado deberá operar y mantener este equipo.

Mantener registros:

Programa y mantenga registros de inspección y mantenimiento regulares del producto de conformidad con las normas ASME. Registre el número de serie de su polipasto en la página 2 de este manual para facilitar la consulta.

Precauciones:

No use los productos OZ Lifting junto con otro equipo a menos que el diseñador, fabricante, instalador o usuario del sistema haya implementado los dispositivos de seguridad necesarios.

Las modificaciones para actualizar, volver a clasificar o alterar estos productos solo deben ser autorizadas por el fabricante original.

Los polipastos deben usarse para levantar cargas solo dentro de sus capacidades de carga.

ADVERTENCIAS DEL PRODUCTO:



No leer y cumplir con las siguientes advertencias puede provocar una situación peligrosa que podría provocar la muerte, lesiones graves o daños a la propiedad.

- NO** opere el polipasto con otra cosa que no sea poder manual.
- NO** use el polipasto de palanca con extensión en el mango de la palanca.
- NO** opere si falta el pestillo del gancho o si no funciona correctamente.
- NO** levante más de la carga nominal.
- NO** opere el producto cuando tenga restricciones para formar una línea recta con la dirección de carga.
- NO** opere con cadenas retorcidas o dañadas.
- NO** opere si la cadena no está asentada en las poleas o ruedas dentadas.
- NO** envuelva la cadena alrededor de la carga o use la cadena como cabestrillo.
- NO** opere hasta que la cadena de carga esté asentada correctamente en la polea de carga.
- NO** opere a menos que la carga se aplique correctamente a la montadura o al gancho.
- NO** opere si la carga se aplica a la punta del gancho.
- NO** levantar personas.
- NO** levante cargas sobre las personas.
- NO** opere más allá de los límites de recorrido de la cadena de carga.
- NO** opere halando o cargando lateralmente la carga al polipasto.
- NO** opere un producto dañado o que funcione mal.
- NO** quite, desfigure ni oculte las etiquetas de advertencia.
- NO** deje una carga suspendida desatendida, a menos que se tomen precauciones específicas.
- NO** alargue la cadena ni repare la cadena de carga dañada mediante soldadura.
- NO** utilice la cadena como tierra de soldadura.
- NO** opere hasta que se advierta al personal sobre las cargas que se aproximan y se retiren del área.

PRECAUCIONES SOBRE CONDICIONES AMBIENTALES ADVERSAS:

- NO** utilice el polipasto en aplicaciones que impliquen una exposición prolongada a temperaturas ambiente inferiores a -10° F o más de 130° F, o si se producen cambios repentinos de temperatura ambiente.

PREINSTALACIÓN:

Chequear por daños ocurridos durante el envío. NO instalar o usar un producto dañado. Chequear y verificar que cualquier estructura u otro equipo que vaya a soportar el producto, tenga marcada una capacidad de carga que sea igual a, o mayor que, la capacidad de carga marcada en el producto que va a ser usado.

Antes de la operación inicial:

1. Lea y cumpla con todas las instrucciones y advertencias suministradas o adjuntas al producto.
2. Chequee el funcionamiento del freno.
3. Donde sea aplicable, chequear que la cadena esté apropiadamente colocada las poleas, y que la cadena no esté torcida, doblada o dañada.
4. Asegúrese de que todas las estructuras de soporte sean suficientemente fuerte para soportar el polipasto y la carga.
5. Asegúrese de que el polipasto esté instalado correctamente en un punto fijo.
6. Verifique que todos los pernos, tuercas y pasadores estén firmemente en su lugar.

Antes de cada uso, cuando corresponda:

1. Inspeccione ganchos por muescas, escoplos, grietas, y señales de separación o torcimiento.
2. Inspeccione el pestillo del gancho para verificar que funcione correctamente.
3. Chequee la cadena por dobladuras o torceduras.
4. Verifique el funcionamiento del freno.
5. Reemplace la etiqueta de advertencia si falta o es ilegible.

Antes de operar:

1. Asegúrese de que todo el personal esté despejado del lugar donde la carga se va a levantar y mover.
2. Asegúrese que la carga pueda pasar por los pilares de almacenamientos, maquinaria, u otras obstrucciones, cuando se esté izando y desplazando la carga.
3. Asegúrese de que el área de operación del polipasto permita suficiente espacio para la operación de la palanca, una zona despejada para que el operador y el resto del personal puedan pararse, y permita que el marco gire libremente sobre el gancho superior.

OPERACIÓN:

Advertencias y precauciones:

Los operadores del polipasto deben leer y comprender completamente este manual y todas las advertencias en el polipasto antes de comenzar la operación del polipasto. Si este manual no se lee y se sigue por completo, pueden producirse lesiones.

Requisitos del operador:

1. Debe estar capacitado en el funcionamiento adecuado del polipasto y en el manejo de posibles fallas de funcionamiento.
2. No debe operar el polipasto bajo la influencia del alcohol, medicamentos o drogas. No debe operar el polipasto mientras está cansado o distraído.
3. No debe operar el polipasto si tienen antecedentes de convulsiones u otros problemas médicos que puedan interferir con el funcionamiento del polipasto.
4. Debe tener una coordinación y visión adecuadas.

Antes de la operación, asegúrese de que:

1. El polipasto está limpio y correctamente lubricado.
2. El polipasto funciona correctamente y los registros de mantenimiento están actualizados.
3. El freno funciona correctamente.

PRECARGA	
0.25 T	17.6 lb.
0.75 T	55 lb.
1.5 T	66 lb.
3 T	77 lb.

Durante la operación:

1. Mantenga una base segura para evitar resbalones y lesiones durante el funcionamiento.
2. Confirme que el polipasto esté conectado de forma segura a un soporte antes de la operación.
3. Verifique que los pestillos del gancho no soporten nada de la carga.
4. No sostenga la cadena durante el funcionamiento del polipasto.
5. Lentamente levante la carga, verificando que esté bien soportada y equilibrada antes de continuar.

Operación del polipasto:

A. Operación de cadena libre

Permite que el gancho descargado se mueva manualmente a la posición deseada para sujetar la carga.

1. Coloque el selector en la posición (NEUTRAL).
2. Tire de la cadena de carga a la posición deseada para sujetar la carga.
3. Para desactivar la operación de la cadena libre, mueva la palanca direccional a la posición arriba (UP) o abajo(DOWN).
4. Tire de la unidad en ambas direcciones para asegurarse de que está fuera del modo de cadena libre.

B. Adjuntando la Carga

1. Si no hay dobladuras o torceduras en la cadena, continúe para conectar el gancho inferior a la carga.
2. No use la cadena para envolver la carga.
3. La carga debe asentarse en la parte interior del gancho y no debe apoyarse contra la punta o pestillo del gancho.
4. El pestillo del gancho debe estar bien cerrado contra la punta del gancho.
5. Asegúrese de que los ganchos superior e inferior formen una línea recta y que el marco pueda girar.

C. Levantando la carga

1. Place selector in the load (UP) position arriba.
2. En esta posición, el freno se activa cuando la palanca se detiene para soportar la carga.
3. Accione manualmente la palanca en una rotación en el sentido de las agujas del reloj para levantar la carga.
4. Comience lentamente para verificar que la carga esté asentada correctamente y que el polipasto funcione correctamente.

D. Bajando la carga

1. Coloque el selector en la posición de descarga abajo (DOWN).
2. En esta posición, el freno se activa cuando la palanca se detiene para soportar la carga.
3. Accione manualmente la palanca en una rotación en el sentido de las agujas del reloj para bajar la carga.

INSPECCIÓN:

Para mantener la operación de calidad del producto, cada operador debe establecer un programa de inspección regular. Todas las inspecciones deben informarse y mantenerse en un registro de registro fechado. Estos registros deben estar disponibles para todo el personal involucrado con el producto, y deben estar disponibles para OZ Lifting Products, LLC cuando se trate de un problema de garantía.

Definiciones:

Las siguientes definiciones son de ANSI / ASME B30.21 y se utilizarán en el procedimiento de inspección que sigue.

Persona designada - Una persona que es seleccionada o asignada como competente para realizar las tareas específicas a las que está asignada.

Persona calificada - Una persona que al poseer un título o certificado reconocido de prestigio profesional, o mediante un amplio conocimiento, capacitación y experiencia, ha demostrado con éxito que puede resolver problemas relacionados con el tema y el trabajo.

Servicio normal - Servicio que implica la operación con cargas distribuidas aleatoriamente dentro del límite de carga nominal, o cargas uniformes inferiores al 65% de la carga nominal durante no más del 15% del tiempo.

Servicio pesado - Servicio que implica la operación dentro del límite de carga nominal y excede el servicio normal.

Servicio severo - Servicio que implica un servicio normal o pesado con condiciones de funcionamiento anormales.

Clasificaciones de inspección:

La inspección inicial debe realizarse en todos los productos nuevos, modificados y reparados de acuerdo con la Tabla 1 (pág.8). Posteriormente, los elementos a inspeccionar se indican en la Tabla 1 con F (Frecuente) o P (Periódica). Para los polipastos expuestos a condiciones ambientales más severas, las inspecciones deberían ser más frecuentes.

F (Inspecciones Frecuentes):

Una persona designada realiza inspecciones frecuentes, que son inspecciones más específicas, mediante exámenes visuales de las condiciones internas y externas. Estas inspecciones se realizan en el siguiente horario:

Servicio normal - Inspecciones mensuales

Servicio pesado - Inspecciones semanales a mensuales

Servicio severo - Diariamente o antes de cada uso para inspecciones semanales

P (Inspecciones Periódicas):

Una persona designada realiza inspecciones periódicas, que son inspecciones más detalladas, mediante exámenes visuales de las condiciones internas y externas. Estas inspecciones se realizan en el siguiente horario:

Servicio normal - Inspección anual

Servicio pesado - Inspecciones semestrales

Servicio severo - Inspecciones trimestrales

Tabla 1 - Cuadro de Inspección

En el cuadro, F indica inspección frecuente, P indica inspección periódica

Ubicación	Comprobar	F	P	
Mecanismo de frenado	Deslizándose bajo carga	•		
	Difícil de liberar	•		
Piezas de freno:	Discos de freno	Acristalamiento		•
		Contaminación por aceite		•
	Trinquete	Deterioro excesivo		•
	Resorte	Corrosión: estiramiento		•
Gancho	Daño químico	•		
	Operación	•		
	Deformación	•		
	Grietas (colorante penetrante, partículas magnéticas u otro método de detección adecuada)		•	
Partes de retención de gancho No apretados o seguros (Pasadores, pernos, tuercas)	No apretado/seguro o dañado		•	
Pestillo del gancho	Dañado; no cierra	•		
Partes de suspensión (poleas, ruedas manuales, accesorios de cadena, pernos o pasadores de suspensión)	Deterioro excesivo		•	
	Quebradura	•	•	
Engranajes	Distorsión		•	
	Dientes rotos o desgastados		•	
	Quebraduras		•	
	Lubricación inadecuada		•	
Bloque de carga: cubierta de suspensión	Distorsión	•	•	
	Quebradura	•	•	
Trole: estructura de soporte	Posible incapacidad para continuar soportando cargas o dañado		•	
Pernos, tuercas, remaches	No apretado o seguro	•		
Etiquetas de advertencia	Eliminado o ilegible	•		
Operación adecuada	Sonidos inusuales	•		



Cualquier deficiencia encontrada en este cuadro de inspección debe corregirse antes de que el polipasto vuelva a ponerse en servicio.

NOTA: Después del desarme del polipasto durante la inspección, ANSI / ASME B30.21 requiere una prueba de carga que debe realizarse antes de que el producto vuelva a funcionar.

INSPECCIÓN DEL DISCO DE FRENO:

Medidas del disco de freno				
Capacidad	O (in)	I (in)	tn (in)	tv (in)
0.25 T	35.00 (1.38)	26.50 (1.04)	8.50 (0.33)	7.44 (0.29)
0.75 T	56.50 (2.22)	38.00 (1.50)	12.00 (0.47)	10.50 (0.41)
1.5 T	64.00 (2.52)	45.00 (1.77)	12.00 (0.47)	10.50 (0.41)
3 T	64.00 (2.52)	45.00 (1.77)	12.00 (0.47)	10.50 (0.41)

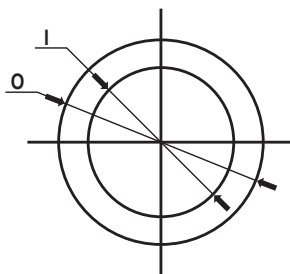

I = Diámetro interior
O = Diámetro exterior



tn = Medición normal
tv = Límite de reemplazo

INSPECCIÓN DEL GANCHO:



Cualquier gancho OZ que requiera reemplazo debido a curvas excesivas, giros o apertura indica abuso o sobrecarga del producto. Por lo tanto, otros componentes de soporte de carga del producto deben inspeccionarse para detectar posibles daños cuando se encuentran tales condiciones.



Nunca repare los ganchos mediante soldadura o remodelación. El calor aplicado al gancho alterará el tratamiento térmico original del material del gancho y reducirá la resistencia del gancho.



Nunca suelde palancas u otros accesorios al gancho.

Procedimiento de inspección del gancho:

Cuando corresponda, inspeccione los ganchos y mida la apertura al menos una vez al mes. Entre las inspecciones regulares, se deben realizar inspecciones diarias de los ganchos. Verifique lo siguiente:

- Deformación, distorsión, torsión, daño
- Pestillos de gancho faltantes, doblados o dañados
- Daño químico, deformación o grietas
- Un giro mayor de 10 grados desde el plano del gancho sin doblar
- Apertura excesiva o desgaste

Pestillo del gancho:

La inspección del pestillo del gancho debe incluir lo siguiente:

1. Vuelva a colocar los ganchos que se abren hasta que el pestillo no se trabe en la punta.

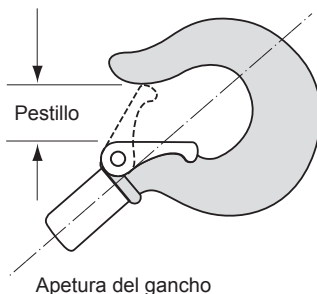

2. El pestillo debe tener suficiente presión del resorte para mantenerlo apretado contra la punta del gancho y permitir que vuelva a la punta cuando se suelte.

3. Use la siguiente tabla para determinar cuándo se debe reemplazar el gancho. El reemplazo del gancho es necesario si se encuentra alguno de los problemas de la página anterior o si se alcanzan las dimensiones máximas en los siguientes cuadros.

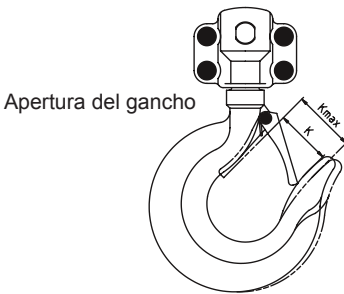

Tamaño	Estándar K mm (in)	Max. K mm (in)
0.25 T	23.30 (0.92)	26.80 (1.06)
0.75 T	30.80 (1.21)	35.42 (1.39)
1.5 T	35.00 (1.38)	40.25 (1.58)
3 T	38.50 (1.52)	44.27 (1.74)

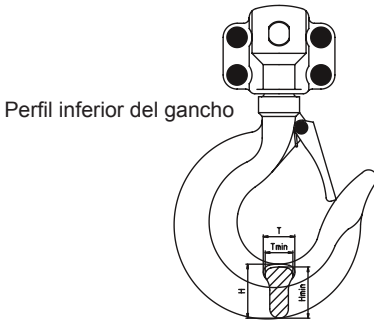

Tamaño	Estándar H mm (in)	Min. H mm (in)	Estándar T mm (in)	Min. T mm (in)
0.25 T	20.00 (0.79)	18.00 (0.71)	15.50 (0.61)	13.95 (0.55)
0.75 T	29.00 (1.14)	26.10 (1.03)	21.00 (0.83)	18.90 (0.74)
1.5 T	32.00 (1.26)	28.80 (1.13)	25.00 (0.98)	22.50 (0.89)
3 T	41.00 (1.61)	36.90 (1.45)	32.50 (1.28)	29.25 (1.15)

INSPECCIÓN DE LA CADENA:

Inspeccione la cadena antes de cada uso. Entre las inspecciones periódicas, verifique diariamente lo siguiente:

- Limpie la cadena antes de la inspección con un solvente no cáustico / no ácido.
- La lubricación de la cadena puede ser necesaria si se traba o hace ruido.
- La cadena se alimenta suavemente desde y hacia el polipasto y no emite ruidos al levantar una carga.
- Examine visualmente enlace por enlace en busca de muescas, hendiduras, salpicado de soldadura, corrosión, o enlaces distorsionados, preste especial atención a los puntos de contacto de la cadena, que pueden mostrar un desgaste excesivo.
- Pruebe el polipasto con carga y observe el funcionamiento de la cadena sobre las poleas de carga.



Advertencias de la cadena:



Debe reconocerse que ciertos factores en el uso de la cadena y los accesorios pueden ser abusivos y disminuir la carga que la cadena o los accesorios pueden soportar. Algunos ejemplos son torsión de la cadena, desfiguración, deterioro por esfuerzo, uso, desgaste y corrosión, aplicación rápida de carga o sacudidas aplicando cargas excesivas y acción de corte de esquinas afiladas.



Debido al efecto de aplastamiento que los ganchos de sujeción tienen sobre la cadena, el factor de diseño de todos los ensamblajes debe reducirse en un 20% para las aplicaciones de ganchos de sujeción.

Use la siguiente tabla para determinar cuándo se debe reemplazar la cadena. El reemplazo de toda la cadena es necesario si se encuentra alguno de los problemas de la página anterior o si se alcanzan las dimensiones máximas en los cuadros siguientes.

Cadena de carga - longitud de un enlace

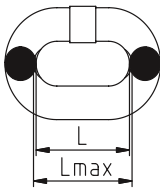

Diámetro	Stándar L mm (in)	Max. L mm (in)
4mm	12.00 (0.47)	12.25 (0.48)
6mm	18.00 (0.71)	18.35 (0.72)
8mm	24.00 (0.94)	24.46 (0.92)

Cadena de carga - Diámetro

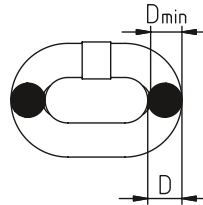

Diámetro	Stándar D mm (in)	Min. D mm (in)
4mm	4.00 (0.16)	3.80 (0.15)
6mm	6.00 (0.24)	5.80 (0.23)
8mm	8.00 (0.31)	7.70 (0.30)

Cadena de carga - longitud de cinco eslabones

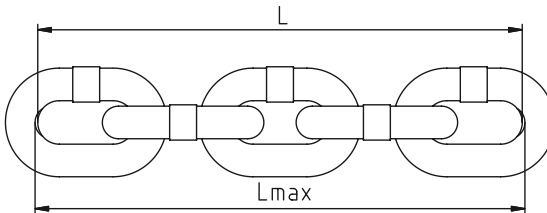

Diámetro	Stándar L mm (in)	Max. L mm (in)
4mm	60.00 (2.36)	61.25 (2.41)
6mm	90.00 (3.54)	91.75 (3.61)
8mm	120.00 (4.72)	122.3 (4.81)

MANTENIMIENTO:

Lubricación:

La lubricación adecuada con aceite de máquina es necesaria para aumentar la vida útil de la cadena. La lubricación debe hacerse en función del uso y de forma regular. Puede ser necesario semanalmente para un uso intensivo o mensual si se usa con menos frecuencia.

- Limpie la cadena con una solución de limpieza libre de ácido para eliminar los desechos.
- Aplique aceite a la cadena enfocándose en las superficies de los cojinetes y las áreas de interconexión.
- No aplique aceite a las superficies de frenado.
- Los engranajes y ejes funcionan con rodamientos de rodillos y no requieren lubricación.

Desensamblado para reemplazar la polea de carga o el separador:

1. Retire la cadena.
2. Retire la tuerca de seguridad, el tornillo, la arandela de seguridad, el volante, el mango de la palanca, el conjunto de la cubierta de sobrecarga / freno, el agarre de la rosca, el disco de fricción, el disco de trinquete, el resorte y el conjunto del disco.
3. Desde el lado del engranaje, retire el conjunto de la caja del engranaje, el conjunto del engranaje del disco y el eje de transmisión. Luego, retire el anillo de retención, el engranaje acanalado y el conjunto de la placa lateral del engranaje. Deslice la polea de carga fuera de la placa lateral del engranaje. Ahora el separador también se puede quitar.

Ensamblado:

1. Antes de volver a ensamblar, verifique cada parte por daños, corrosión o desgaste excesivo. Reemplace las piezas según sea necesario.
2. Vuelva a ensamblar el polipasto en orden inverso a los pasos de desmontaje enumerados anteriormente.
3. Una vez ensamblada, la cadena se puede instalar y antes de usarla, se debe probar la unidad para que funcione correctamente.

Almacenamiento de polipastos:

- Almacene el polipasto en un área limpia y seca.
- Mantenga la lubricación adecuada del polipasto mientras se almacena.
- Si el polipasto no funciona correctamente, márkelo claramente antes de guardarlo.

Uso de polipastos al aire libre:

- Almacene el polipasto en el interior cuando no esté en uso.
- Inspeccione con frecuencia el polipasto en busca de signos de corrosión debido a factores ambientales.

Temperatura de funcionamiento:

- -40°F to 140°F (-40°C to 60°C)

ESPECIFICACIONES DEL PRODUCTO:

(0.25T, 0.75T, 1.5T, 3T)

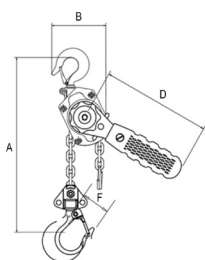

0.25 T

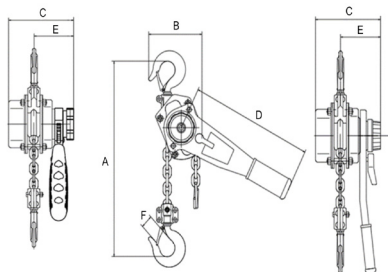

0.75 T/1.5 T

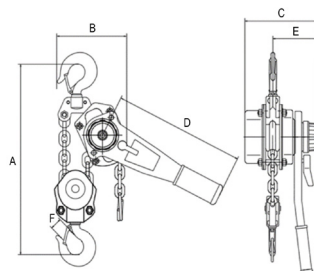

3 T

Modelo		OZSS025LH	OZSS075LH	OZSS150LH	OZSS300LH
Carga de trabajo segura (toneladas)		0.25 T	0.75 T	1.5 T	3 T
Espacio libre mm (in.)		284.99 (11.22)	379.98 (14.96)	424.94 (16.73)	501.90 (19.76)
Esfuerzo para levantar la carga kg (lb.)		9.18 (20.20)	12.77 (28.10)	18.86 (41.50)	19.41 (42.70)
Caídas de cadena		1	1	1	2
Diámetro de la cadena de carga mm (in.)		4.00 (0.16)	6.00 (0.24)	8.00 (0.31)	8.00 (0.31)
Longitud de la palanca mm (in.)	A	284.99 (11.22)	379.98 (14.96)	424.94 (6.73)	501.90 (19.76)
Dimensiones mm (in.)	B	98.04 (3.86)	148.08 (5.83)	150.11 (5.91)	195.07 (7.68)
	C	100.08 (13.94)	146.30 (5.67)	167.89 (6.61)	167.89 (6.61)
	D	154.94 (6.10)	290.07 (11.42)	415.04 (16.34)	415.04 (16.34)
	E	60.96 (2.40)	87.12 (3.43)	95.00 (3.74)	95.00 (3.74)
Apertura de los ganchos mm (in.)	F	23.37 (0.92)	30.73 (1.21)	35.05 (1.38)	38.61 (1.52)
Peso Neto - Solo cabeza kg. (lb.)		2.20 (4.84)	5.70 (12.54)	9.25 (20.35)	13.05 (28.71)

Elevación estándar: 5, 10, 15 & 20 ft.

Longitud de cadena personalizada disponible a pedido.

Las dimensiones son sólo como referencia y están sujetas a cambios sin previo aviso.

0.25T

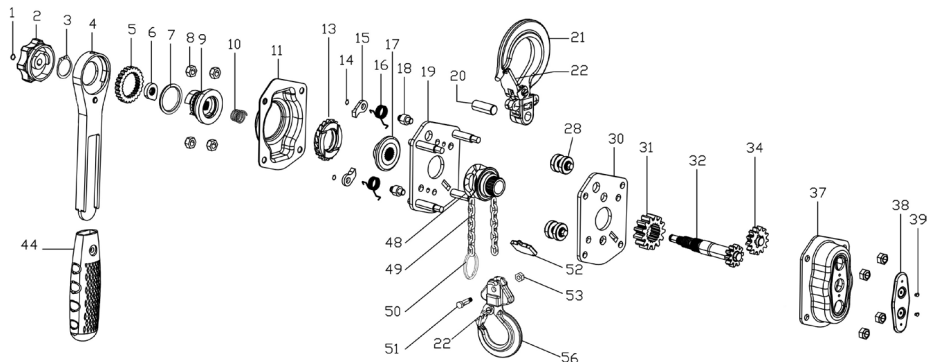

NOTA: Todas las partes están hechas de acero inoxidable Tipo 304, a menos que se indique lo contrario con un asterisco (*)

1 Anillo de eje	16 Resorte de trinquetes	38 Placa de cubierta
2 Rueda de mano	17 Cubo de fricción*	39 Remache
3 Anillo de eje	18 Enlace a presión para trinquete	44 Cubierta del Mango*
4 Palanca	19 Placa lateral	48 Polea de carga
5 Trinquete reversible*	20 Pasador del gancho superior*	49 Cadena de carga
6 Tuerca de leva	21 Gancho superior	50 Tope de cadena
7 Anillo fijo	22 Pestillo de seguridad	51 Perno para cadena de carga*
8 Tuerca de seguridad de nailon	28 Guía de cadena	52 Pelacables
9 Anillo de freno*	30 Placa lateral	53 Tuerca de seguridad de nailon con brida*
10 Pesorte de liberación	31 Engranaje de elevación*	56 Gancho inferior
11 Tapa de engranaje	32 Eje del piñón*	
13 Trinquete/Disco de fricción*	34 Marcha A*	
14 Anillo del eje15 Pawl*	37 Cubierta	

0.75T-3T

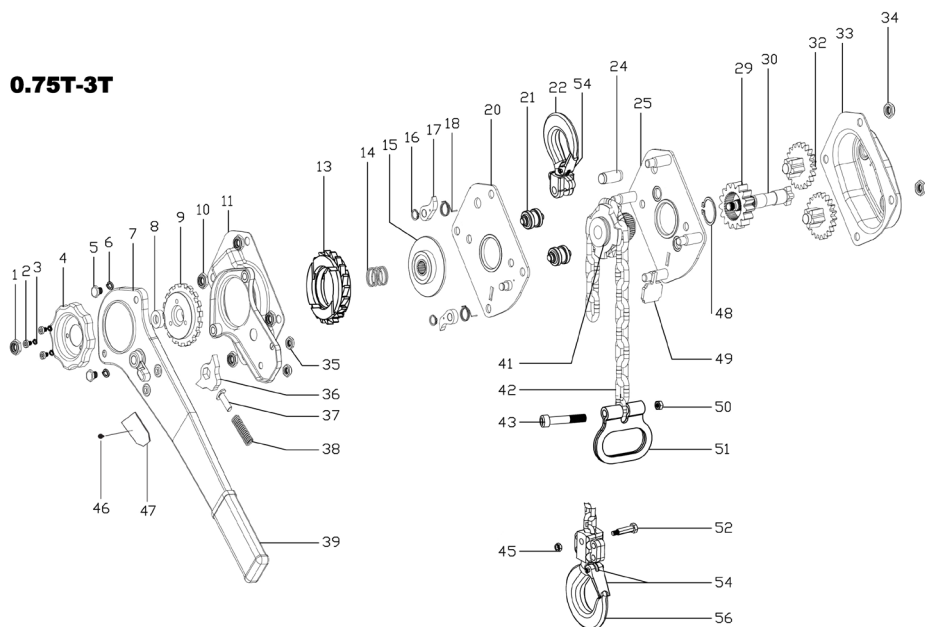

NOTA: Todas las partes están hechas de acero inoxidable Tipo 304, a menos que se indique lo contrario con un asterisco (*)

1 Tuerca de seguridad de nailon	18 Anillo de trinquete	41 Polea de carga
2 Tornillo hexagonal	20 Placa lateral	42 Cadena de carga
3 Arandela	21 Guía de cadena	43 Tornillo de cabeza hexagonal
4 Rueda de mano	22 Gancho superior	45 Tuerca de seguridad de nailon
5 Perno hexagonal exterior	24 Pasador del gancho superior*	46 Remache
6 Arandela	25 Placa lateral	47 Etiqueta de identificación
7 Palanca	29 Engranaje de elevación*	48 Anillo del eje
8 Arandela de ajuste	30 Eje del piñón*	49 Quita cadenas
9 Trinquete reversible*	32 Engranaje*	50 Tuerca de seguridad de nailon
10 Tuerca de seguridad de nailon	33 Tapa del engranaje	51 Tope de cadena
11 Conjunto de cubierta de engranaje	34 Tuerca de seguridad de nailon	52 Perno para cadena de carga*
13 Trinquete/disco de fricción*	35 Tuerca de seguridad de nailon	54 Traba de seguridad
14 Resorte de liberación	36 Trinquete reversible*	56 Gancho inferior
15 Placa de fricción*	37 Pasador de elevación*	
16 Anillo de eje	38 Resorte de elevación	
17 Trinquete*	39 Cubierta del mango*	

GUIDE DE L'OPÉRATEUR



TYPE 304

PALAN À CHAÎNE EN ACIER INOXYDABLE

0,25 TONNE

0,75 TONNE

1,5 TONNE

3 TONNES



P.O. Box 845, Winona, MN 55987

Téléphone +1 800 749-1064

+1 507 474-6250

Soutien technique +1 507 457-3346

Télécopieur +1 507 452-5217

sales@ozliftingproducts.com

ozliftingproducts.com

TABLE DES MATIÈRES :

P.2.	Garantie
P.3.	Renseignements importants et mesures de sécurité
P.4.	Avertissements relatifs au produit
P.5.	Pré-installation
P.5-6.	Fonctionnement
P.7-8.	Inspection
P.8.	Inspection des freins
P.9-10.	Inspection des crochets
P.10-11.	Inspection de la chaîne
P.12.	Entretien
P.13.	Spécifications du produit
P.14-15.	Ventilation des pièces

GARANTIE D'UN AN :

OZ Lifting Products, LLC® garantit ce produit contre les défauts de fabrication et de conception pendant un an à compter de la date d'expédition.

Cette garantie ne s'applique pas aux produits indiquant qu'il y a eu abus, surcharge, altération, mauvais entretien ou négligence. L'usure normale des pièces en mouvement est exclue de la garantie. Les pièces mobiles sont définies comme des composants d'usure soumis aux conditions d'utilisation. Cette garantie ne couvre pas les coûts liés au retrait de ce produit, au temps perdu ou autres dommages/coûts accessoires ou consécutifs liés aux défauts contre lesquelles il y a réclamation.

Si ce produit tombe en panne dans la première année pour cause de fabrication ou de conception, il sera réparé ou remplacé à la discrétion de OZ Lifting Products, LLC®. Tout produit sous garantie pour lequel il y a réclamation doit être retourné prépayé à un dépôt de garantie de OZ Lifting Products, LLC® avec preuve d'achat. Une fois réparé, le produit sera retourné au client sans frais. S'il devait s'avérer qu'il n'y avait aucune défektivité, les frais d'expédition de retour seront imputés au client. La garantie du produit continuera pour le reste de la période originale (un an à compter de la date d'expédition).

OZ Lifting Products, LLC® n'est pas responsable de ce qui suit relatif à l'utilisation de ce produit : blessures ou dommages matériels, morts, dommages accessoires, consécutifs ou indirects, que ce soit par négligence ou à dessein. Il incombe exclusivement au propriétaire d'installer et de faire fonctionner le produit convenablement et sécuritairement.

Il est de la responsabilité de l'opérateur de s'assurer que le produit est utilisé conformément à tous les codes, réglementations et normes de sécurité locaux applicables. OZ Lifting Products, LLC n'assume aucune responsabilité pour tout dommage ou blessure résultant d'une mauvaise utilisation du produit.

Il s'agit de la seule garantie écrite de OZ Lifting Products, LLC®. Cette garantie est en lieu et place de toute autre garantie qu'implique la loi, p. ex. qualité marchande ou aptitude. La vente de produits OZ Lifting Products, LLC® en vertu de toute autre garantie expresse ou implicite n'est pas autorisée.

REMARQUE : OZ Lifting Products, LLC® a le droit de modifier la conception ou d'abandonner la production de tout produit sans préavis.



P.O. Box 845, Winona, MN 55987
Téléphone +1 800 749-1064
+1 507 474-6250
Soutien technique +1 507 457-3346
Télécopieur +1 507 452-5217
sales@ozliftingproducts.com
www.ozliftingproducts.com

AVANT UTILISATION, REMPLISSEZ LES INFORMATIONS CI-DESSOUS :

N° de modèle : _____

N° de série : _____

Date d'achat : _____

RENSEIGNEMENTS IMPORTANTS ET MESURES DE SÉCURITÉ :

Ce manuel contient des instructions générales sur l'installation, le fonctionnement et l'entretien normaux des produits décrits aux présentes.



Ce produit ne doit pas être installé, opéré ou entretenu par quiconque n'ayant pas lu ces instructions au complet. Le défaut de lire et respecter ces instructions, avertissements ou limitations pourrait entraîner des blessures, la mort ou des dommages matériels. Contacter le distributeur pour en savoir plus si vous ne comprenez pas toutes les instructions.

Il est de la responsabilité du propriétaire/utilisateur d'installer, de tester, d'entretenir et d'utiliser ces produits conformément aux réglementations de l'OSHA et aux autres réglementations fédérales, étatiques et locales, notamment :

CE

ASME B30.21
AS1418.2

Seules des personnes formées et qualifiées doivent faire fonctionner et entretenir cet équipement.

Conservation de dossiers :

Prévoir des inspections et des entretiens réguliers du produit et en conserver des dossiers conformément aux normes ASME. Enregistrez le numéro de série de votre palan à la page 2 de ce manuel pour permettre un référencement plus facile.

Précautions :

Ne pas utiliser les produits OZ Lifting avec d'autres équipements à moins que le concepteur du système, le fabricant, l'installateur ou l'utilisateur ait appliqué les dispositifs de sécurité nécessaires.

Les modifications visant à mettre à niveau, à reclasser ou à changer ces produits doivent être autorisées par le fabricant original.

Les palans doivent être utilisés pour lever les charges au sein de leurs capacités de charge seulement.

AVERTISSEMENTS RELATIFS AU PRODUIT :



Si vous ne lisez pas les avertissements suivants et que vous ne vous y conformez pas, il peut y avoir des situations dangereuses qui pourraient causer la mort, des blessures graves ou des dommages matériels.

- NE PAS** faire fonctionner le palan autrement que manuellement.
- NE PAS** utiliser le palan à levier avec une extension sur la poignée.
- NE PAS** faire fonctionner si le linguet du crochet manque ou qu'il ne fonctionne pas bien.
- NE PAS** lever plus que la capacité de charge.
- NE PAS** faire fonctionner le produit quand il ne peut former une ligne droite avec la direction de levage du chargement.
- NE PAS** faire fonctionner si la chaîne est torsadée, pliée ou endommagée.
- NE PAS** faire fonctionner si la chaîne n'est pas logée dans les poulies ou pignons.
- NE PAS** entortiller la chaîne autour de la charge ou utiliser la chaîne comme élingue.
- NE PAS** faire fonctionner jusqu'à ce que la chaîne soit bien logée dans la poulie de levage.
- NE PAS** faire fonctionner à moins que la charge ait été bien logée dans la selle ou le bol du crochet.
- NE PAS** faire fonctionner si la charge est appliquée à la pointe du crochet.
- NE PAS** lever de personnes.
- NE PAS** lever de charges au-dessus de personnes.
- NE PAS** faire fonctionner au-delà de la course de la chaîne de levage.
- NE PAS** faire fonctionner en tirant sur le palan ou en le chargeant latéralement.
- NE PAS** faire fonctionner un produit endommagé ou qui ne fonctionne pas correctement.
- NE PAS** enlever, dégrader ou obscurcir les étiquettes d'avertissement.
- NE PAS** laisser une charge suspendue sans surveillance à moins que des mesures de sécurité spécifiques aient été appliquées.
- NE PAS** allonger la chaîne ou réparer une chaîne de levage endommagée en la soudant.
- NE PAS** utiliser la chaîne comme mise à la terre électrique ou de soudage.
- NE PAS** faire fonctionner avant d'avoir averti le personnel que des charges approchent et qu'il ait eu le temps de céder la place.

PRÉCAUTIONS RELATIVES AUX CONDITIONS ENVIRONNEMENTALES DÉFAVORABLES :

- NE PAS** utiliser le palan dans des applications impliquant une exposition prolongée à des températures ambiantes inférieures à -10 °F. ou au-dessus de 130° F, ou si des changements brusques de température ambiante se produisent.

PRÉ-INSTALLATION :

Vérifier s'il y a eu des dommages en cours d'expédition. Ne pas installer ou ne pas utiliser un produit endommagé. S'assurer que la capacité de charge de toute structure ou de tout autre équipement qui supportera le produit est égale ou supérieure à la capacité de charge du produit utilisé.

Avant d'utiliser le produit pour la première fois :

1. Lire et respecter tous les instructions et avertissements que contient le produit ou qui y sont joints, le cas échéant.
2. Vérifier le fonctionnement du frein.
3. Le cas échéant, s'assurer que la chaîne est bien logée dans les poulies et qu'elle n'est pas torsadée, pliée ou endommagée.
4. S'assurer que toutes les structures de soutien peuvent supporter le palan et la charge.
5. S'assurer que le palan est bien fixé.
6. S'assurer que tous les boulons, écrous et goupilles fendues sont fixés.

Avant chaque utilisation, le cas échéant :

1. Inspecter les crochets pour entailles, gouges, fissures et signes d'étirement ou d'entortillage.
2. Inspecter le linguet du crochet pour vous assurer qu'il fonctionne bien.
3. Vérifier s'il y a pliage ou torsades de la chaîne.
4. Vérifier le fonctionnement des freins.
5. Remplacer l'étiquette d'avertissement si elle manque ou qu'elle est illisible.

Avant de faire fonctionner :

1. S'assurer que tout le personnel est tenu à l'écart de la charge qui sera levée et déplacée.
2. S'assurer qu'il n'y a pas d'obstacles, de machines ou autres obstructions avant de lever et de faire fonctionner.
3. S'assurer que la zone de fonctionnement du palan est suffisante pour faire fonctionner le levier, pour que l'opérateur et d'autres employés puissent se tenir à proximité et pour que le chevalement puisse pivoter librement sur le crochet supérieur.

FONCTIONNEMENT :

Avertissements et précautions :

Les opérateurs de palan doivent lire complètement et comprendre tout ce manuel, ainsi que tous les avertissements sur le palan, avant de le faire fonctionner. Si on ne lit pas ce manuel et qu'on ne s'y conforme pas, il pourrait y avoir blessures.

Exigences relatives à l'opérateur :

1. Vous devez être formés quant au bon fonctionnement du palan et à la prise en charge des défaillances potentielles.
2. Vous ne devez pas faire fonctionner le palan sous l'effet d'alcool, de médicaments ou de drogues. Vous ne devez pas faire fonctionner le palan quand vous êtes fatigués ou distraits.
3. Vous ne devez pas faire fonctionner le palan si vous avez un historique de crises d'épilepsie ou autres troubles médicaux qui risquent de nuire au fonctionnement du palan.
4. Votre coordination et votre vision doivent être bonnes.

Avant de faire fonctionner, s'assurer que :

1. Le palan est propre et bien lubrifié.
2. Le palan est en bon état et les dossiers d'entretien sont à jour.
3. Le frein fonctionne bien.

TABLEAU PRÉCHARGEMENT	
0,25 T	17.6 lb
0,75 T	55 lb
1,5 T	66 lb
3 T	77 lb

Pendant que vous faites fonctionner le palan :

1. Rester en équilibre pour ne pas glisser et vous blesser.
2. S'assurer que le palan est bien fixé à un support avant de l'utilisation.
3. S'assurer que les linguets des crochets ne supportent aucune partie de la charge.
4. Ne pas tenir la chaîne.
5. Lever la charge graduellement, vous assurant qu'elle est bien supportée et équilibrée avant de continuer.

Fonctionnement du palan à levier :

A. Fonctionnement libre de la roue

Permet de déplacer manuellement le crochet déchargé jusqu'à la position souhaitée afin d'attacher la charge.

1. Mettre le sélecteur en position NEUTRE.
2. Tirer la chaîne de levage jusqu'à où vous la voulez pour attacher la charge.
3. Pour dégager du fonctionnement chaîne libre, déplacer le levier directionnel VERS LE HAUT ou VERS LE BAS.
4. Tirer l'appareil dans les deux directions pour vous assurer qu'il n'est plus en mode chaîne libre.

B. Attacher la charge

1. Si la chaîne n'est pas torsadée, attacher le crochet inférieur à la charge.
2. Ne pas entortiller la chaîne autour de la charge.
3. La charge doit être logée dans le bol du crochet et ne doit pas reposer contre la pointe du crochet ou le linguet.
4. Le linguet du crochet doit être bien fermé contre la pointe du crochet.
5. S'assurer que les crochets supérieur et inférieur forment une ligne droite et que le chevalement peut pivoter.

C. Lever la charge

1. Déplacer le sélecteur VERS LE HAUT (position de chargement).
2. Le frein est alors engagé, le levier s'arrêtant pour supporter la charge.
3. Faire tourner le levier manuellement dans le sens horaire pour lever la charge.
4. Commencer lentement pour vous assurer que la charge est bien logée et que le palan fonctionne bien.

D. Baisser la charge

1. Déplacer le sélecteur VERS LE BAS (position de déchargement).
2. Le frein est alors engagé, le levier s'arrêtant pour supporter la charge.
3. Faire tourner le levier manuellement dans le sens antihoraire pour baisser la charge.

INSPECTION :

Pour que la qualité de fonctionnement du produit soit bonne, l'opérateur doit faire inspecter le produit régulièrement. Toutes les inspections doivent être consignées et conservées dans un journal. Ces dossiers doivent être accessibles à tout le personnel qui utilise le produit et à OZ Lifting Products, LLC lorsqu'il y a un problème lié à la garantie.

Définitions :

Les définitions suivantes sont tirées de ASME B30.21 et doivent être utilisées lors de la procédure d'inspection suivante.

Personne désignée – une personne sélectionnée ou assignée qui est en mesure d'exécuter les tâches spécifiques qui lui ont été attribuées.

Personne qualifiée – une personne qui possède un diplôme ou certificat de compétence professionnelle reconnu ou qui, en raison de ses connaissances, sa formation et son expérience exhaustives, a démontré avec succès qu'elle peut résoudre les problèmes liés à la matière et au travail.

Service normal – fonctionnement avec des charges distribuées aléatoirement ou à l'intérieur de la limite de charge nominale ou charges uniformes de moins de 65 % de la charge nominale au maximum 15 % du temps.

Service lourd – fonctionnement au sein de la limite de charge nominale au-delà du service normal.

Service intense – service normal ou lourd dans des conditions de fonctionnement anormales.

Classifications d'inspection :

Une inspection initiale doit être effectuée sur tout produit nouveau, modifié et réparé conformément au Tableau d'inspection 1 (page 8). Ensuite, les articles à inspecter sont indiqués dans le tableau 1 par F (fréquemment) ou P (périodiquement). Pour les palans exposés à des conditions ambiantes plus sévères, les inspections doivent être plus fréquentes.

F (Inspections fréquentes) :

L'opérateur ou autre personne désignée doit effectuer des inspections fréquentes visuellement et déterminer s'il y a des sons inusités qui se produisent pendant que le produit fonctionne. Les inspections fréquentes, en règle générale, sont effectuées selon l'horaire suivant :

Service normal – Inspections mensuelles

Service lourd – Inspections mensuelles ou hebdomadaires

Service intense – Inspections quotidiennes ou avant chaque utilisation/inspections hebdomadaires

P (Inspections périodiques) :

Une personne désignée effectue des inspections périodiques, lesquelles sont plus détaillées, en inspectant visuellement les conditions externes et internes. Ces inspections se font selon l'horaire suivant :

Service normal – Inspection annuelle

Service lourd – Inspections semi-annuelles

Service intense – Inspections trimestrielles

Tableau 1 – Tableau d'inspection

Dans ce tableau, F indique Inspection fréquente, P indique Inspection périodique

Emplacement		Vérifier s'il y a	F	P
Mécanisme de freinage		Glissement sous la charge	•	
		Difficulté à relâcher	•	
Pièces de frein :	Disques de frein	Émaillage		•
		Contamination d'huile		•
	Cliquet : Rochet	Usure excessive		•
	Cliquet : Ressort	Corrosion : Étirement		•
Crochet		Dommages chimiques	•	
		Fonctionnement	•	
		Déformation	•	
		Fissures (pénétrant coloré, particules magnétiques ou autre méthode de détection appropriée)		•
Dispositifs qui retiennent le crochet non serrés ou sécuritaires (attaches, boulons, écrous)		Non serrés, non sécuritaires ou endommagés		•
Linguet du crochet		Endommagé; ne ferme pas	•	
Dispositifs de suspension (poulies, roues de manœuvre, fixations de chaîne, boulons ou attaches de suspension)		Usure excessive		•
		Fissures	•	•
Engrenages		Distorsion		•
		Dents brisées ou usées		•
		Fissures		•
		Lubrification inadéquate		•
Bloc de levage : Boîtier de suspension		Distorsion	•	•
		Fissure	•	•
Boulons, écrous, rivets		Desserrés ou non sécuritaires		•
Étiquettes d'AVERTISSEMENT		Enlevées ou non lisibles	•	
Levier de levage		Ployé, fissuré	•	
Bon fonctionnement		Bruits inhabituels	•	



Tout problème découvert sur ce tableau d'inspection doit être corrigé avant que le palan soit remis en service.

Remarque : Après un désassemblage du palan en cours d'inspection, un essai de charge est requis en vertu de ANSI/ASME B30.21 et il doit être effectué avant que le produit soit remis en service.

INSPECTION DU DISQUE DE FREIN :

Mesures du disque de frein				
Capacité	O (po)	I (po)	tn (po)	tv (po)
0,25 T	35,00 (1,38)	26,50 (1,04)	8,50 (0,33)	7,44 (0,29)
0,75 T	56,50 (2,22)	38,00 (1,50)	12,00 (0,47)	10,50 (0,41)
1,5 T	64,00 (2,52)	45,00 (1,77)	12,00 (0,47)	10,50 (0,41)
3 T	64,00 (2,52)	45,00 (1,77)	12,00 (0,47)	10,50 (0,41)

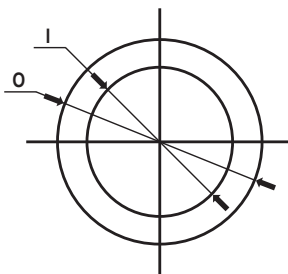

I = Diamètre intérieur
O = Diamètre extérieur



tn = Mesure normale
tv = Limite de remplacement

INSPECTION DES CROCHETS :



Tout crochet OZ qui doit être remplacé pour cause de plis, de torsades ou d'ouverture de la gorge excessifs indique qu'il y a eu abus ou surcharge du produit. Donc, le reste des composants qui supportent la charge du produit doivent être inspectés pour dommages possibles quand on découvre des conditions semblables.



Ne jamais réparer les crochets en les soudant ou en les reformant. La chaleur appliquée au crochet modifiera le traitement thermique original du crochet et en réduira la résistance.



Ne jamais souder des poignées ou autres fixations au crochet.

Procédure d'inspection des crochets :

Le cas échéant, inspecter les crochets et mesurer l'ouverture de la gorge au moins une fois par mois. Entre ces inspections régulières, inspecter les crochets tous les jours. Vérifier ce qui suit :

- Déformation, distorsion, torsades, dommages
- Linguets des crochets manquants, ployés ou endommagés
- Dommages chimiques, déformations ou fissures
- Torsade de plus de 10 degrés du plan du crochet non ployé
- Ouverture ou usure du siège excessive

Linguet du crochet :

L'inspection du linguet du crochet doit inclure ce qui suit :

1. Remplacer les crochets qui sont ouverts au point où le linguet ne s'enclenche pas à la pointe.

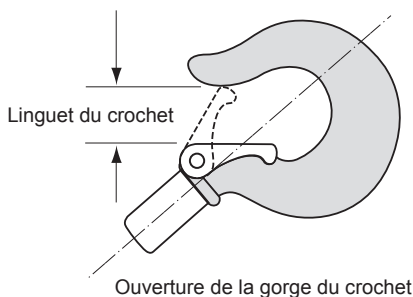

2. La pression du ressort du linguet doit être suffisante pour qu'il reste appuyé fermement contre la pointe du crochet et qu'il revienne en place une fois relâché

3. Utiliser le tableau suivant pour déterminer quand le crochet doit être remplacé. Vous devez remplacer le crochet si un problème sur les pages précédentes a été découvert ou que les dimensions maximales dans les tableaux suivants ont été atteintes.

Ouverture de la gorge du crochet

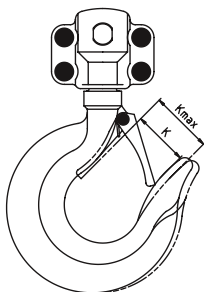

Taille	K standard mm (po)	K max. mm (po)
0,25 T	23,30 (0,92)	26,80 (1,06)
0,75 T	30,80 (1,21)	35,42 (1,39)
1,5 T	35,00 (1,38)	40,25 (1,58)
3 T	38,50 (1,52)	44,27 (1,74)

Profil inférieur du crochet

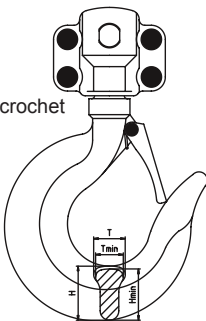

Taille	H standard mm (po)	H min. mm (po)	T standard mm (po)	T min. mm (po)
0,25 T	20,00 (0,79)	18,00 (0,71)	15,50 (0,61)	13,95 (0,55)
0,75 T	29,00 (1,14)	26,10 (1,03)	21,00 (0,83)	18,90 (0,74)
1,5 T	32,00 (1,26)	28,80 (1,13)	25,00 (0,98)	22,50 (0,89)
3 T	41,00 (1,61)	36,90 (1,45)	32,50 (1,28)	29,25 (1,15)

INSPECTION DE LA CHAÎNE :

Inspecter la chaîne avant chaque utilisation. Entre les inspections régulières, vérifier visuellement ce qui suit tous les jours :

- Nettoyer la chaîne avant de l'inspecter avec un solvant non caustique/non acide
- Il pourrait être nécessaire de lubrifier la chaîne si elle est grippée ou bruyante
- La chaîne entre dans le palan et en sort régulièrement et n'émet pas de claquements lors du levage d'une charge
- Examiner visuellement la chaîne maillon par maillon pour entailles, gouges, corrosion ou maillons déformés et portez une attention toute particulière aux points de contact de la chaîne où il peut y avoir usure excessive
- Vérifier le palan avec une charge et observez le fonctionnement de la chaîne sur les poulie de levage



Avertissements relatifs à la chaîne :



Certains facteurs d'utilisation de la chaîne et des fixations peuvent s'avérer néfastes et réduire la charge que la chaîne et les fixations peuvent assumer. Quelques exemples sont la torsion de la chaîne, la déformation, la détérioration due à la tension, à l'utilisation, aux intempéries et à la corrosion, l'application rapide d'une charge ou les secousses appliquant des charges excessives et l'action de coupe dans les angles vifs.



Vu les effets de pression que produisent les crochets grappins sur la chaîne, le coefficient de sécurité de tous les assemblages doit être réduit de 20 % pour les applications avec crochets grappins.

Utiliser le tableau suivant pour déterminer quand la chaîne doit être remplacée. Vous devez remplacer toute la chaîne si un problème sur les pages précédentes a été découvert ou que les dimensions maximales dans les tableaux suivants ont été atteintes.

Chaîne de levage – Un maillon

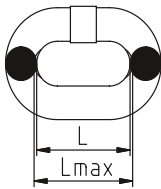

Diamètre	L standard (mm) (po)	L max. mm (po)
4 mm	12,00 (0,47)	12,25 (0,48)
6 mm	18,00 (0,71)	18,35 (0,72)
8 mm	24,00 (0,94)	24,46 (0,92)

Chaîne de levage – Diamètre

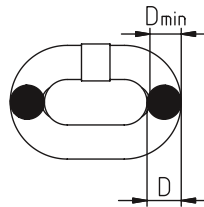

Diamètre	D standard (mm) (po)	D min. mm (po)
4 mm	4,00 (0,16)	3,80 (0,15)
6 mm	6,00 (0,24)	5,80 (0,23)
8 mm	8,00 (0,31)	7,70 (0,30)

Chaîne de levage – Longueur de cinq maillons

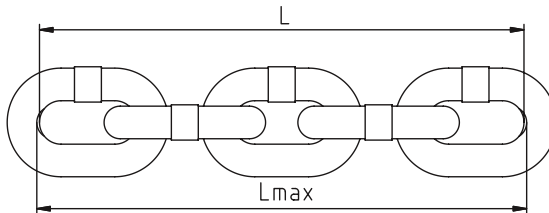

Diamètre	L standard (mm) (po)	L max. mm (po)
4 mm	60,00 (2,36)	61,25 (2,41 po)
6 mm	90,00 (3,54)	91,75 (3,61)
8 mm	120,00 (4,72)	122,3 (4,81)

ENTRETIEN :

Lubrification :

Une lubrification adéquate avec de l'huile à engrenage peut être nécessaire pour augmenter la durée de vie de la chaîne. La lubrification est en fonction de l'utilisation et doit être effectuée régulièrement. Il se peut que ce doive être toutes les semaines en cas d'utilisation lourde ou tous les mois en cas d'utilisation moins fréquente.

- Nettoyer la chaîne avec une solution de nettoyage sans acide pour enlever les débris.
- Appliquer de l'huile sur la chaîne, surtout la surface des roulements, p. ex. zones d'interconnexion.
- Ne pas appliquer d'huile aux surfaces de freinage.
- Les engrenages et les arbres fonctionnent sur des roulements en acier et exigent qu'il y ait lubrification. Une graisse de qualité alimentaire est recommandée.

Désassembler pour remplacer la poulie de levage ou le strippeur :

1. Retirer la chaîne
2. Retirer l'écrou auto-freiné, la vis, la rondelle à ressort, la roue de manœuvre, la poignée de levier, l'assemblage de couvercle de surcharge/frein, la prise de filet femelle, le disque d'embrayage, le disque à rochet, le ressort libre et le moyeu de disque.
3. Côté engrenages, retirer l'assemblage du carter d'engrenage, l'assemblage des disques d'engrenage et l'arbre de transmission. Puis retirer l'anneau de retenue, le pignon claveté et l'assemblage de la plaque côté engrenages. Faire glisser la poulie de levage de la plaque côté engrenages. Le strippeur peut maintenant être retiré.

Assemblage :

1. Avant de rassembler, vérifier chaque pièce pour dommages, corrosion ou usure excessive. Remplacer les pièces, au besoin.
2. Rassembler le palan dans l'ordre inverse des étapes de désassemblage ci-haut.
3. Une fois assemblée, la chaîne peut être installée et, avant d'utiliser l'appareil, vous devez vous assurer qu'elle fonctionne bien.

Rangement du palan :

- Ranger le palan dans un endroit propre et sec.
- Garder le palan bien lubrifié pendant qu'il est rangé.
- Si le palan ne fonctionne pas bien, l'indiquer clairement avant de le ranger.

Utilisation du palan à l'extérieur :

- Ranger le palan à l'intérieur quand vous ne l'utilisez pas.
- Inspecter le palan fréquemment pour corrosion due aux facteurs environnementaux.

Température de fonctionnement :

- -40 °C à 60 °C (-40 °F à 140 °F)

SPÉCIFICATIONS DU PRODUIT :

(0,25 T, 0,75 T, 1,5 T, 3 T)

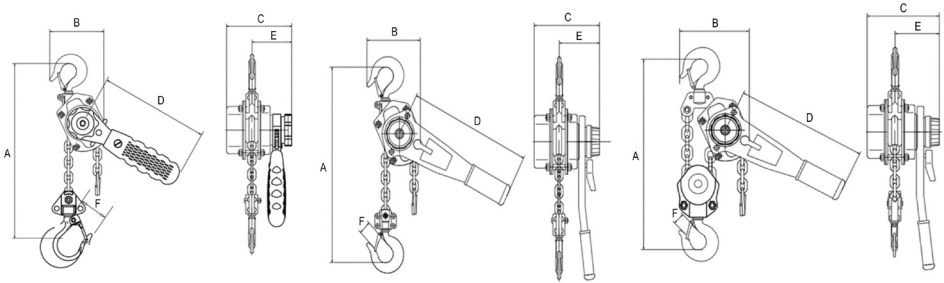

0,25 T

0,75 T/1,5 T

3 T

Numéro de modèle	OZSS025LH	OZSS075LH	OZSS150LH	OZSS300LH
Élévateur sécuritaire (tonnes)	0,25 T	0,75 T	1,5 T	3 T
Dégagement à la tête mm (po)	284,99 (11,22)	379,98 (14,96)	424,94 (16,73)	501,90 (19,76)
Effort sur le levier pour soulever la pleine charge en kg (lb)	9,18 (20,20)	12,77 (28,10)	18,86 (41,50)	19,41 (42,70)
Nombre de chaînes de charge	1	1	1	2
Diamètre de la chaîne de levage mm (po)	4,00 (0,16)	6,00 (0,24)	8,00 (0,31)	8,00 (0,31)
Longueur de la poignée à levier mm (po)	A 284,99 (11,22)	379,98 (14,96)	424,94 (6,73)	501,90 (19,76)
Informations dimensionnelles mm (po)	B 98,04 (3,86)	148,08 (5,83)	150,11 (5,91)	195,07 (7,68)
	C 100,08 (3,94)	146,30 (5,67)	167,89 (6,61)	167,89 (6,61)
	D 154,94 (6,10)	290,07 (11,42)	415,04 (16,34)	415,04 (16,34)
	E 60,96 (2,40)	87,12 (3,43)	95,00 (3,74)	95,00 (3,74)
Ouverture des crochets supérieur et inférieur mm (po)	F 23,37 (0,92)	30,73 (1,21)	35,05 (1,38)	38,61 (1,52)
Poids net de la tête seulement kg (lb)	2,20 (4,84)	5,70 (12,54)	9,25 (20,35)	13,05 (28,71)

Levage standard : 5, 10, 15 et 20 pi

Longueur de levage personnalisée disponible sur demande.

Les dimensions sont à des fins de référence seulement et peuvent changer sans préavis.

VENTILATION DES PIÈCES :

0.25T

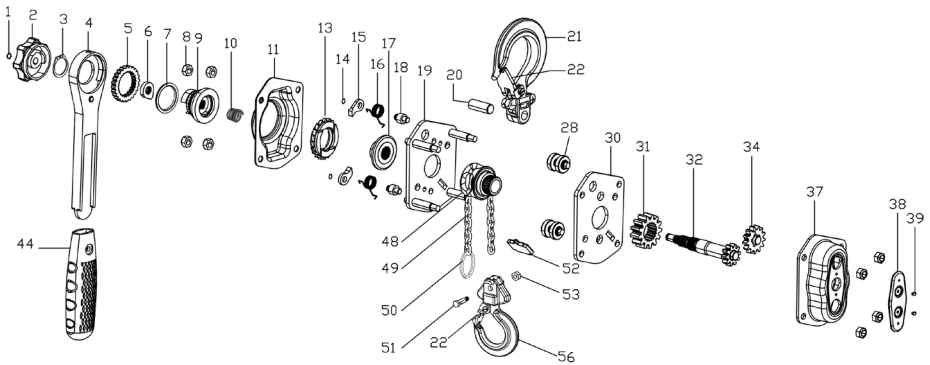

REMARQUE : Toutes les pièces sont en acier inoxydable de type 304, sauf indication contraire par un astérisque (*)

- | | | |
|-------------------------------|------------------------------------|-----------------------------------|
| 1 Segment pour arbre | 15 Cliquet* | 34 Engrenage A* |
| 2 Roue de manœuvre | 16 Ressort de cliquet | 37 Couvercle |
| 3 Segment pour arbre | 17 Moyeu de friction* | 38 Plaque de recouvrement |
| 4 Poignée | 18 Maillon de retenue pour cliquet | 39 Rivet |
| 5 Cliquet inverseur* | 19 Plaque latérale | 44 Douille de poignée |
| 6 Came à réglages | 20 Goupille de crochet supérieure* | 48 Poulie de levage |
| 7 Anneau fixe | 21 Crochet supérieur | 49 Chaîne de levage |
| 8 Contre-écrou en nylon | 22 Linget de sécurité | 50 Butée de chaîne |
| 9 Bague de frein* | 28 Guide-chaîne | 51 Boulon pour chaîne de levage* |
| 10 Ressort de dégagement | 30 Plaque latérale | 52 Strippeur de chaîne |
| 11 Couvercle d'engrenage | 31 Engrenage de levage* | 53 Contre-écrou à bride en nylon* |
| 13 Rochet/disque d'embrayage* | 32 Arbre-pignon* | 56 Crochet inférieur |
| 14 Segment pour arbre | | |

0.75T-3T

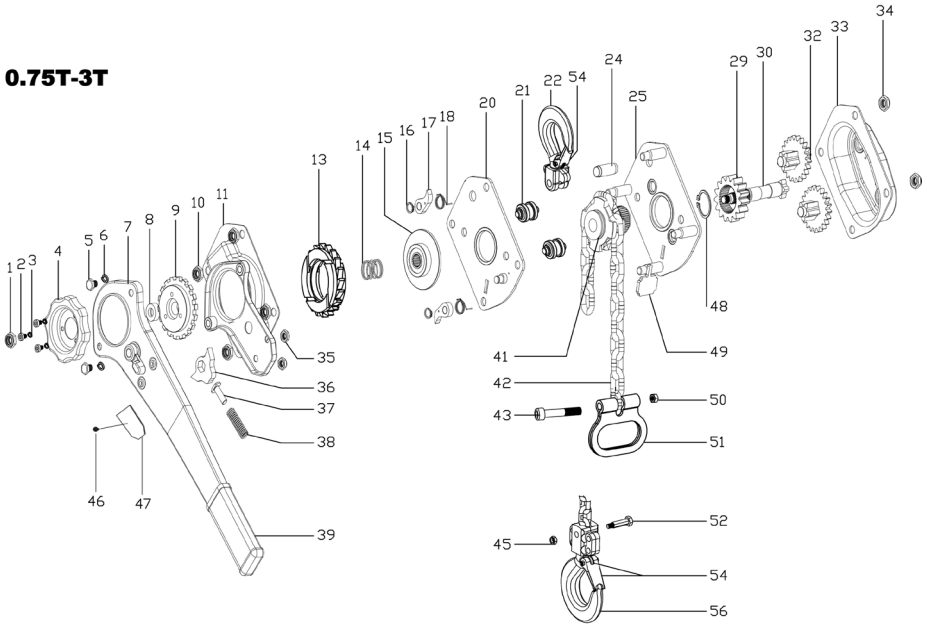

REMARQUE : Toutes les pièces sont en acier inoxydable de type 304, sauf indication contraire par un astérisque (*)

- | | | |
|---------------------------------------|------------------------------------|----------------------------------|
| 1 Contre-écrou en nylon | 18 Anneau de cliquet | 40 Rouleau |
| 2 Vis à tête creuse hexagonale | 20 Plaque latérale | 41 Poulie de levage |
| 3 Rondelle | 21 Guide-chaîne | 42 Chaîne de levage |
| 4 Roue de manœuvre | 22 Crochet supérieur | 43 Vis à tête creuse hexagonale |
| 5 Boulon hexagonal extérieur | 24 Goupille de crochet supérieure* | 45 Contre-écrou en nylon |
| 6 Rondelle | 25 Plaque latérale | 46 Rivet |
| 7 Assemblage de la poignée de levier | 29 Engrenage de levage* | 47 Étiquette d'identification |
| 8 Rondelle de réglage | 30 Arbre-pignon* | 48 Segment pour arbre |
| 9 Cliquet inverseur* | 32 Engrenage* | 49 Strippeur de chaîne |
| 10 Contre-écrou en nylon | 33 Couvercle d'engrenage | 50 Contre-écrou en nylon |
| 11 Ensemble de couvercles d'engrenage | 34 Contre-écrou en nylon | 51 Butée de chaîne |
| 13 Rochet/disque d'embrayage* | 35 Contre-écrou en nylon | 52 Boulon pour chaîne de levage* |
| 14 Ressort de dégagement | 36 Cliquet inverseur* | 54 Linguet de sécurité |
| 15 Moyeu de friction* | 37 Goupille pigeonnante* | 56 Crochet inférieur |
| 16 Segment pour arbre | 38 Ressort pigeonnant | |
| 17 Cliquet* | 39 Douille de poignée* | |



P.O. Box 845, Winona, MN 55987
Phone (800) 749-1064 • (507) 474-6250
Tech Support (507) 457-3346
Fax (507) 452-5217
sales@ozliftingproducts.com
www.ozliftingproducts.com



**SCAN TO ACCESS TRANSLATED VERSIONS
OF THIS MANUAL ON OUR WEBSITE**

**ESCANEA PARA ACCEDER A LAS VERSIONES TRADUCIDAS
DE ESTE MANUAL EN NUESTRO SITIO WEB**

**SCANNEZ POUR ACCÉDER AUX VERSIONS TRADUITES
DE CE MANUEL SUR NOTRE SITE INTERNET**

